

電池充電器 (EC-E6002)



使用者手冊可以在以下連結中看到：
<https://si.shimano.com>

重要聲明

- 如置有關於本使用者手冊中，未包含的產品安裝和調整資訊，請聯絡購買處或經銷商。本公司網站上 (<https://si.shimano.com>) 提供經銷商說明書，可供專業且有經驗的自行車技師參考。
- 請勿拆解或改裝本產品。

請務必在使用前徹底閱讀本使用者手冊，並遵循該手冊正確使用，以策安全。

重要安全資訊

妥善保存這些說明，本手冊包含 **SHIMANO STEPS** 電池充電器的重要安全說明與操作指示。如需更換零件的資訊，請聯絡購買處或經銷商。請務必遵守下列事項，以避免漏油、過熱、著火或爆炸引起的燒傷或其他傷害。

⚠ 危險

- 請勿拆解或改造電池充電器。若未遵循這項指示，可能會造成電擊或受傷。
- 充電時，請使用指定的電池及電池充電器組合，並遵循規定的充電條件。請勿為無法充電的電池進行充電。否則可能導致過熱、爆炸或起火。
- 如果電池在經過指定充電時間後兩小時仍未完全充滿，請立即將電池從電源插座上拔下並聯絡購買處。否則可能導致過熱、爆炸或起火。
- 請勿弄溼電池充電器。若充電器潮溼或內部進水，可能會造成火災、燃燒、過熱或觸電。
- 請勿使用潮溼的充電器，並且請勿用溼手碰觸或拿持充電器，以免觸電。
- 用布或其他材料蓋住電池充電器時，請勿使用電池充電器。否則，溫度會升高且外殼會變形，進而導致起火、燃燒或過熱。
- 請務必依規定的電源電壓使用電池充電器。若使用非規定的電源電壓，可能會導致起火、破壞、冒煙、過熱、電擊或燒燙傷。

⚠ 警告

- 將電源插頭連接至電源插座或拔除時，請務必握住電源插頭本體，否則，可能導致起火或電擊。若觀察到下列徵兆，請停止使用裝置並聯繫購買處，可能會導致起火或電擊。
 - 電源插頭溫度升高，或發熱，散發出刺鼻味或煙霧。
 - 電源插頭內部可能接觸不良。
- 下雷雨時，請勿觸碰裝置的金屬零件或 AC 變壓器上的電源插頭。否則若遭雷擊，可能會造成電擊。
- 請勿連接超過電源插座額定容量的電器，否則會發生過載情況，且僅可使用 **100-240 V AC** 電源插座。若電源插座使用轉接座連接過多電器而過載，可能會過熱而導致起火。
- 請勿破壞電源線及電源插頭。（請勿使其損壞、修改、強硬彎曲、扭轉及拉扯、接近熱源、在其上方放置重物或將其緊綁。）如果損壞後仍予以使用，可能會造成起火、電擊或短路。
- 請勿搭配出國專用的市售變壓器（旅行電壓轉換器）使用電池充電器。否則，可能會損壞電池充電器。
- 請務必將電源插頭插到底，否則，可能會導致起火。
- ⚠ 請勿在插頭潮溼的情況下插入或拔除插頭，否則可能會遭受電擊。若插頭的內部潮溼，插入前務必徹底擦乾。
- 請勿在潮溼/高溼度的場所或戶外為電池充電，以免造成火災、燃燒、過熱或觸電。
- 對安裝在自行車上的電池充電時，請勿移動自行車，否則電池充電器的電源插頭可能會鬆脫，或未完全插入電源插座中，進而引發火災。

⚠ 提醒

- 定期檢查電池充電器和轉接座是否有任何損壞，特別是電線、插頭和外殼。如果電池充電器或轉接座受損，在由購買處或經銷商修復前請勿使用。
- 請在負責安全的人員監督下並僅如指示使用本產品。請勿讓身體、感官或心理能力不足的任何人（包括兒童），或欠缺經驗與知識之人使用本產品。請勿讓孩童在產品附近嬉戲。

- 清潔時，請將電源插座上的電源插頭和電池上的充電插頭拔除，否則可能會電擊。
- 請勿觸摸溫度仍高的電池充電器，以免導致燙傷。
- 電池充電器的溫度升高時，請勿長時間觸摸電池充電器，以免導致低溫燙傷。
- 產品溫度可能會在充電時達到 **40** 至 **70**°C，但這是正常現象。
- 使用電池充電器前，請詳閱電池充電器、電池及使用電池之產品上的所有指示及注意記號。

注意

🏠 於室內充電，避免電池暴露在風雨中。

- 電池可以在 **0-40**°C 之間的溫度充電。如果超出此範圍，電池充電器將不會運作，並且將會顯示錯誤。（電池充電器 LED 燈閃爍）
- 請勿於室外或高溼度環境中使用。
- 使用時，請勿將電池充電器置於有灰塵的地板上。
- 使用時，請將電池充電器放在桌子等平穩的表面上。
- 請勿在電池充電器及其纜線上放置任何物品。此外，請勿用布或其他物體蓋住電池充電器。
- 請勿纏繞纜線。
- 拿取電池充電器時，請勿僅握住纜線部分。
- 請勿對纜線及充電插頭施加過多張力。
- 爲了避免纜線受損，保存時請勿將纜線纏繞在本體上。
- 請勿使用清潔劑清洗或擦拭電池充電器。
- 請勿讓孩童在產品附近嬉戲。
- 以安裝在自行車上的電池進行充電時，請留意腳等身體部位，避免被電池充電器電線纏住。否則，可能會導致受傷，或造成自行車翻覆和損壞零件。
- 爲安裝在自行車上的電池充電時，請注意以下事項：
 - 充電時，請勿將電池從電池座上取下。
 - 請勿在安裝電池充電器的狀態下騎乘。
- 充電後，請確實將充電端外蓋蓋上。若如泥巴或灰塵等異物黏著於充電端，則可能無法插入充電插頭。
- 產品在正常使用和老化中產生的自然磨損和劣化，並不在保固範圍內。
- 爲得到最大效能，我們強烈建議使用 **SHIMANO** 潤滑油和保養產品。

無論剩餘電池的電量多寡，隨時都可進行充電，但若為下列幾種情況，需將電池完全充滿：

- 購買時，電池未充滿。騎乘前，請將電池充滿。

如果電池電力已完全耗盡，請儘快充電。如果將電池開蓋而不充電，則電池電力將會耗盡而可能因此無法使用。

- 如果長時間未騎乘自行車，請將電池充到約 **70%** 的電量後再存放自行車。此外，請每半年將電池充電一次，以確保電池不會完全沒電。
- 在超出操作溫度範圍的情況下使用電池，可能會造成操控或效能變差的問題。
- 電池溫度高時，充電時間會變長。也請閱讀 **SHIMANO STEPS** 使用者手冊。

■ 主要規格		
輸入	AC 100-240 V · 1.5 A · 50 / 60 Hz	
輸出	DC 42 V · 1.8 A	
相容電池*	電池類型	鋰離子
	標稱容量	SHIMANO BT-EN404 / BT-EN604 / BT-E6000 / BT-E6010 / BT-E8014：11.6 Ah BT-EN405 / BT-EN605 / BT-EN805 / BT-EN805-L / BT-E6001 / BT-E8010 / BT-E8020 / BT-E8035 / BT-E8035-L：14 Ah BT-EN606 / BT-EN806 / BT-E8016 / BT-E8036：17.5 Ah
	標稱電壓	36 V

*內含您當地區域可能無法販售的電池。

各部名稱

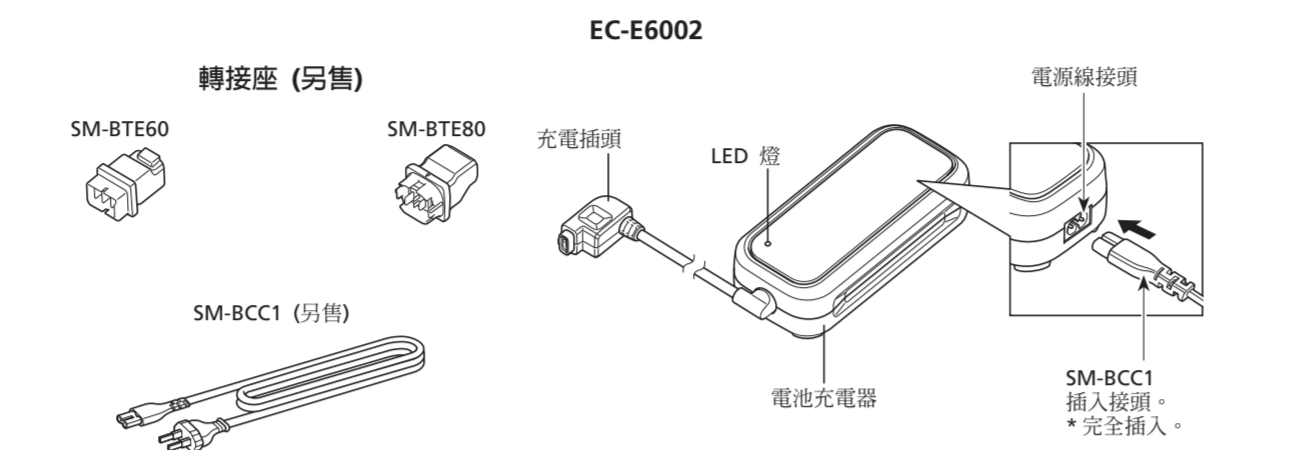

充電方式

■ 為拆離自行車的電池充電

請將電池置於室內的平坦表面上充電。充電時，請如圖所示調整電池與電池充電器的方向。*電池充電端的方向會隨著型號改變。

BT-EN404 / BT-EN405 / BT-EN805 / BT-EN805-L / BT-EN806 / BT-E6000 / BT-E6001 / BT-E6010 / BT-E8035 / BT-E8035-L / BT-E8036

- 將轉接座裝至電池充電器的充電插頭。
- 將電池充電器的電源插頭連接至電源插座。
- 將轉接座插入電池的充電端。

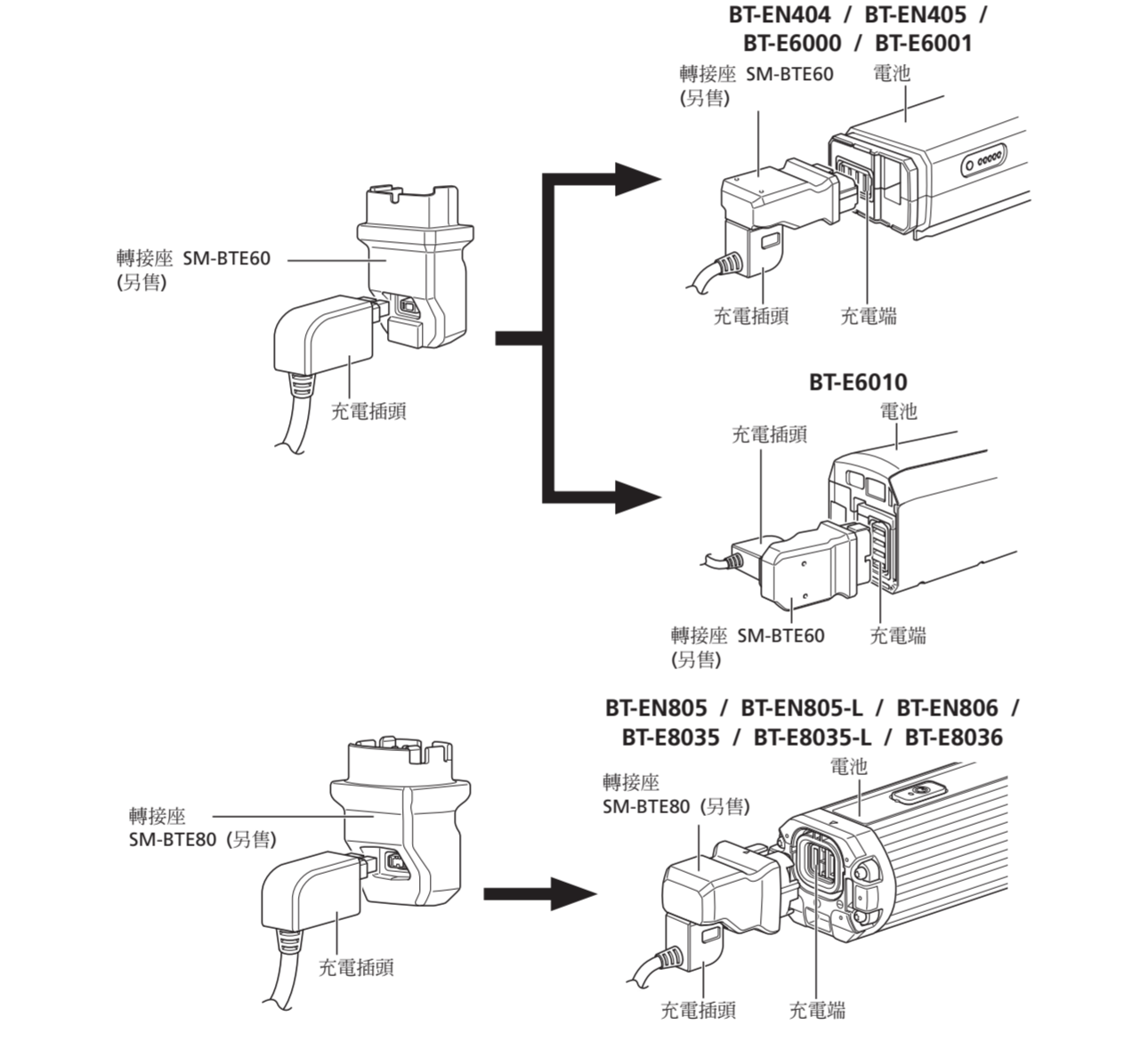

BT-EN604 / BT-EN605 / BT-EN606 / BT-E8010 / BT-E8014 / BT-E8016 / BT-E8020

- 將電池充電器的電源插頭連接至電源插座。
- 將充電插頭插入電池的充電端。

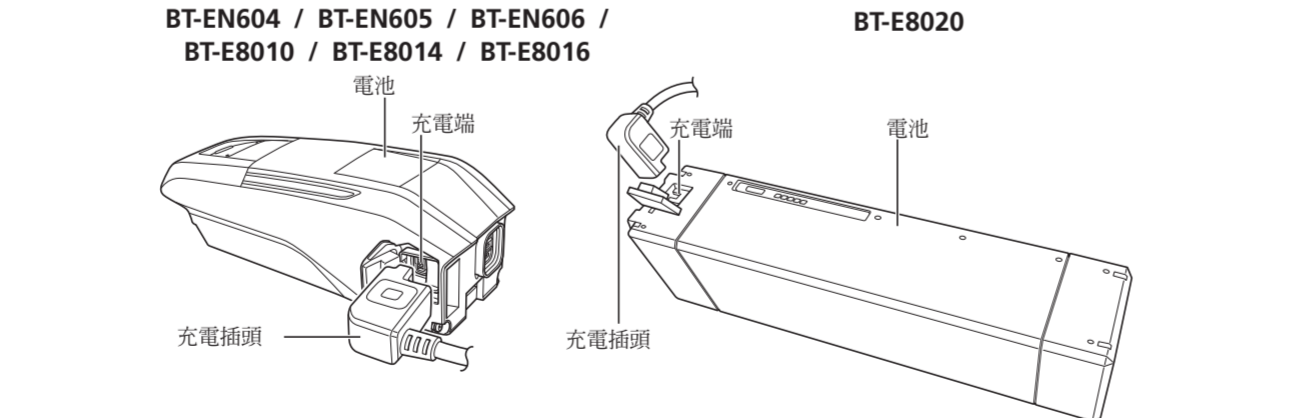

■ 為裝入自行車的電池充電

為電池充電時，請將電池充電器放置於地面上或其他穩定的平面上。充電時請確實固定住自行車，以免自行車傾倒。

- 將電池充電器的電源插頭連接至電源插座。
- 將充電插頭插入充電端。

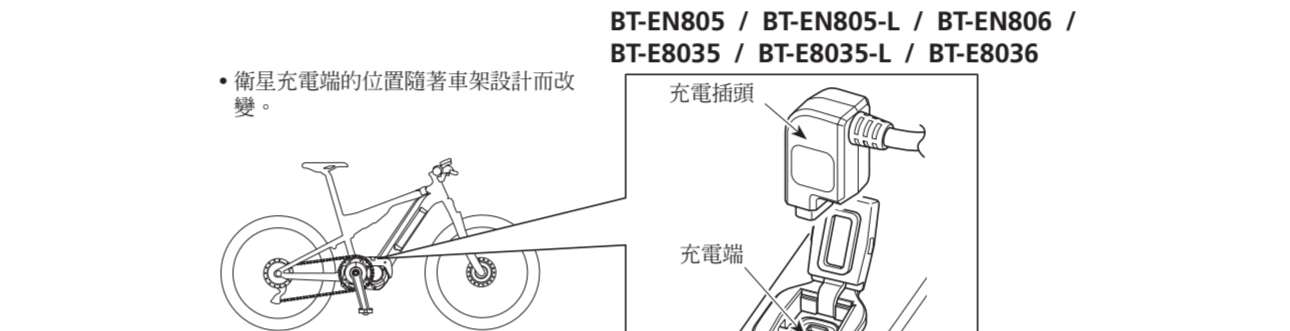
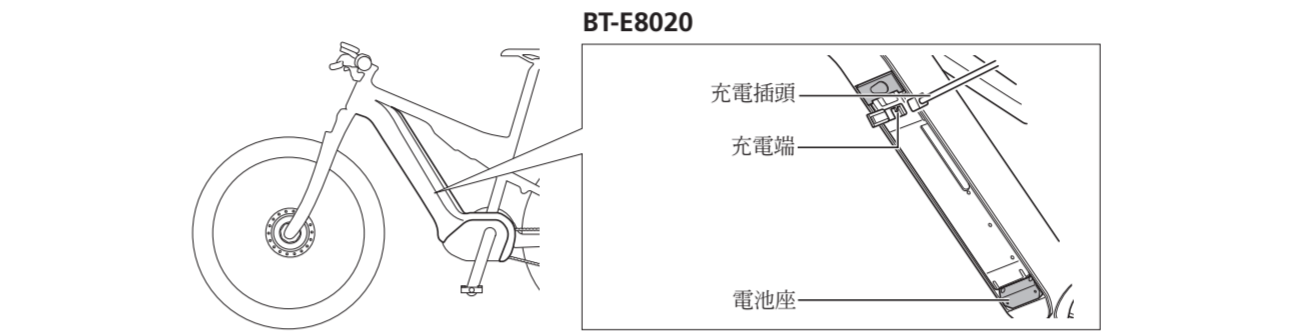
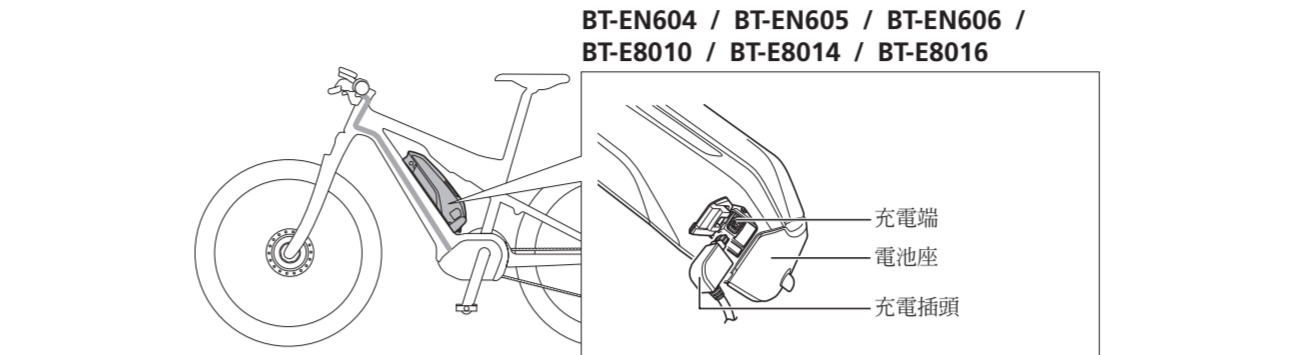
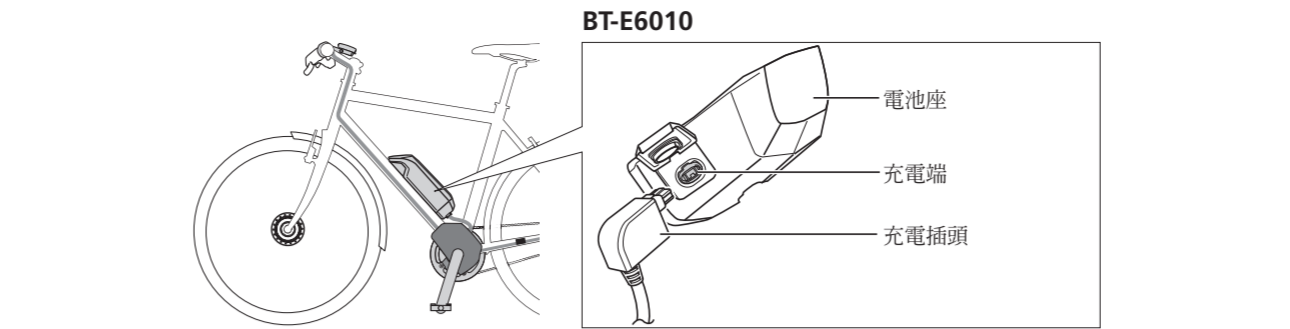
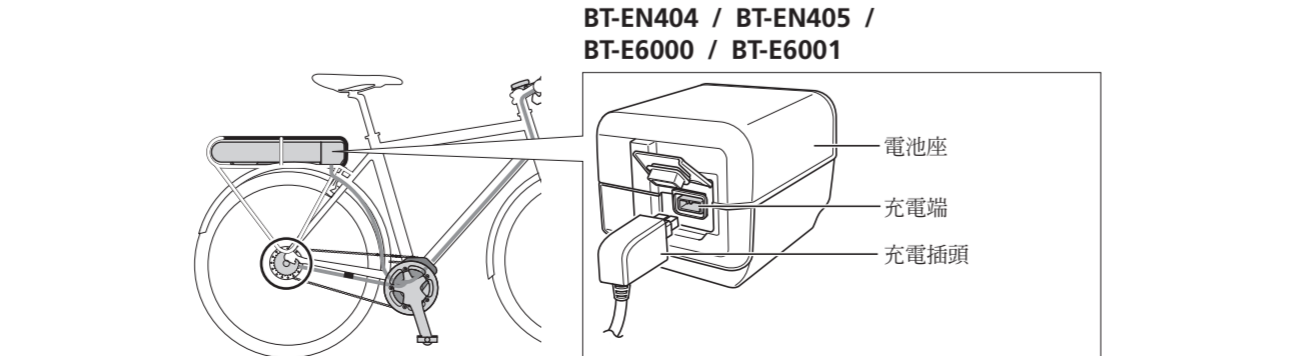

■ 充電器 LED 燈

- 開始充電後，電池充電器上的 LED 燈即會亮起。



亮燈	⦿ 充電中
閃爍	⦿ 充電錯誤 <ul style="list-style-type: none">未連接電池 充電結束後 1 小時以上 發生錯誤後 1 小時以上
熄滅	●

- 如需充電時間資訊，請參閱以下說明。

電池	指定充電時間	電池電量為 0% 時的充電時間
BT-EN404 / BT-EN604 / BT-E6000 / BT-E6010 / BT-E8014		約 6 小時又 30 分鐘
BT-EN405 / BT-EN605 / BT-EN805 / BT-EN805-L / BT-E6001 / BT-E8010 / BT-E8020 / BT-E8035 / BT-E8035-L		約 7 小時又 30 分鐘
BT-EN606 / BT-EN806 / BT-E8016 / BT-E8036		約 10 小時又 12 分鐘

疑難排解

SHIMANO STEPS 的常見問答集可在以下網站上找到：



<https://si.shimano.com/FAQ/STPOA>

生產國別	中國
經銷商	三司達企業股份有限公司 台中市台中工業區37 路39-1 號 TEL:04-23396199
製造商	SHIMANO INC. 3-77 Oimatsu-cho, Sakai-ku, Sakai City, Osaka 590-8577, Japan

規格若因持續改良而有所變更，恕不另行通知。(Taiwanese)