

SHIMANO STEPS

SHIMANO STEPS 電力系統

SC-E6100 使用者手冊

自行車碼錶

目錄

重要聲明	3
重要安全資訊	3
注意	4
騎乘自行車前的定期檢查	4
小冊設計	5
各部名稱	6
操控的標記法	7
安裝與拆卸自行車碼錶	8
拆卸	8
安裝	8
基本操控	9
開啓 / 關閉電源	9
檢視畫面	10
電池電量指示器	11
開啓 / 關閉車燈	12
切換行駛資料顯示	13
重設行駛距離	14
設定選單	15
切換至設定選單	15
從設定選單畫面返回主畫面 [Exit]	15
設定時間 [Clock]	16
開啓 / 關閉警示音 [Beep]	16
設定顯示畫面	17
背光設定 [Backlight]	17
設定畫面亮度 [Brightness]	17
切換字型色彩 [Font color]	17
切換顯示語言 [Language]	17
變更速度與距離的單位 [Unit]	18
使顯示的速度符合另一部裝置 [Display speed]	18
重設設定 [Clear]	18
設定輔助自行車功能	20
設定從停止開始起步時的檔位 [Start mode]	20
動態變更騎乘舒適度 [Assist customize]	20

透過圖示表示最佳變速時機 [Shifting advice]	21
調整自動變速 [Shift timing].....	21
無線連線	22
2.4 GHz 數位無線系統.....	22
ANT 連線.....	22
連接方法	22
Bluetooth® LE 連線.....	22
連接方法	22
無線系統規格	22
E-TUBE PROJECT.....	22
E-TUBE PROJECT 內可設定項目.....	23
疑難排解	24
從 RD 保護功能移除 [RD protection reset]	24
使用電子變速組件進行變速調整 [Adjust]	24
「錯誤/警告指示」	25
錯誤指示	25
警告指示	25
問題發生時	26

重要聲明

- 如需有關本使用者手冊中，未包含的產品安裝、調整及更換資訊，請聯絡購買處或經銷商。本公司網站上 (<https://si.shimano.com>) 提供經銷商說明書，可供專業且有經驗的自行車技師參考。
- 若為經銷商，請遵守經商地區的相關國家、州或地方法律規範。
- Bluetooth® 文字標記和標誌為 Bluetooth SIG, Inc. 所有之註冊商標，SHIMANO INC. 對此類標記的各項使用均已獲得授權。其他商標和商業名稱分別為其各自所有人擁有。

請務必在使用前徹底閱讀本「使用者手冊」、遵循該手冊正確使用，以及妥善保存，以便隨時參考。

請務必隨時遵守下列指示，以免人員受傷以及設備與環境物品受損。這些指示已根據錯誤使用產品可能引發的危險程度或損壞嚴重程度分類。



危險

若未遵守這些指示，將導致死亡或嚴重傷害。



警告

若未遵守這些指示，可能導致死亡或嚴重傷害。



提醒

若未遵守這些指示，可能導致人員受傷以及設備與環境受損。

重要安全資訊



警告

- 請勿拆解或改裝本產品。如此可能會導致產品無法正常運作，且您可能會突然摔落，因而導致重傷。

騎乘注意事項

- 騎乘時，請勿過分注意自行車碼錶顯示器，以免發生意外。
- 騎乘前請確認車燈是否正常運作。

安全注意事項

- 為自行車配線或安裝零件前，請務必拆下電池和充電線。如果不這麼做，可能會導致電擊。
- 安裝本產品時，請確實遵守說明書內的指示。建議您使用 SHIMANO 原廠零件。鬆脫的螺帽或螺栓與產品損壞，可能會導致如摔落等突如其來的意外，因而導致重傷。
- 請勿將本產品留置在溫極高的周遭環境下，例如炎熱日子中的密閉車內或靠近暖氣機之處。如此會導致電池爆炸，或電池洩漏易燃液體或氣體。
- 請勿讓本產品暴露在極低氣壓之中。如此可能會導致內建電池爆炸，或電池洩漏易燃液體或氣體。本產品可以空運。

丟棄注意事項

- 本產品內含電池，因此在丟棄本產品時，請遵守所有聯邦、州及當地環保法規。如果將本產品丟棄至火中或高溫烤箱中，或以機械的方式壓碎或切割本產品，將會導致內建電池爆炸。



提醒

騎乘注意事項

- 請遵守本自行車使用說明書中的指示，以確保行車安全。

安全注意事項

- 切勿修改系統。以免導致系統錯誤。
- 請在負責安全的人員監督下並依隨附的使用說明使用本產品。請勿讓身體、感官或心理能力不足的任何人，或欠缺經驗與知識之人使用本產品，包括兒童。
- 請勿讓孩童在產品附近嬉戲。

注意

安全注意事項

- 一旦發生故障或問題，請洽詢離您最近的購買處。
- 務必將外蓋裝上任何未使用的接頭。
- 如需安裝及調整本產品，請諮詢購買處。
- 零件採用防水設計，可供雨天騎乘用；不過，請勿故意將自行車放入水中。
- 請勿使用高壓清洗機清潔自行車。如果水分滲入任何零件，可能會造成操控問題或生鏽。
- 請勿上下倒置自行車，否則可能造成自行車碼錶及開關組件受損。
- 請小心處理各項零件，避免讓其受到強烈衝撞。
- 儘管本自行車在拆除電池後仍可當作一般自行車使用，但如果未連接至電力系統，車燈將不會亮起。請留意，若以這樣的狀態在德國騎乘自行車，將會被視為未遵守道路交通法規。

與電腦連接和通訊

電腦連結裝置可用來將電腦連接至自行車 (系統或零件)，E-TUBE PROJECT 則可用來執行工作，例如客製化單一零件或全系統，以及更新韌體。

- 電腦連結裝置：SM-PCE1/SM-PCE02
- E-TUBE PROJECT：電腦應用程式
- 韌體：各零件內的軟體

與智慧型手機連接和通訊

- 透過 Bluetooth® LE 連線自行車 (系統或零件) 與智慧型手機後，可使用智慧型手機版本的 E-TUBE PROJECT，客製化單一零件或系統，以及更新韌體。
- E-TUBE PROJECT：適用於智慧型手機的應用程式
- 韌體：各零件內的軟體

保養與維護

- 如需更新零件軟體，請聯絡購買處。可造訪 SHIMANO 官網取得最新資訊。
- 請勿使用稀釋劑或其他溶劑清潔任何零件。此類物質可能會損壞表面。
- 如有任何關於安裝和保養的疑問，請聯絡購買處。
- 產品在正常使用和老化中產生的自然磨損和劣化，並不在保固範圍內。

標籤

- 裝置標籤上亦說明部分包含在本使用者手冊內的重要資訊。

騎乘自行車前的定期檢查

騎乘自行車前，請檢查下列項目。如果出現任何問題，請洽詢購買處或經銷商。

- 傳動系統是否順暢地變速？
- 零件是否固定牢靠，且無損壞？
- 零件是否穩固地安裝在車架/手把/龍頭等處？
- 騎乘時是否出現任何異音？
- 電池中的剩餘電量是否足夠？

SHIMANO STEPS 使用者手冊分為數本小冊，如下所述。

請務必在使用前徹底閱讀這些使用者手冊，並遵循手冊正確使用。請妥善保存使用者手冊，以便隨時參閱。

如需最新的使用者手冊，可於本公司網站取得 (<https://si.shimano.com>)。

• SHIMANO STEPS 使用者手冊

此為 SHIMANO STEPS 的基本使用者手冊，並包含以下內容。

- SHIMANO STEPS 入門指南
- 如何操控使用平把的助力自行車，如城市車、休閒旅行車或登山車
- 疑難排解

• SHIMANO STEPS 彎把自行車使用者手冊 (獨立小冊)

此小冊說明如何操控使用彎把且由整合式變把控制的助力自行車。應詳讀此小冊及 SHIMANO STEPS 使用者手冊。

• SHIMANO STEPS 專用電池及零件使用者手冊

本手冊包含以下內容。

- 如何為 SHIMANO STEPS 專用電池充電
- 如何將 SHIMANO STEPS 專用電池安裝至自行車及將其拆卸
- 如何使用衛星系統開啓/關閉開關及衛星充電端
- 如何在充電或發生錯誤期間讀取電池 LED 狀態，以及如何處理錯誤

• 自行車碼錶使用者手冊 (本文件)

本手冊包含以下內容。

- 自行車碼錶的基本操控及如何進行設定
- 無線通訊方法
- 自行車碼錶疑難排解

• 開關組件使用者手冊

這是助力開關及變速開關使用者手冊。說明開關組件操控。

各部名稱

本產品以本體上的功能按鈕與輔助自行車中的開關組件操控。

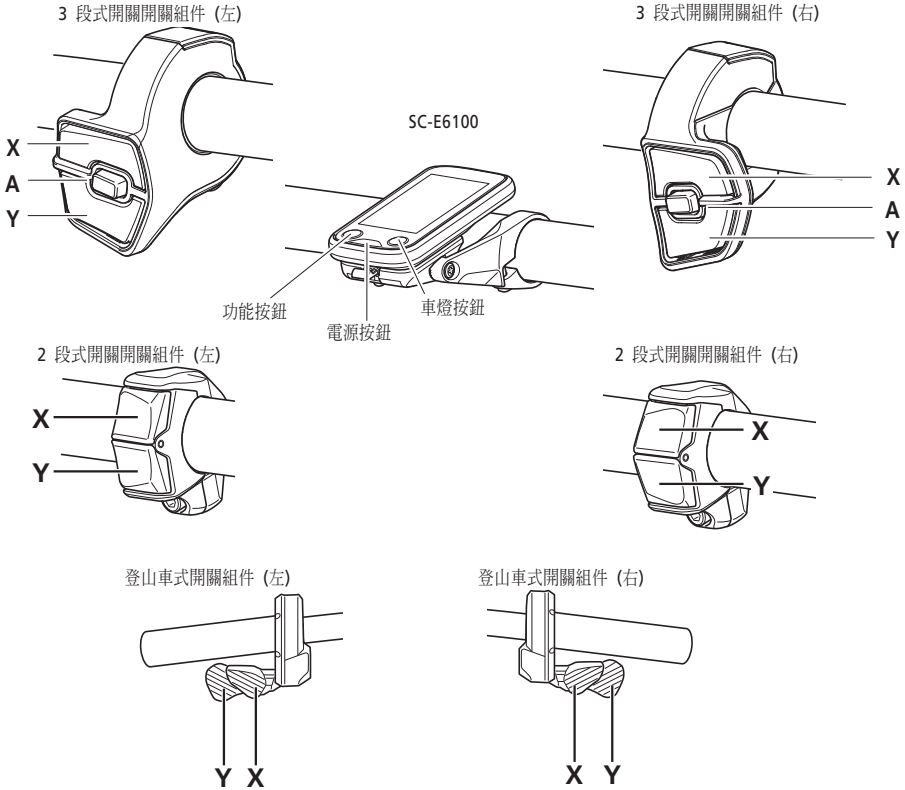

各按鈕/開關的操控如下指示。

自行車碼錶	
功能按鈕*1	騎乘時：切換行駛資料顯示 設定時：切換畫面或確認設定變更
電源按鈕	主電源開啓／關閉
車燈按鈕	車燈開啓／關閉

*1 按住按鈕時，執行的操控會隨著是否連接已指派助力功能的開關組件而有不同。

- 如果連接已指派助力功能的開關組件：顯示設定選單畫面
- 如果未連接已指派助力功能的開關組件：變更助力模式

開關組件 (左) (預設值：用於助力)		開關組件 (右) (預設值：電子變速)	
開關 X	騎乘時：增加助力 設定時：移動游標或變更設定值	開關 X	騎乘時：升檔
開關 Y	騎乘時：減少助力 設定時：移動游標或變更設定值	開關 Y	騎乘時：降檔
開關 A	騎乘時：切換行駛資料顯示 設定時：切換畫面或確認設定變更	開關 A*1	騎乘時：切換自動與手動變速

*1 只有在輔助自行車支援自動變速時。



- 本使用說明書使用預設設定值說明開關組件的所有功能指派。已指派至各開關的功能，透過連接至 E-TUBE PROJECT 的方式均可變更為手冊所述以外的功能。詳細情形請諮詢購買處。
- 開關配置可能隨著開關組件改變。詳細資訊請參閱開關組件使用者手冊。

■ 操控的標記法

使用本體按鈕與本產品開關組件的後續操控，會以下列標記指示。

標記	操控方式
<F>	表示按下功能按鈕的操控。
<↑>	表示按下助力開關的開關 X 的操控。
<↓>	表示按下助力開關的開關 Y 的操控。
[Clock] (範例) 時間設定	在本使用說明書中，在自行車碼錶畫面上顯示的項目會以方括弧括住。在程序中使用此標記時，此標記表示選擇畫面上顯示項目，並按下功能按鈕或助力開關的開關 A，以切換畫面或確認設定的操控。
<A>	表示按下助力開關的開關 A 的操控。



- 以 <F> 表示的操控也可使用 <A> 執行。

安裝與拆卸自行車碼錶

本產品可從自行車輕鬆拆卸。



• 如果無法依照本文指示的程序輕鬆拆卸，或您想要固定產品以免輕鬆就能拆卸產品，請聯絡購買處。

■ 拆卸

1. 滑出自行車碼錶。

- 將自行車碼錶向前滑動，同時向下推動托架手把，以便拆卸自行車碼錶。

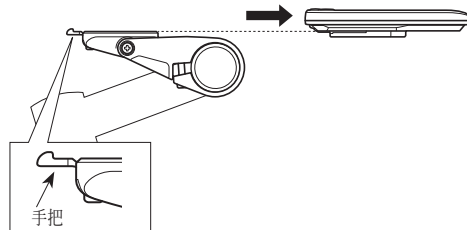

注意

- 從自行車拆卸時，本產品不會運作。電源立即關閉，即使按下電源按鈕。

■ 安裝

1. 將自行車碼錶滑上托架。

2. 將自行車碼錶牢牢插入，直到發出喀噠聲響並卡入定位。

注意

- 如果自行車碼錶未正確安裝，助力功能將無法正常運作。

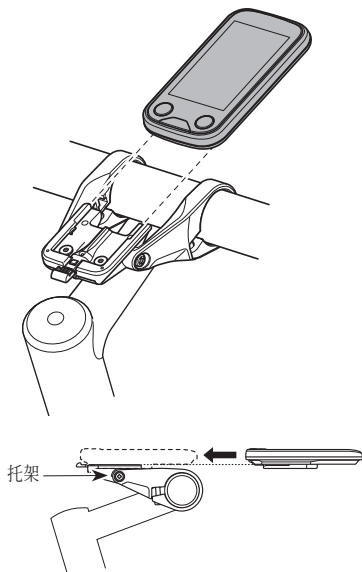

基本操控

■ 開啓 / 關閉電源

在本產品安裝至自行車後開啓電源時，所有連接至驅動馬達的零件也會隨之開啓（例如：助力驅動、電子變速機構及車燈）。

注意

- 開啓電源之前，請先檢查下列事項：
 - 電池已確實裝入電池座（請參閱「SHIMANO STEPS 專用電池與零件使用者手冊」）。
 - 自行車碼錶已確實裝入托架。
- 充電期間電源無法開啓。
- 開啓／關閉電源時，請踩踏踏板。以免導致系統錯誤。
- 系統運轉時，本產品的內藏式電池也會充電。如果因長時間保存等而導致電量不足，請使用下列方法之一為內藏式電池充電。內藏式電池最長需要兩小時的充電時間。
 - (主) 電池上安裝在自行車上時，為內藏式電池充電。(只有當配備充電端的零件是 BM-E6000 / BM-E6010 / EW-CP100 時。請參閱「SHIMANO STEPS 專用電池及零件使用者手冊」。)
 - * (主) 電池充滿電時，內藏式電池也會自動停止充電。
 - 使用 (主) 電池的電源按鈕可開啓電源。(請參閱「SHIMANO STEPS 使用者手冊」及「SHIMANO STEPS 專用電池及零件使用者手冊」。)
 - * 如果自行車停車 10 分鐘，電源會自動關閉。充電 10 分鐘以上時，請操作自行車上的任何開關或旋轉曲柄，以讓系統持續運轉。
 - 連接至電腦版本的 E-TUBE PROJECT，即可為本產品充電。請向購買處請求。

1. 按住電源按鈕到畫面開啓為止。

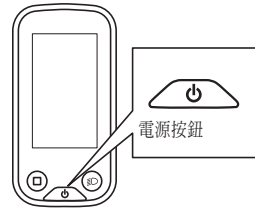

- 電源開啓後，若10分鐘未使用自行車，電源將自動關閉 (電源自動關閉功能)。

主電源開啓時會顯示出如下圖般的畫面，然後再切換至主畫面。

正常開啓



電池電量太低



* 自行車碼錶的內藏式電池電量過低。

■ 檢視畫面

在主畫面上顯示的項目會隨著輔助自行車改變。

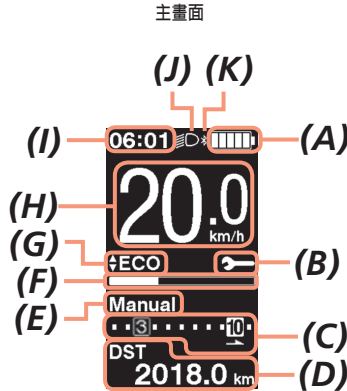

(A)	電池電量指示器 (請參閱「電池電量指示器」)	(E)	自動 / 手動變速 *4 *5 [Auto]: 使用自動變速時顯示。 [Manual]: 使用手動變速時顯示。
(B)	保養提示 表示需進行保養。若顯示此圖示，請聯絡購買處或經銷商。	(F)	助力錶 顯示助力強度。提供比顯示之錶更強大的助力、更長的距離。
(C)	檔位顯示 *1	(G)	(G) 目前助力模式 *5 可選擇的助力模式會隨著輔助自行車改變。
	 目前的檔位		
	 起始模式檔位 *2	(H)	(H) 目前速度
 變速建議 *3 此會根據自行車騎乘條件通知您建議變速時機。	(I)	(I) 目前時間	
(D)	行駛資料顯示 可顯示的行駛資料會隨著輔助自行車改變。(請參閱「切換行駛資料顯示」。)	(J)	(J) 車燈圖示 表示連接至驅動馬達的車燈已亮起。
		(K)	(K) Bluetooth® LE 圖示 僅於外部裝置透過 Bluetooth® LE 連線時顯示。(請參閱「Bluetooth® LE 連線」)

*1 只會在使用電子變速時顯示。

*2 只有能夠設定起始模式的規格才會顯示。(請參閱「設定從停止開始起步時的檔位 [Start mode]」)。







*3 只會在使用手動變速時顯示。(請參閱「透過圖示表示最佳變速時機 [Shifting advice]」)。

*4 如果是無法在自動與手動變速之間切換的自行車，則會固定顯示 [Auto] 或 [Manual]。

*5 請參閱 SHIMANO STEPS 使用者手冊。

電池電量指示器

電池電量會利用圖示表示。

顯示器	電池電量
	100-81%
	80-61%
	60-41%
	40-21%
	20-1% *
	0%

* 電池電量過低時，電池電量指示器會開始閃爍。



- 自行車碼錶會以 0 表示無法提供助力的電池電量。使用 SHIMANO STEPS 系統時，當助力因電池電量不足而停止時，車燈仍會亮起一陣子。因此，上述的電池電量可能會不同於在電池上查看到的電量。

■ 開啓 / 關閉車燈

若車燈已連接至驅動馬達，則可利用本產品操作車燈。

1. 按下車燈按鈕。

- 車燈亮起。
- 若要關閉車燈，再次按下按鈕。

* 如未連接由電池供電的車燈，且 [Backlight] 設為 [MANUAL] 時，按下車燈按鈕可開啓或關閉自行車碼錶的背光。

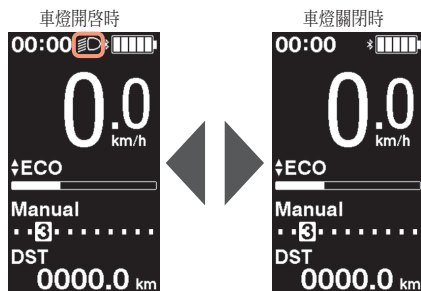
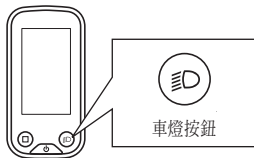

- 車燈電源連結至主電源。主電源關閉時，車燈無法開啓。

■ 切換行駛資料顯示

可顯示的行駛資料會隨著輔助自行車改變。

1. 在主畫面上：<F>



每次按下 <F> 時，行駛資料會依照下列順序切換。

顯示項目	說明
[DST]	行駛距離
[ODO]	累計距離
[RANGE]	騎乘距離 *1
[RANGE]	各助力模式的騎乘距離 *1 *2 *3
[TIME]	行駛時間 *3
[AVG]	平均速度 *3
[MAX]	最高速度 *3
[CADENCE]	曲柄轉速 *3 *4

*1 參考值。助力模式設為 [OFF] 或 [WALK] 以外的值時會顯示此值。顯示此值時，無法顯示電池電量。

*2 如圖所示顯示。顯示此值時，無法顯示檔位。

The image shows a display screen with the word 'RANGE' at the top. Below it are three rows: 'HIGH 61 km', 'NORM 77 km', and 'ECO 97 km'. Each row is separated by a dashed line.

*3 是否顯示此項目，可透過 E-TUBE PROJECT 進行設定。

*4 使用電子變速將助力模式設為 [OFF] 或 [WALK] 以外的值時會顯示此項目。



- 如果反覆切換可以顯示的行駛資料，最後則會切回顯示 [DST]。

重設行駛距離

從主畫面重設行駛距離。重設行駛距離時，[TIME]（行駛時間）、[AVG]（平均速度）及 [MAX]（最高速度）也將一併重設。行駛距離也可從設定選單重設。請參閱「重設設定 [Clear]」。

1. 在主畫面：<F>（將行駛資料顯示切換至 [DST]）



2. <F>（繼續按住直到 [DST] 顯示的數字開始閃爍）

3. [DST] 顯示的數值閃爍時：<F>
重設行駛資料。



- [DST] 的數值開始閃爍後，若 5 秒內未執行任何動作，數字將會停止閃爍，畫面也將返回主畫面。

設定選單

可設定的項目會隨著輔助自行車改變。若未連接助力開關，則無法顯示設定選單。

■ 切換至設定選單

若要顯示設定選單，請在行駛資料顯示為 [DST] 以外的項目時進行以下操作。

1. 停止自行車 ⇒ <F> (繼續按住直到畫面切換)

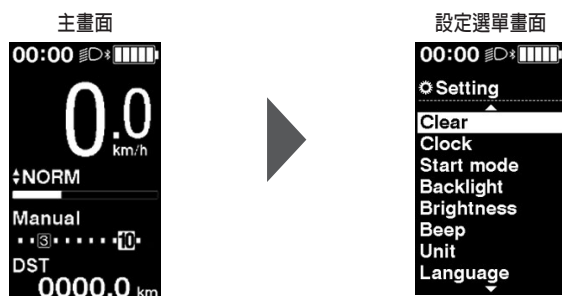

• 您也可使用下列方法顯示設定選單。

- 停止自行車 ⇒ <A> (繼續按住直到畫面切換)
- 停止自行車 ⇒ <↑> + <↓> (繼續按住直到畫面切換)

■ 從設定選單畫面返回主畫面 [Exit]

關閉設定選單並返回主畫面。

1. 設定選單畫面 ⇒ [Exit]

■ 設定時間 [Clock]

1. 設定選單畫面 ⇒ [Clock] ⇒ <↑> 或 <↓>, 以變更「小時」數值 ⇒ <F>
游標移至「分」的數值。

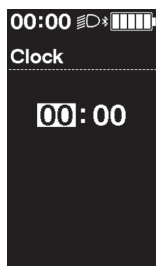

2. <↑> 與 <↓> 可變更「分」的數值 ⇒ <F>
顯示畫面將自動返回設定選單畫面。



- 繼續按住 <↑> 或 <↓> 即可快速變更數值。

■ 開啟／關閉警示音 [Beep]

設定是否發出警示音。

1. 設定選單畫面 ⇒ [Beep] ⇒ [ON] / [OFF]
顯示畫面將自動返回設定選單畫面。



- 無法關閉操控錯誤與系統錯誤的警示音。

■ 設定顯示畫面

背光設定 [Backlight]

可設定項目	詳細資訊
[ON]	永遠開啓
[OFF]	永遠關閉
[MANUAL]	開啓/關閉連接至驅動馬達的車燈時，背光也將開啓/關閉。如果未連接車燈，則可操作自行車碼錶的車燈按鈕，開啓/關閉背光。

1. 設定選單畫面 ⇒ [Backlight] ⇒ [ON] / [OFF] / [MANUAL]
顯示畫面將自動返回設定選單畫面。

設定畫面亮度 [Brightness]

1. 設定選單畫面 ⇒ [Brightness] ⇒ <↑> 或 <↓> 以調整亮度 ⇒ <F>
顯示畫面將自動返回設定選單畫面。



切換字型色彩 [Font color]

1. 設定選單畫面 ⇒ [Font color] ⇒ [White] / [Black]
顯示畫面將自動返回設定選單畫面。

切換顯示語言 [Language]

1. 設定選單畫面 ⇒ [Language] ⇒ 選擇顯示語言 ⇒ <F>
顯示畫面將自動返回設定選單畫面。

變更速度與距離的單位 [Unit]

選擇顯示速度與距離的單位。

1. 設定選單畫面 ⇒ [Unit] ⇒ [km] / [mile]
顯示畫面將自動返回設定選單畫面。

使顯示的速度符合另一部裝置 [Display speed]

在本產品上顯示的速度與另一部裝置的速度指示器相異時，您可調整顯示的數值。

設定項目	說明
增加數值	增加顯示的速度數值。
減少數值	減少顯示的速度數值。

1. 設定選單畫面 ⇒ [Display speed] ⇒ <↑> 或 <↓> 以調整數值 ⇒ <F>
顯示畫面將自動返回設定選單畫面。

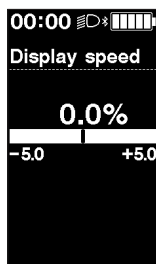

- 此設定只會變更顯示的數值。不會變更電動助力功能。

重設設定 [Clear]

重設行駛距離及設定值。重設行駛距離時，[TIME]（行駛時間）、[AVG]（平均速度）及 [MAX]（最高速度）也將一併重設。

可設定項目	詳細資訊
[Exit]	返回設定選單。
[DST]	重設行駛距離。
[Default]	重設設定。

*重設設定時，以下項目將會重設為預設設定。

- [Backlight] : [ON]
- [Language] : [English]
- [Beep] : [ON]
- [Brightness] : [3]
- [Unit] : [km]
- [Font color] : [White]

1. 設定選單畫面 ⇒ [Clear] ⇒ [DST] / [Default]

顯示畫面將自動返回設定選單畫面。

■ 設定輔助自行車功能

設定從停止開始起步時的檔位 [Start mode]

自行車從停止開始起步時，便會自動切換至設定的檔位。

設定項目	說明
[OFF]	請勿設定起始模式。
[1], [2],...*1	選擇檔位。

*1 檔位可以設定至輔助自行車所安裝之變速組件的最高檔位。

1. 設定選單畫面 ⇒ [Start mode] ⇒ <↑> 或 <↓> 以選擇檔位 ⇒ <F>
顯示畫面將自動返回設定選單。



動態變更騎乘舒適度 [Assist customize]

輔助自行車的騎乘舒適度會隨著驅動馬達的最大扭力與腳踏提供的助力大小，而有很大的不同。本產品具有可以根據您的偏好切換的多個建議設定。設定的詳細資訊可以使用 E-TUBE PROJECT 檢查，並自訂設定。相關詳細資訊，請參閱 E-TUBE PROJECT 的使用者手冊。

設定項目	說明
[Profile 1]	變更至登錄於 [Profile 1] 的騎乘舒適度。
[Profile 2]	變更至登錄於 [Profile 2] 的騎乘舒適度。

1. 設定選單畫面 ⇒ [Assist customize] ⇒ [Profile 1] / [Profile 2]

注意

視設定而定，電池耗電量可能會增加，且助力行駛範圍也可能會大幅下降。



- 設定會隨著輔助自行車改變。請參閱輔助自行車的使用說明書。

透過圖示表示最佳變速時機 [Shifting advice]

除了變更助力模式之外，進行變速還可讓您更舒適地騎乘。主動進行變速，而非僅依賴變更助力模式，也可減少電池耗電量。變速建議功能根據自行車騎乘狀況，使用圖示通知您進行變速的建議時機。顯示時機可在 [Shift timing] 中調整。

可設定項目	詳細資訊
[ON]	啟用變速建議功能，此功能會在手動變速期間顯示圖示以通知使用者建議的變速時機。
[OFF]	停用變速建議功能

1. 設定選單畫面 ⇒ [Shifting advice] ⇒ [ON] / [OFF]
顯示畫面將自動返回設定選單畫面。

調整自動變速 [Shift timing]

調整自動變速時的變速時機。

此外也會設定變速建議顯示的時機。

設定項目	說明
增加數值	用力踩踏板時增加數值。
減少數值	輕踩踏板時減少數值。

1. 設定選單畫面 ⇒ [Shift timing] ⇒ <↑> 或 <↓> 以調整數值 ⇒ <F>
顯示畫面將自動返回設定選單。

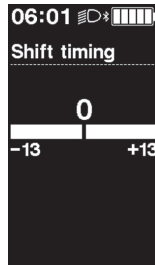

無線連線

本產品具有無線通訊功能。

■ 2.4 GHz 數位無線系統

2.4 GHz 頻率數位無線技術即是無線 LAN 技術。在極少見的情況下，以下所列地點或裝置所產生的強力電磁波或電磁干擾可能會影響通訊。

- 電視、電腦、無線電、馬達／引擎，或在汽車內或火車內
- 鐵路平交道和鐵軌、電視發射台和雷達站的附近
- 其他無線電腦或數位控制光源燈光

■ ANT 連線

在主畫面上顯示的所有資訊都可以傳送至支援 ANT 連線的外部裝置。

連接方法

SHIMANO STEPS 的主電源開啓時，即可隨時接收通訊。請參閱外部裝置的使用說明書、將外部裝置切換至連線模式並進行連線。

■ Bluetooth® LE 連線

在主畫面上顯示的所有資訊都可以傳送至支援 Bluetooth® LE 連線的外部裝置。

如果已和智慧型手機建立 Bluetooth® LE 連線，則可使用智慧型手機版本的 E-TUBE PROJECT。

E-TUBE RIDE 可用於在透過 Bluetooth® LE 連線的智慧型手機上查看行駛資料。

連接方法

僅能在符合以下條件時接收通訊。請參閱外部裝置的使用說明書、將外部裝置切換至連線模式並進行連線。

- SHIMANO STEPS 主電源開啓後的 30 秒內
- 操控 SHIMANO STEPS 電源開關以外的任何按鈕/開關後 30 秒內

■ 無線系統規格

型號名稱	SC-E6100
頻帶	2,402-2,480 MHz
最高頻率輸出	+4 dBm
韌體版本	4.0.0 或更新版本

■ E-TUBE PROJECT

變更 SHIMANO STEPS 的設定及更新韌體時，需要使用 E-TUBE PROJECT。

請前往支援網站 (<https://bike.shimano.com/e-tube/project.html>) 下載 E-TUBE PROJECT。

如需 E-TUBE PROJECT 安裝方式的資訊，請查閱支援網站。

注意

請勿在電池充電時連接至裝置。



- 韌體如有變更，恕不另行通知。

E-TUBE PROJECT 內可設定項目

可設定的項目會隨著輔助自行車改變。相關詳細資訊，請參閱 E-TUBE PROJECT 的使用者手冊。

- 可以變更分配到各個操控開關的功能。
- 可以從本產品進行設定的設定也可以從 E-TUBE PROJECT 進行設定。
- 輔助自行車的騎乘舒適度設定可以保留並在本產品中登錄。(請參閱 「動態變更騎乘舒適度 [Assist customize]」)

■ 從 RD 保護功能移除 [RD protection reset]

爲了在發生摔落等情況下保護系統，後變速器遭到強烈撞擊時，RD 保護功能將會開始運作。馬達和連結位置之間的連線將暫時中斷，因此後變速器將無法運作。

RD 保護重置運作時將回復馬達與連結位置之間的連線，使後變速器由 RD 保護功能中恢復。



- 此功能僅於電子變速後變速器型號啓用。

1. 設定選單 ⇒ [RD protection reset] ⇒ [OK]

前齒盤的圖示於畫面上顯示。

2. 後輪升起，順時針轉動曲柄。

後變速器移動，回復馬達與連結位置之間的連線。



■ 使用電子變速組件進行變速調整 [Adjust]

如果覺得變速異常，請聯絡購買處。

■ 錯誤/警告指示

錯誤指示

如果全畫面出現錯誤代碼「E***」(其中 *** 是字母或數字)，產品可能已經故障。

請參閱「SHIMANO STEPS 專用電池與零件使用者手冊」，並依照下方任一步驟重設顯示器。

- 按下電池電源按鈕以關閉電源。
- 從電池座上取下電池。



注意

- 重新開啓電源後，若情況仍未改善，請盡快洽詢購買處或經銷商。

警告指示

如果畫面出現警告代碼「W***」(其中 *** 是字母或數字)，產品可能出現暫時問題。

若情況已改善，此指示將消失。如果情況未改善，請盡快聯絡購買處。

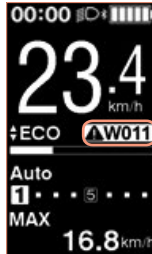

- 電腦版本的 E-TUBE PROJECT (V4 或更新版本) 會根據原因將錯誤與警告分成更詳細的類別。因此，在電腦版本的 E-TUBE PROJECT 中顯示的錯誤/警告代碼可能不同於在本產品 E-TUBE RIDE 或智慧型手機版本的 E-TUBE PROJECT 上顯示的代碼。

如需錯誤/警告代碼的詳細資訊，請參閱以下最新版本：



<https://si.shimano.com/i/ER/STP0A>

■ 問題發生時

徵兆	可能原因	矯正方法
按下電源按鈕時，自行車碼錶畫面未啟動。	電池是否正在充電？	將安裝於自行車的電池充電時，無法啟動系統。畫面繼續顯示 SHIMANO STEPS 標誌。
	自行車碼錶的內藏式電池電量過低。	請參閱「SHIMANO STEPS 專用電池及零件使用者手冊」，以使用 (主) 電池電源按鈕或衛星系統開啓/關閉開啓動系統。如需為自行車碼錶的內藏式電池充電的資訊，請參閱「開啓 / 關閉電源」。
按下 (主) 電池電源按鈕時，系統未啟動。	(主) 電池電量可能不足。	請參閱「SHIMANO STEPS 專用電池與零件使用者手冊」，將電池充電然後再次開啓電源。
	電源是否開啓？	請參閱「SHIMANO STEPS 專用電池及零件使用者手冊」開啓電源。
	電池是否正在充電？	將安裝於自行車的電池充電時，無法啟動系統。畫面繼續顯示 SHIMANO STEPS 標誌。
	電線接頭是否正確安裝？	請確認電線接頭是否中斷連接。如果不確定，請聯絡購買處。
	可能連接了系統無法識別的產品。	請聯絡購買處。
未顯示檔位。	檔位只會在安裝電子變速組件時顯示。	請確認電線接頭是否中斷連接。如果不確定，請聯絡購買處。
我想要關閉警示音。		請參閱「開啓/關閉警示音 [Beep]」。
無法在騎乘時啟動設定。	偵測到正在騎乘時，本產品在設計上會防止設定選單啟動。這是正常現象。	請在停車後進行設定。
無法執行開關操控，並聽到兩聲警示音。	禁止操控按下的開關。	這不是故障。
聽到三聲警示音。	發生錯誤或警告。	自行車碼錶上顯示錯誤或警告。請參閱「錯誤/警告指示」。
在自行車停止時，並未設定在起始模式中設定的檔位。	可能是腳踏板的力道過大。	輕踩踏板可更輕鬆換檔。

