



發電花鼓



下列網址提供其他語言的使用者手冊：
<https://si.shimano.com>

重要聲明

- 如需有關本使用者手冊中，未包含的產品安裝、調整及更換資訊，請聯絡購買處或經銷商。本公司網站上(<https://si.shimano.com>)提供經銷商說明書，可供專業且有經驗的自行車技師參考。

請務必在使用前徹底閱讀本「使用者手冊」、遵循該手冊正確使用，以及妥善保存，以便隨時參考。

請務必隨時遵守下列指示，以免人員受傷以及設備與環境物品受損。這些指示已根據錯誤使用產品，可能引發的危險程度或損壞嚴重程度分類。

	危險	若未遵守這些指示，將導致死亡或嚴重傷害。
	警告	若未遵守這些指示，可能導致死亡或嚴重傷害。
	提醒	若未遵守這些指示，可能導致人員受傷以及設備與環境受損。

重要安全資訊

警告

- 請勿拆解或改裝本產品。如此可能會導致產品無法正常運作，且您可能會突然摔落，因而導致重傷。
- 騎乘自行車前，請先檢查輪組是否固定妥當。輪組可能脫落等，並因摔落而導致重傷。
- 請遵守花鼓本體上所指示的自行車（自行車 + 騎士 + 行李）總重。如果在花鼓本體上有指示自行車總重，內建控制過大煞車作用的力道調節器。如果自行車的總重大於建議的範圍，煞車可能不足；如果較輕，煞車會過於有效並導致輪組鎖死，因而讓您從自行車摔落。使用前請確定您完全瞭解力道調節器的性能。力道調節器不是輪組的防鎖死裝置。
- 請在騎乘自行車前確定可以開啓頭燈和尾燈。
- 僅能將 E-THRU 發電花鼓搭配特殊前叉 / 車架和貫穿式心軸組合使用。如果搭配任何其他前叉 / 車架或貫穿式心軸使用，則可能在騎乘時導致輪組從自行車脫落並身受重傷。

提醒

- 騎乘或旋轉輪組時，切勿觸碰發電花鼓的連接端子。如果不這麼做，可能會導致電擊。

注意

- 務必將發電花鼓裝上前叉，以在朝向自行車前面時連接端子的那側位於右側。如果裝於左側，旋轉問題可能會在騎乘時發生。
- 使用發電花鼓前，請檢查發電花鼓連接端子確實連接。
- 請確定也參閱煞車的使用者手冊。
- 產品在正常使用和老化中產生的自然磨損和劣化，並不在保固範圍內。
* 1.5 W 發電花鼓僅適用於 LED 燈用途。

騎乘自行車前定期檢查

騎乘自行車前，請檢查下列項目。如果出現任何問題，請洽詢購買處或經銷商。

- 輪組是否牢靠？

- 車燈是否亮起？
- 花鼓是否發出異音？

各部名稱

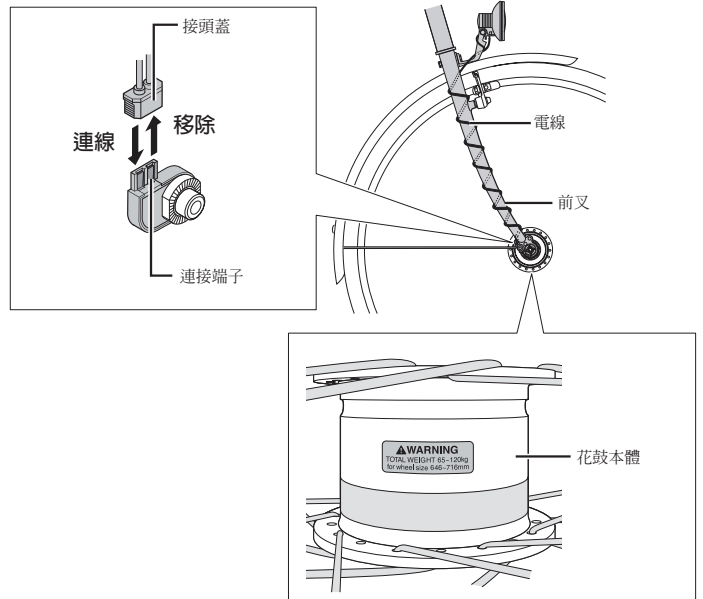

進口商 三司達企業股份有限公司
台中市台中工業區 37 路 39-1 號
TEL:04-23596199

SHIMANO INC.
3-77 Oimatsu-cho, Sakai-ku, Sakai City, Osaka 590-8577, Japan

請注意：規格若因持續改良而有所變更，恕不另行通知。(Taiwanese)