



前齒盤

重要聲明

- 如需有關本使用者手冊中，未包含的產品安裝、調整及更換資訊，請聯絡購買處或經銷商。本公司網站上 (<https://si.shimano.com>) 提供經銷商說明書，可供專業且有經驗的自行車技師參考。

請務必在使用前徹底閱讀本「使用者手冊」、遵循該手冊正確使用，以及妥善保存，以便隨時參考。

必須隨時遵守下列指示，以防止人員受傷以及對設備和環境造成實體損壞。這些指示依據不當使用產品可能導致的危險或損壞程度分類。

	危險	若未遵守這些指示，將導致死亡或嚴重傷害。
	警告	若未遵守這些指示，可能導致死亡或嚴重傷害。
	提醒	若未遵守這些指示，可能導致人員受傷以及設備與環境受損。

重要安全資訊

警告

- 請勿拆解或改裝本產品。如此可能會導致產品無法正常運作，且您可能會突然摔落，因而導致重傷。
- 騎乘下坡車和 **freeriding** 是具有潛在危險性的活動。我們強烈建議，騎乘者配戴頭部保護器具和身體護具，並且進行徹底的騎乘前先檢查車輛。請記住，您在騎乘時必須自負風險，而且必須仔細考慮自己的經驗和技巧。您會面臨捲入意外事件的風險，並可能因此導致重傷甚至死亡。
- 騎乘自行車前，請先檢查曲柄上是否沒有裂痕。如果有任何裂痕，曲柄就可能斷裂，您可能會從自行車上跌落。
- 騎乘時必須小心，切勿讓您衣服的下擺被鏈條鉤住。否則可能發生摔車意外。

提醒

- 請小心切勿觸摸齒盤的齒尖。有受傷的危險。

注意

- 使用中性清潔劑清潔曲柄和五通碗組。使用鹼性或酸性清潔劑可能造成褪色。
- 如果覺得踩踏性能不正常，請再次進行檢查。
- 請勿使用高壓清洗機清洗五通碗組的周圍區域。
- 請定期用中性清潔劑清洗齒輪。此外，使用中性清潔劑清潔鏈條並且潤滑，也是延長齒輪和鏈條壽命的有效方式。
- 衣物的袖口可能會在騎乘時因鏈條而變髒。
- 產品在正常使用和老化中產生的自然磨損和劣化，並不在保固範圍內。

騎乘自行車前定期檢查

騎乘自行車前，請檢查下列項目。如果出現任何問題，請洽詢購買處或經銷商。

- 曲柄上是否有任何裂痕？
- 踩踏表現是否平順？
- 傳動系統是否順暢地變速？
- 零件有無鬆動？
- 零件是否穩固地安裝在車架/手把？
- 騎乘時是否出現任何異音？

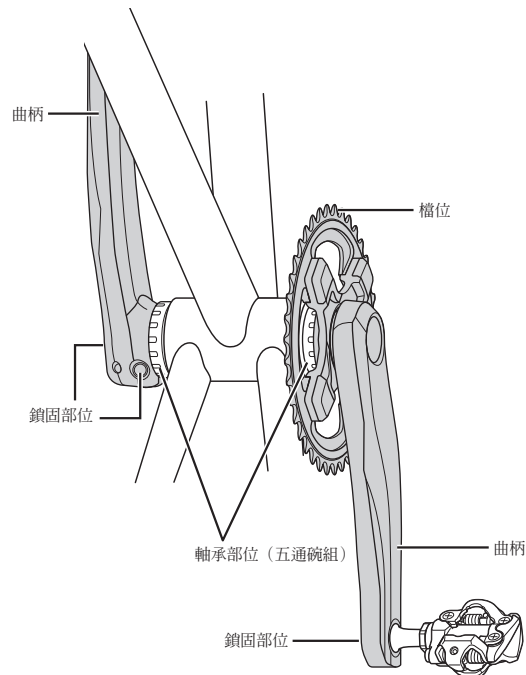

進口商 三司達企業股份有限公司
台中市台中工業區 37 路 39-1 號
TEL:04-23596199

SHIMANO INC.
3-77 Oimatsu-cho, Sakai-ku, Sakai City, Osaka 590-8577, Japan

請注意：規格若因持續改良而有所變更，恕不另行通知。(Taiwanese)