

一般安全注意事项

警告

— 为了防止严重伤害：

• 在安装零件前，请仔细阅读使用说明。如果零件有松动、磨损或损坏，会使骑车人受严重伤害。仅使用纯正禧玛诺更换用零件。

• 完全掌握自行车刹车系统的操作方法非常重要。如果自行车刹车系统使用不当，会导致自行车失控或事故，造成严重伤害。因为每辆自行车骑起来都会有些两样，所以必须正确掌握您这台自行车的刹车技术（包括刹车压力和自行车控制特点）。可以向自行车专业经销商请教，可以阅读自行车车主手册，也可以通过骑车实践，练习刹车来了解。

• 此刹车杆装有模式转换开关，以便对应于悬臂闸、滚子闸或装有动力调节器的V-BRAKE刹车。

如果选择的模式不正确，刹车可能会过于敏感或制动力不足，造成危险的事。请按照下表选择正确的模式。

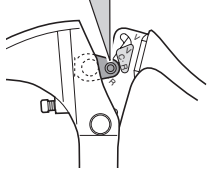
模式位置	所对应的刹车
<p>C-R位置</p>  <p>C表示对应于悬臂闸的模式位置。 R表示对应于滚子闸的模式位置。</p>	<ul style="list-style-type: none"> • 悬臂闸 • 滚子闸

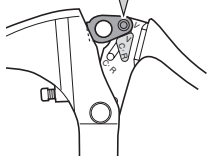
<p>V位置</p>  <p>V表示对应于装有动力调节器的V-BRAKE刹车的模式位置。</p>	<ul style="list-style-type: none"> • 装有动力调节器的V-BRAKE刹车
---	---

请按上述组合方式使用装有模式转换开关的刹车杆。

• 请仔细阅读该使用说明，然后加以妥善保管。

注意

— 为了防止严重伤害：

一定要逐级换挡，并且在换挡时要减轻施加在脚踏板上的压力。假如你在脚踏板上施加很大压力的情况下强制换挡，你的脚有可能从脚踏板上滑下，并且自行车有可能翻倒，这样会导致严重事故。

注：
对于正常使用条件下的自然磨损以及品质的劣化不予以保证。

SI-65R0C-001

SB-7S45
BL-IM45
CJ-NX10

猎波变速杆
刹车杆
闸瓦盒连接器

使用说明书

SHIMANO
NEXUS

INTER-S

使用前，请务必阅读此使用说明，并结合阅读内7档花鼓的使用说明。

猎波变速杆的操作

将猎波变速杆逐一转至1—7档。

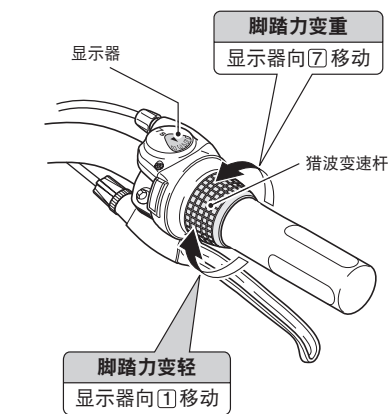

猎波变速杆的安装

请按照示意图安装变速杆。

使用禧玛诺握把的场合，把手的平直部分长度必须在157mm以上，以便将猎波变速杆安装在这一平直部分。
猎波变速杆和握把间保留0.5mm间隙。

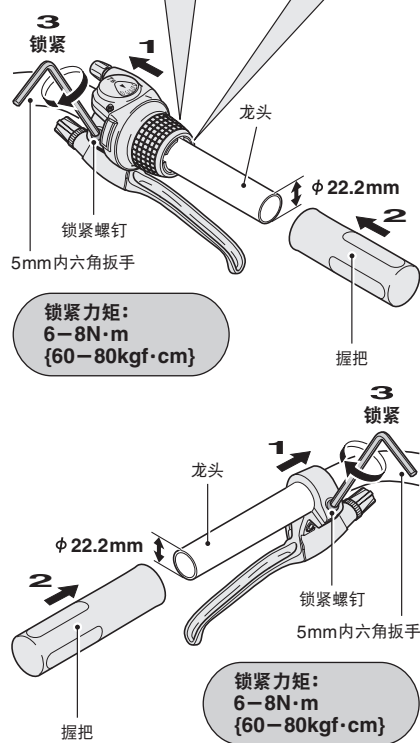

从车架上拆下后轮后，如何拆开变速线

从车架上拆下后轮，从闸瓦盒连接器上拆开变速线。

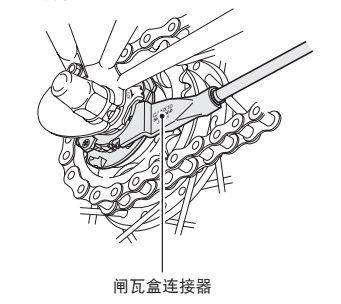

1. 将猎波变速杆调至1档。

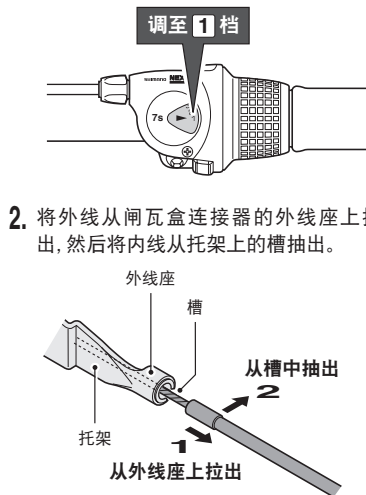

3. 从闸瓦盒连接器的导轮上将内线固定套件拆下。

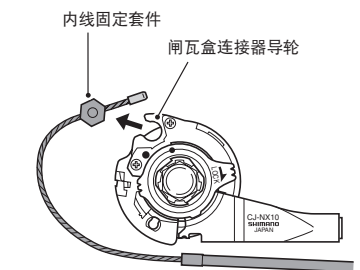

如果外线很难从闸瓦盒连接器的外线座上拉出，可以在闸瓦盒连接器的导轮孔中插入一把2mm的内六角扳手或14号辐条，然后转动导轮松开内线。然后先松开导轮上的内线固定套件，再从外线座上拆下外线。

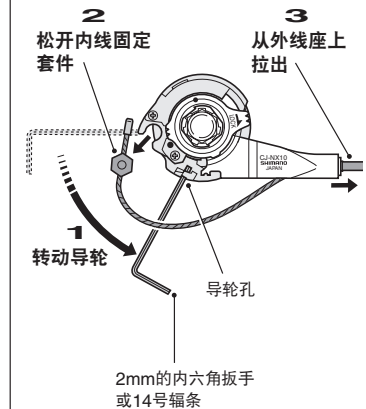

注：
如果线要重新使用，请参阅“变速线的安装”一节中步骤8—10。

变速线的安装

使用单侧封头的变速线。
单侧封头变速线 / SIS-SP40 (直径4mm)

猎波变速杆侧

1. 将猎波变速杆调至1档。然后，如图所示，滑动猎波变速杆的内线封头盖，拆下。

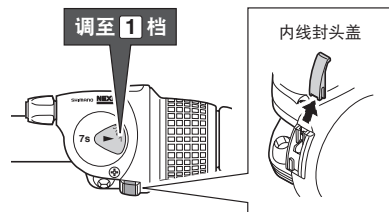

2. 转动变速线调整盖，使调整螺栓高出大约7—8mm。接着，松开盖板锁紧螺钉，拆下显示器盖板。

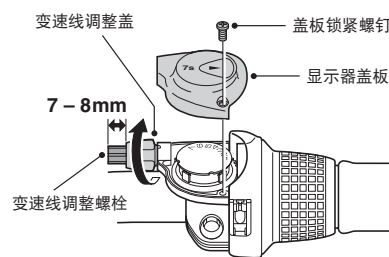

3. 将内线穿入猎波变速杆上的内线封头孔，然后拉动内线，使内线的封头正好位于封头孔中。

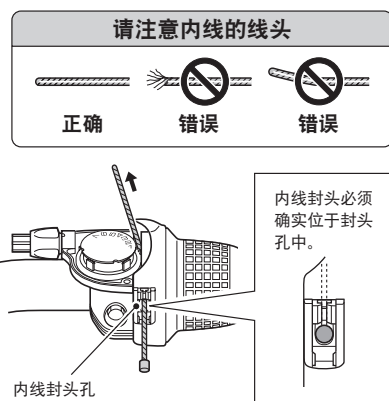

4. 将内线穿过变速线调整螺栓。这时，要小心拉紧内线，使其不得弯曲。

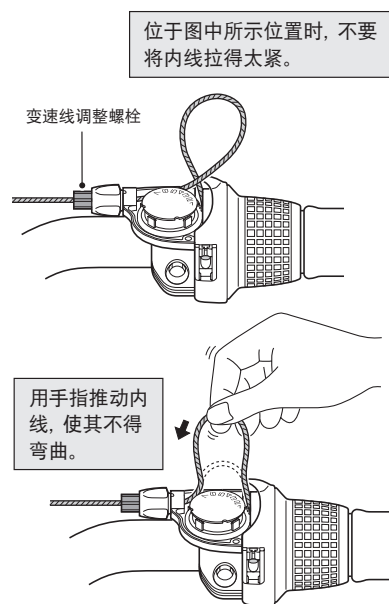

5. 用盖板锁紧螺钉，装上显示器盖板，然后，拧紧变速线调整螺栓，直至回到原来的位置。

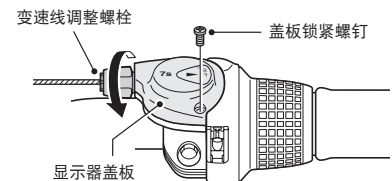

6. 将内线从塑料帽处穿入SIS-SP40外线。

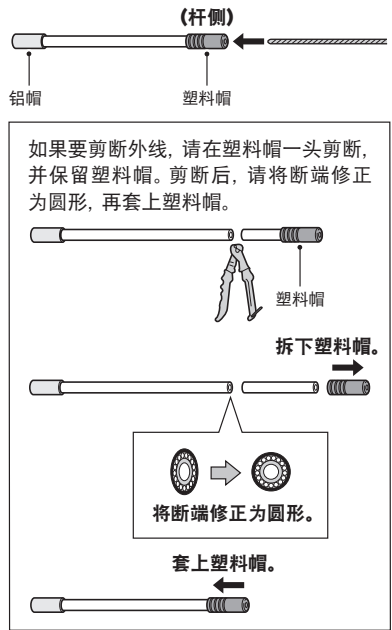

闸瓦盒连接器侧

7. 检查外线端是否牢固插在猎波变速杆的变速线调整螺栓上，再将内线固定套件装到内线上。

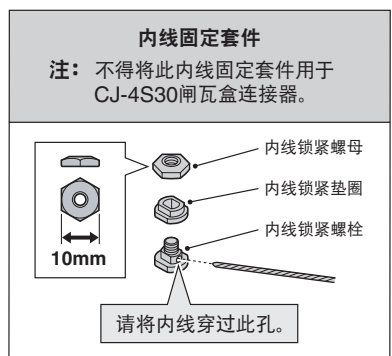

8. 将线绕过闸瓦盒连接器的导轮，从而使内线锁紧螺母面向外侧（对着叉底），然后将内线锁紧垫圈平坦部分推入导轮沟中。

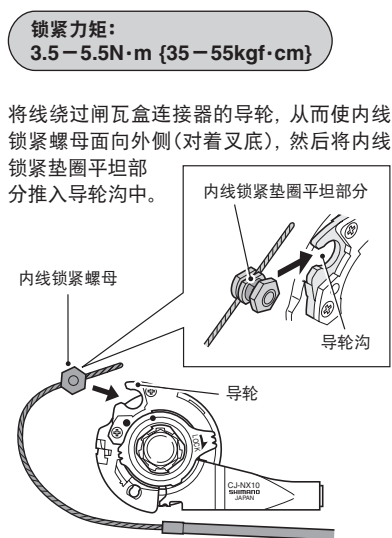

9. 将线逆时针转60度，嵌入钩扣中。

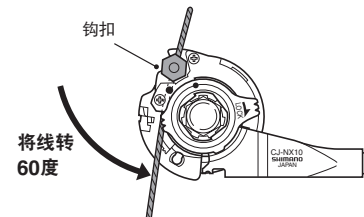

10. 请按示意图将内线装入导轮，将内线沿闸瓦盒连接器托架上的槽导入，然后将外线末端牢固插入外线座。

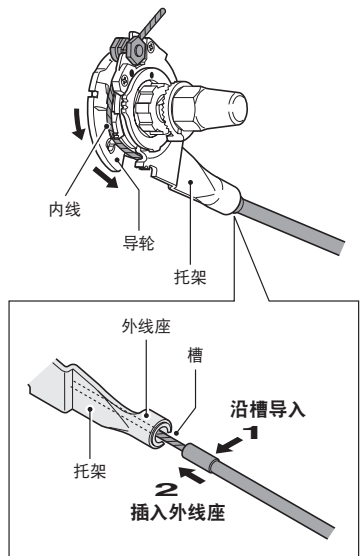

如果先将外线插入外线座比较容易，可以先将外线插入外线座，然后将一把2mm的内六角扳手或14号辐条插入闸瓦盒连接器导轮上的孔中，转动导轮，使得内线固定套件嵌入导轮的沟中。

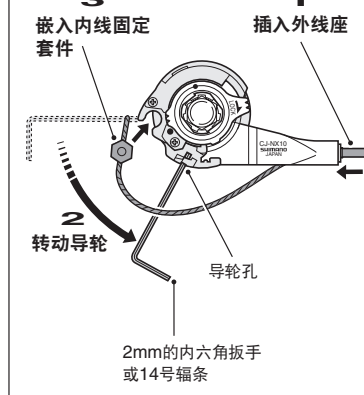

注：
请检查内线是否正确地紧贴于导轮导轨中。

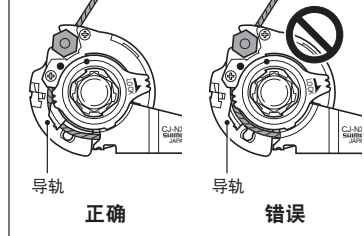

11. 将内线封头盖装到猎波变速杆上去。

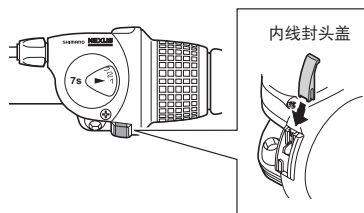

12. 用外线绑带将线固定在车架上。

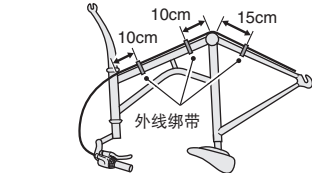

闸瓦盒连接器的调整

1. 将猎波变速杆从1档调至4档。请确认闸瓦盒连接器托架和导轮上的红色或黄色设定线此时是否成一直线。

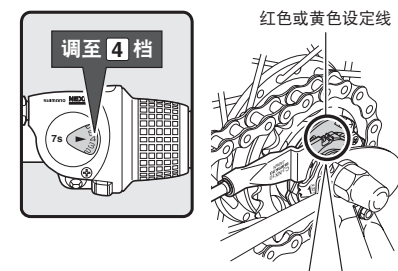

闸瓦盒连接器上有两条红色或黄色的设定线。请使用易于观察的一条。

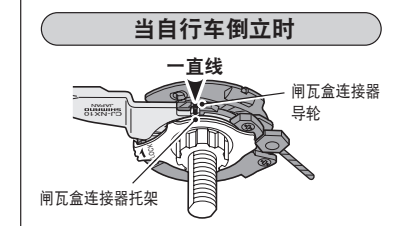
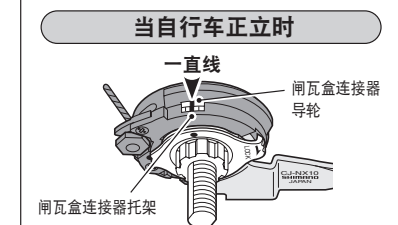

如果红色或黄色设定线不在一条直线上，请转动猎波变速杆的变速线调整螺栓，使其至一直线位置。然后，将猎波变速杆从4档调至1档，再重新调回4档，再次确认红色或黄色设定线是否成一直线。

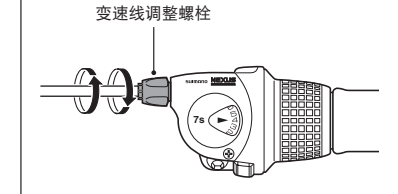

2. 调节完闸瓦盒连接器后，切掉多余的内线，装上内线帽。

