

为了确保安全，请务必遵守以下事项

警告

— 为了防止严重伤害：

- 将刹车臂固定到车架上时，请务必使用与链条架尺寸相符的刹车臂夹头，并按规定锁紧力矩旋紧夹头螺丝和夹头螺母。固定夹头的螺母必须使用带尼龙衬垫的固定螺母（自锁螺母）。夹头螺丝、夹头螺母和刹车臂夹头，都希望使用禧玛诺正规零件。此外，所使用刹车臂夹头尺寸也要与链条架尺寸相符。一旦夹头螺母脱离刹车臂，或者夹头螺丝或刹车臂夹头损坏，刹车臂就会围着链条架转，造成把手突然跳动，或使得自行车车轮停住并翻车，造成严重伤害。
- 将花鼓安装到车架上时，左右两侧务必使用合适的锁紧垫圈，并按规定的锁紧力矩拧紧花鼓螺母。如果仅一侧使用锁紧垫圈，或者花鼓螺母未拧紧，锁紧垫圈可能会脱落，这样，花鼓轴就会旋转，闸瓦盒连接器也会转动。把手会突然受变速线的牵拉，造成极其严重的事故。
- 在安装零件前，请仔细阅读使用说明。如果零件有松动、磨损或损坏，会使骑车人受严重伤害。仅使用纯正禧玛诺更换用零件。
- 骑车之前请确认车轮是否被固定。车轮异常会引起摔倒并造成大伤事故。
- 请仔细阅读该使用说明，然后加以妥善保管。

注：

- 偶尔花鼓内的制动爪和齿杆会发出些噪音，结果换挡仍然将正常进行。
- 如果骑行时难以变速，可停住脚踏板，这样变速会比较容易。
- CJ-NX40 闸瓦盒连接器仅适用于 18T - 23T 的表侧链轮，和 19T - 23T 齿的里侧链轮。
- 前链环的齿轮速比，建议设定为约 2.6。
例如：F41T - R16T、F42T - R16T
- 为了维持产品的性能，建议开始使用后，以每 2 年进行一次（频繁用车时每 5,000km）的大致标准，去您购买自行车的商店或者专业店进行维护保养，如添加内部的机油等。另外，维护保养时请使用禧玛诺内装花鼓专用机油或维护用机油套件。如不使用专用机油或机油套件，可能会导致变速器不能正常动作等问题。
- 此内花鼓并非完全防水型。请不要在水分可进入花鼓处使用，也不要用高压水冲洗花鼓，否则，内部的零件会生锈。
- 车轮的旋转变得沉重时，请注入润滑油。
- 请勿对前/后花鼓内部注入润滑油。否则会引起润滑油脂外流。
- 请定期对齿轮用中性洗涤剂进行清洗，并注入润滑油。同时，对链条也用中性洗涤剂进行清洗并注入润滑油，会产生齿轮和链条寿命延长的效果。
- 如果出现链条脱落的现象，则请更换齿轮和链条。
- 对于正常使用条件下的自然磨损以及品质的劣化不予以保证。
- 如对操作或调节方法有任何疑问，均可向经销商咨询。
- 请不要擅自进行花鼓的分解。若认为必须分解，请与您购买本产品的销售店联系。

SG-3R75 CJ-NX40

SI-37P0A-002

内 - 3 花鼓

闸瓦盒连接器

使用说明书

使用前，请务必阅读此使用说明，并结合阅读内 - M 刹车和内 - 3 变速杆的使用说明。

将链轮安装到花鼓上

请将右防水封圈 C 放在花鼓体右侧的驱动器上。然后，装链轮并在开口环处将其固定。

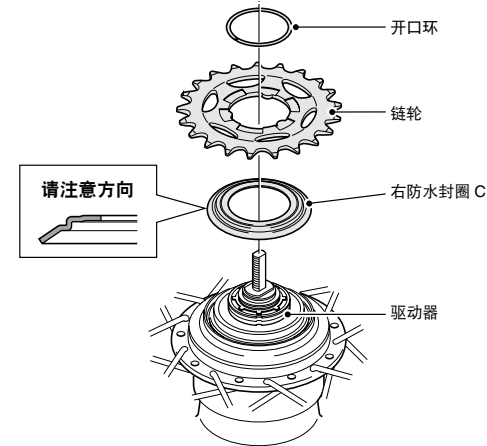

将闸瓦盒连接器安装到花鼓上

1. 请将驱动器盖装到花鼓体右侧的驱动器上。然后，将闸瓦盒连接器导轮转至箭头所示方向，使黄色记号▲与黄色记号▲对齐，接着，将闸瓦盒连接器上的黄色记号▲与花鼓体右侧的黄色记号▲对齐。

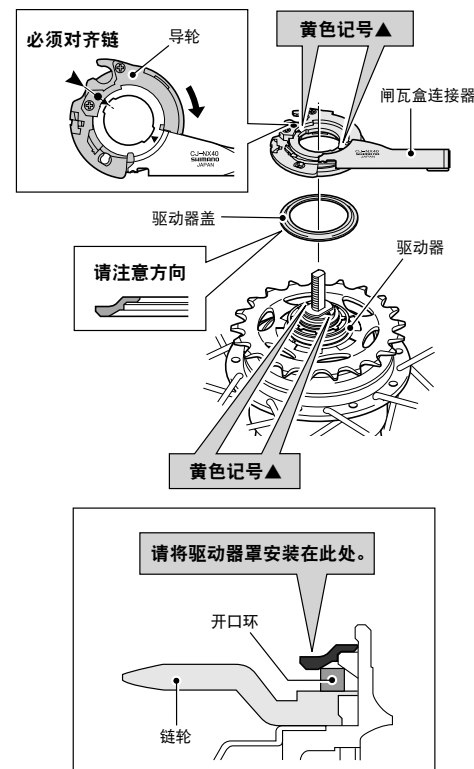

2. 用闸瓦盒连接器固定圈将闸瓦盒连接器固定在花鼓上。安装闸瓦盒连接器固定圈时，请将黄色记号●与闸瓦盒连接器导轮上的黄色记号●对齐，然后将闸瓦盒连接器固定圈按顺时针方向转 45 度。

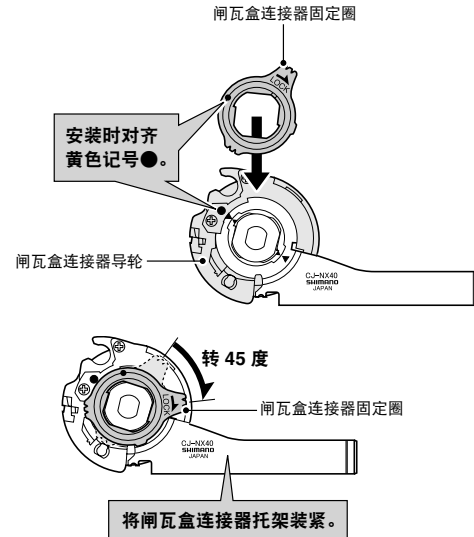

将内-M 刹车安装到花鼓体上

将花鼓体的齿面与内-M 刹车的齿面啮合，然后暂时拧紧刹车组件固定螺母。

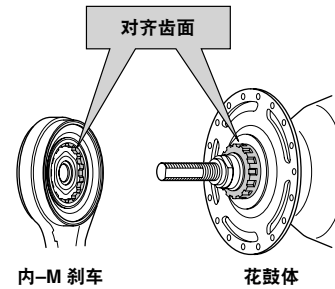

有关内-M 刹车的安装，详情请参看内-M 刹车的使用说明书。

将花鼓安装在车架上

1. 将链条套入链轮，然后将花鼓轴装在叉端上。

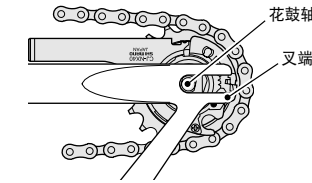

2. 将锁紧垫圈放在花鼓轴的左侧和右侧。此时，请转动闸瓦盒连接器，以便锁紧垫圈的突起部能嵌入叉端的凹槽中。这样，闸瓦盒连接器才能安装妥贴，并平行于链条架。

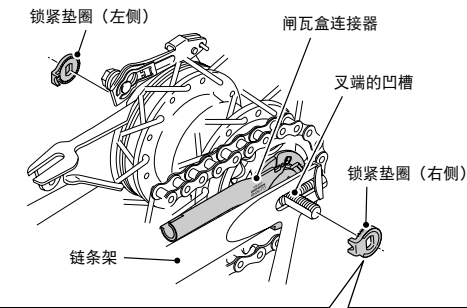

- 请使用与叉端形状相适应的锁紧垫圈。左右两侧使用的锁紧垫圈不一样。

叉端	锁紧垫圈		尺寸
	右	左	
标准型	7R / 黑	7L / 灰	$20^\circ \leq \theta \leq 38^\circ$
反向型	6R / 银	6L / 白	$\theta = 0^\circ$
反向型 (全链罩)	5R / 黄	5L / 棕	$\theta = 0^\circ$

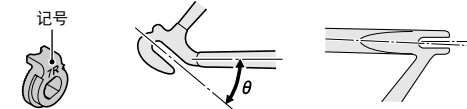

- 突起部必须在叉端一侧。
- 锁紧垫圈的突起部要确实嵌入花鼓轴两侧叉端的凹槽中。

3. 请将内 - M 刹车的刹车臂用刹车臂夹头固定在链条架上，暂时拧紧夹头螺丝和夹头螺母，然后拧紧刹车组件固定螺母。

注：

如果刹车臂如示意图中所表示的那样位置不正确，就不能装入链条架中去，此时，请松开刹车组件固定螺母，转动刹车臂。然后，先暂时将刹车臂靠紧链条架，再拧紧刹车组件固定螺母。

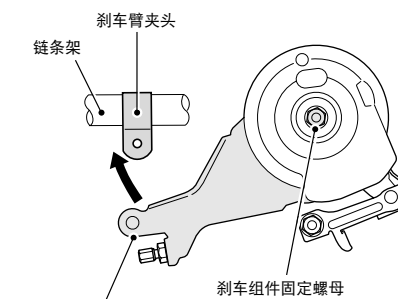

锁紧力矩：
20 - 25 N·m {200 - 250 kgf·cm}

4. 收紧链条，并用盖形螺母将车轮固定在车架上。

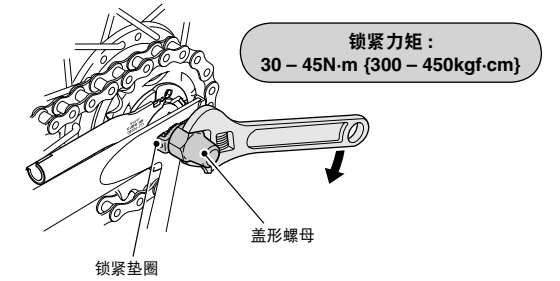

注：

如要将挡泥板架等零件安装到花鼓轴上时，请按下图所示顺序安装。

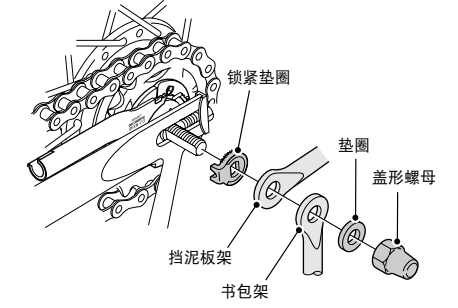

5. 请用刹车臂夹头将内 - M 刹车的刹车臂固定在链条架上。

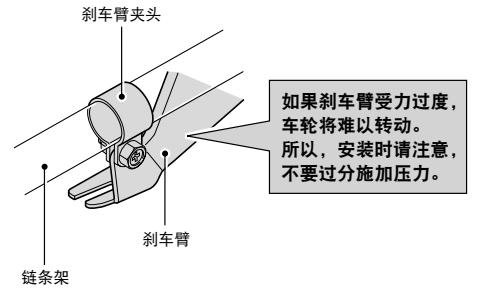

注：

- 安装刹车臂夹头时，请用一把 10mm 的扳手钳住夹头螺母，再旋紧夹头螺丝。

锁紧力矩：
2 - 3 N·m {20 - 30 kgf·cm}

- 刹车臂夹头安装完毕后，请确认夹头螺丝是否高出夹头螺母大约 2 - 3mm。

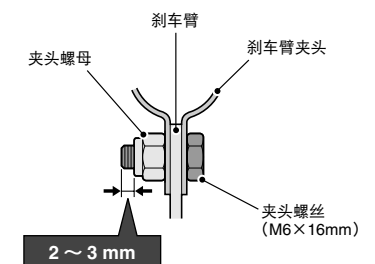

※ 在 <http://techdocs.shimano.com> 上可以找到用更多语言书写的操作规程。

产品改良时，部分规格会有所变更，恕不另行通知。(Chinese)