

经销商手册

公路车	山地车	旅行车
城市休闲车	都市运动自行车	E-BIKE

变速手柄

ALIVIO
SL-M3100

目录

目录	2
重要提示	3
安全须知	4
使用到的工具列表	7
安装/拆卸	8
安装变速手柄	8
保养	9
更换内线	9
• 变速手柄	9
• 变速手柄MONO lever (单杆手柄)	10
更换指示器组件	12
更换盖板	13

重要提示



- **经销商手册主要供专业自行车技师使用。**

对于未接受自行车安装专业培训的使用者，请勿试图利用经销商手册自行安装组件。如果您对使用说明书有任何疑问，请勿进行安装。请联系购买地或经销商寻求帮助。

- 务必阅读产品附带的所有使用说明书。
- 请勿在未参照经销商手册中所述信息的情况下对产品进行拆解或改装。
- 所有使用说明书和技术文档都可以通过登录<https://si.shimano.com>在线查阅。
- 对于不方便使用互联网的用户，请联系SHIMANO经销商或任一处SHIMANO办事处获取硬拷贝用户手册。
- 经销商须遵守其所在国家、州或地区相应的规章制度。

为了安全起见，使用产品前请务必仔细阅读此经销商手册，并按照手册正确使用。

为避免对人员造成伤害以及对设备和周围环境造成物理损坏，请务必遵守以下事项。错误使用产品时可能产生的危险和损坏按等级进行区分说明。

 危险	未依说明使用会导致重伤甚至死亡。
 警告	未依说明使用可能导致重伤甚至死亡。
 小心	未依说明使用可能导致人员受伤或设备和周围环境受到物理损坏。

安全须知

警告

- **安装产品时，请务必遵照使用说明书中给出的说明。**

只允许使用原装SHIMANO零配件。产品及替换件安装不当或调节不当可能引发产品故障，由此可能导致骑行者从自行车上摔落造成，造成严重伤害。

-  在进行维护保养操作时，例如更换组件，请佩戴指定的护目镜。

注意



另外，务必让使用者知悉以下事项：

- 操作变速手柄时，请务必持续转动曲柄臂。
- 如果变速操作感觉不顺畅，请清变速组件并润滑所有活动部件。
- 因正常使用及老化所产生的自然磨损及性能劣化不在保修范围内。

在自行车上安装以及保养：

- 在使用之前，对内线和外套线管的滑动部分进行润滑，以确保滑动正常。
- 为保证稳定运行，请使用外套线管OT-SP41和导线器(SM-SP17/SP18)。
- 请使用专用油脂润滑变速线。请勿使用优质润滑油脂或其他类型的油脂，否则会导致变速性能下降。
- 外套线管的长度应确保，即使车把向任意一侧转到最大限度时仍有一定长度的余量。此外，检查变速手柄，确保其在车把转到最大限度的时候也不会与车架接触。
- 如果无法进行变速调节，请检查下叉端片是否对齐、变速线是否已清洁并润滑，或外套线管是否过长或过短。

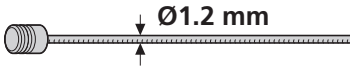
• 所使用的内外线列表

指定内线	推荐的外套线管
 <p>Ø1.2 mm</p>	<p>SP41 外套线管</p>  <p>Ø4 mm SHIMANO SP41</p>

* 请参考推荐的外线帽列表。

* 请勿让灰尘附着在内线上。如果内线上的油脂已擦除，建议涂抹SIS SP41油脂(Y04180000)。

• 建议使用的的外线帽图表

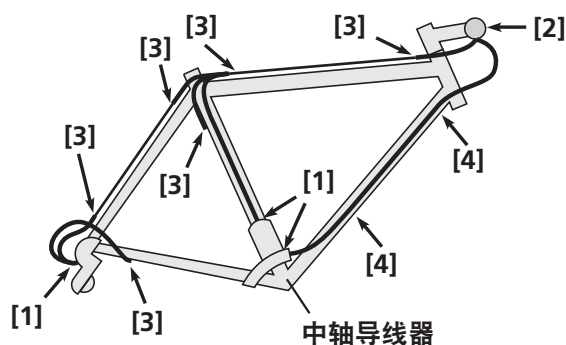

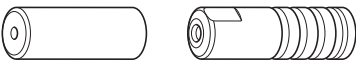
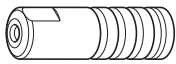
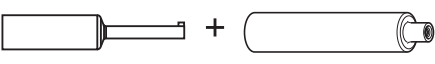
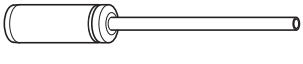
[1]	[2]	[3]	[4]
 <p>A 或 B</p>	 <p>B</p>	 <p>C + D</p>	 <p>E</p>

外线帽类型		备注
A	密封外线帽（铝制型）	FD/RD侧 当外套线管做大角度移动时（例如带有避震的车架中的外套线管）推荐使用
B	密封外线帽（树脂型）	变速手柄/FD/RD侧
C	带鼻管的密封外线帽	车架侧的外套线管支架
D	橡胶防护罩	
E	带长鼻管的外线帽	推荐外套线管无法以平角插入车架内并且/或者车架中内线与车架材料相接触的内走线自行车使用

本使用说明书主要说明产品的使用步骤，图示产品照片与实际产品可能存在差异。

使用到的工具列表

安装/拆卸、调节和保养时需要使用以下工具。

工具	
	5 mm六角扳手
	十字头螺丝刀[#1]
	十字头螺丝刀[#2]

安装/拆卸

安装变速手柄

将部件安装于碳纤维车架/车把上时，请务必以碳纤维车架或车把制造商的推荐锁紧扭矩将部件锁紧。这样可以避免因组件过度锁紧或锁紧扭矩不足导致车架/车把损坏。

1. 锁紧安装螺钉。

使用最大外径为 $\varnothing 36$ mm或以下的车把。

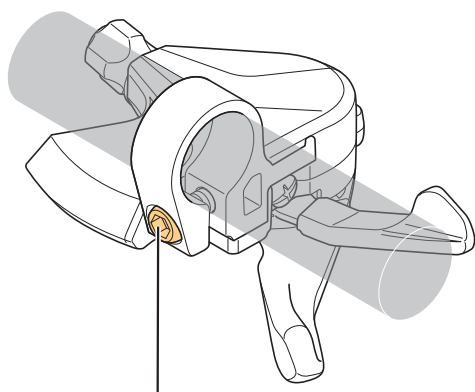

安装螺钉

5 5 N·m

注意

- 检查并确认刹车和变速操作无任何阻碍。

保养

更换内线

在开始更换之前，请将前拨链器和后拨链器上的线固定螺钉（螺母）旋松。

变速手柄

1. 将变速手柄设置在初始位置。

针对右侧手柄操作释放手柄8次或以上，针对左侧手柄操作释放手柄2次或以上。

2. 检查指示器上显示的变速位置。（前：1，后：9）



3. 拆卸线端盖。

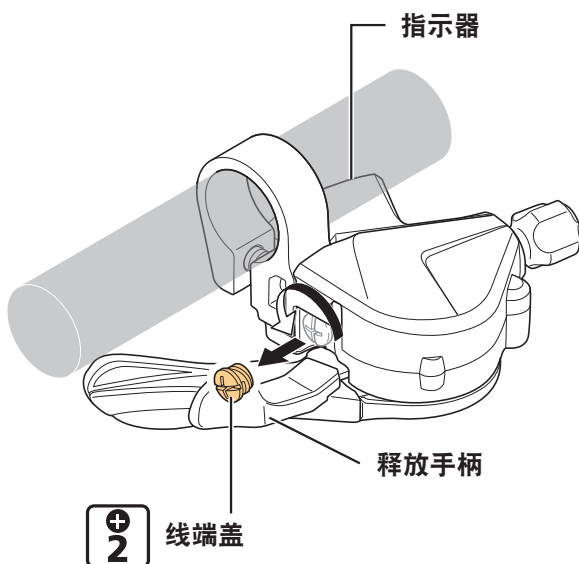

4. 更换内线，然后安装线端盖。

旋转并将线端盖固定在图示位置。如果用力转动，内孔盖上的螺钉螺纹可能会损坏。

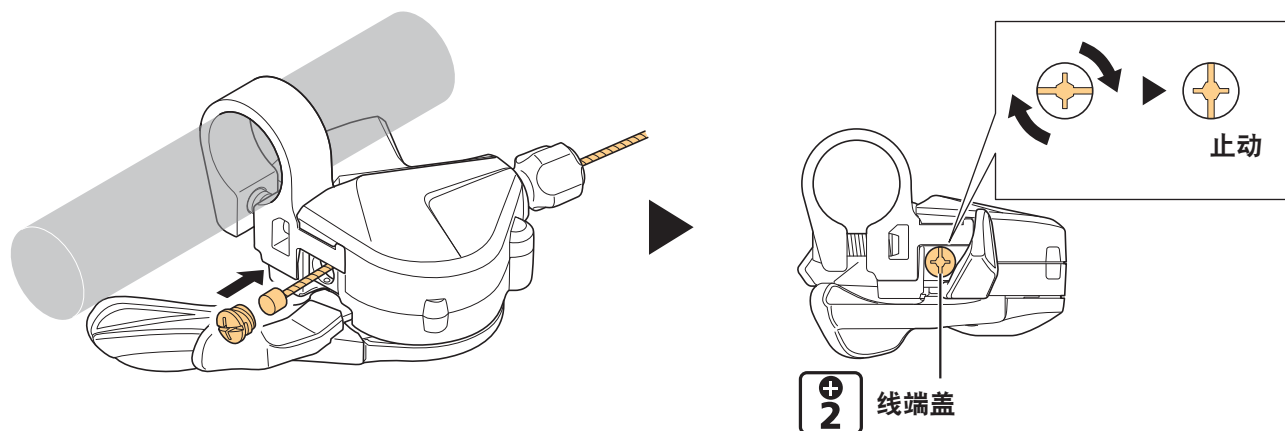

变速手柄 MONO lever (单杆手柄)

1. 将手柄设置在初始位置。

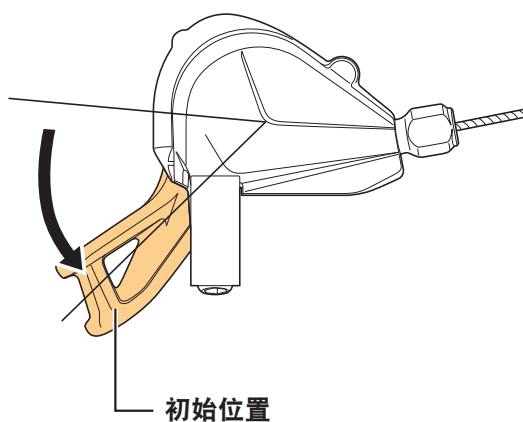

2. 拆卸线端盖。

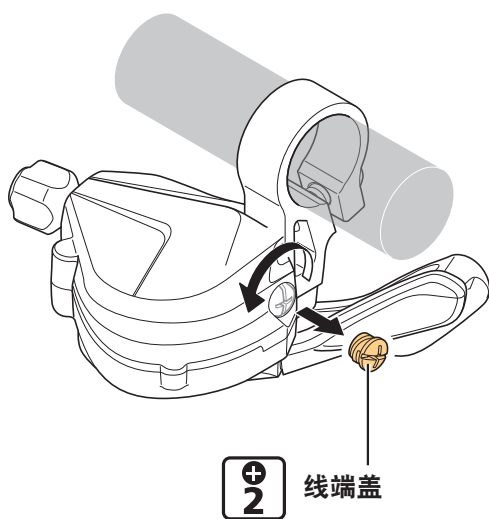

3. 更换内线，然后安装线端盖。

旋转并将线端盖固定在图示位置。如果用力转动，内孔盖上的螺钉螺纹可能会损坏。

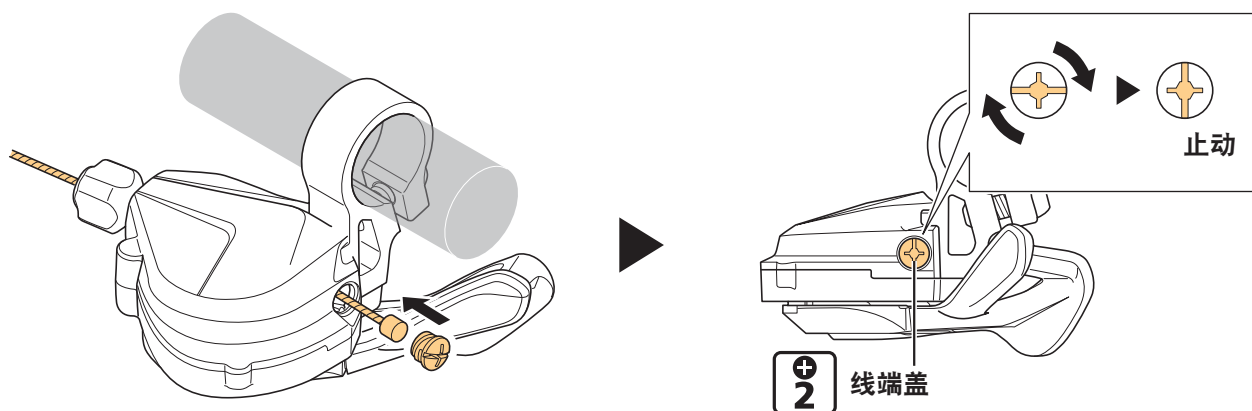

更换指示器组件

更换组件时只能执行拆解和安装程序。

* MONO lever（单杆手柄）组件无法更换。

1. 拆卸指示器固定螺钉，然后拆卸指示器组件。

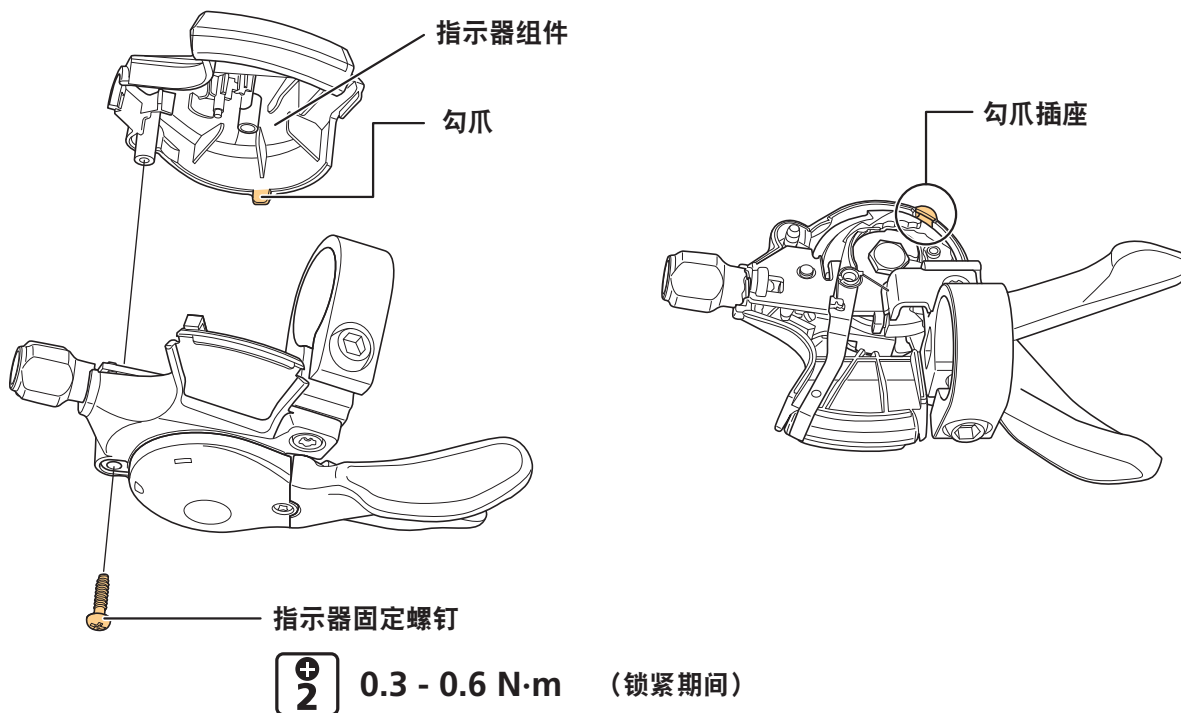

2. 将变速手柄设置在初始位置。

针对右侧手柄操作释放手柄8次或以上，针对左侧手柄操作释放手柄2次或以上。

3. 对齐变速位置使指示器显示为“前：1，后：9”。

4. 首先扣合嵌位片将新指示器组件安装到位，然后使用指示器固定螺钉将指示器固定。

5. 检查它是否正常运行。

如果不能正常运行，请再次更换指示器组件，同时特别注意步骤2、3和4。

更换盖板

MONO lever (单杆手柄) 盖板无法更换。

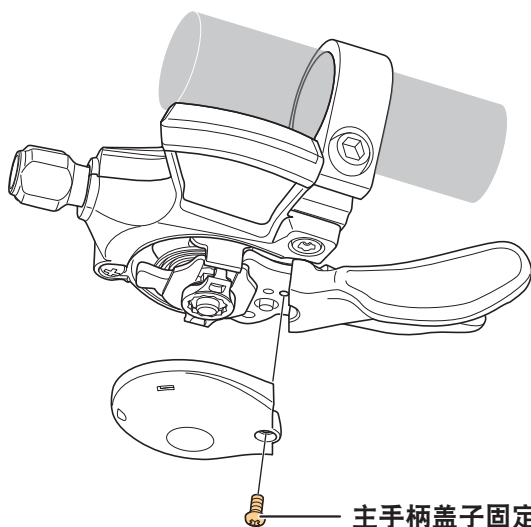

主手柄盖子固定螺钉



0.1 - 0.3 N·m (锁紧期间)

