

经销商手册

公路车	山地车	旅行车
城市休闲车	都市运动自行车	E-BIKE

前花鼓/后花鼓 (碟刹)

HB-TX506
FH-TX506

目录

目录	2
重要提示	3
安全须知	3
使用到的工具列表	5
安装/拆卸	6
辐条的编织方法	6
• 标准辐条型	6
安装碟刹盘片	7
• 6螺钉式	7
• 6螺钉式（带防松垫圈）	9
保养	11
前花鼓	11
• 拆解	11
• 安装	12
后花鼓	12
• 更换塔基	13

重要提示

- **经销商手册主要供专业自行车技师使用。**

对于未接受自行车安装专业培训的使用者，请勿尝试使用经销商手册自行安装组件。

如果您对使用说明书上的任何内容部分有疑问，请勿继续进行安装。请联系购买地或经销商寻求辅助。

- 务必阅读产品附带的所有使用说明书。

- 请勿在未参照经销商手册中所述信息的情况下对产品进行拆解或改装。

- 所有使用说明书和技术文档都可以通过登录 <https://si.shimano.com> 在线查阅。



- 对于不方便使用互联网的用户，请联系SHIMANO经销商或任一处SHIMANO办事处获取硬拷贝用户手册。

- 经销商须遵守其所在国家、州或地区相应的规章制度。

为了安全起见，使用产品前请务必仔细阅读此经销商手册，并按照手册正确使用。

为避免对人员造成伤害以及对设备和周围环境造成物理损坏，请务必遵守以下事项。

错误使用产品时可能产生的危险和损坏按等级进行区分说明。

 危险	未依说明使用会导致重伤甚至死亡。
 警告	未依说明使用可能导致重伤甚至死亡。
 小心	未依说明使用可能导致人员受伤或设备和周围环境受到物理损坏。

安全须知

警告

- **安装产品时，请务必遵照使用说明书中给出的说明。**

只允许使用原装SHIMANO零配件。组件或替换部件装配或者调节不当可能导致组件失效，进而造成自行车失控并与物体发生碰撞。

-  在进行维护保养操作时，例如更换组件，请佩戴指定的护目镜。

另外，务必让使用者了解以下事项：

- 骑车前请确认轮组是否固定到位。如果轮组松动，则可能从自行车脱落，导致严重伤害。
- 如果快速拆装手柄与碟刹盘片位于同一侧，请确认快速拆装手柄不会与碟刹盘片发生干涉。否则，自行车将向前方倒下，从而导致重伤。
如果快拆杆与碟刹盘片存在干涉，应停止使用并联系购买地或经销商。

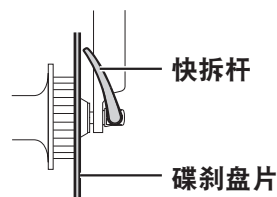

- 操作快拆杆之前确认碟刹盘片已完全冷却。未依说明使用可能造成灼伤或人身伤害。
- 务必将快拆型花鼓正确地安装在自行车上。否则骑行时轮组可能从自行车上脱落，造成严重伤害。
- 务必阅读快拆杆的使用说明书。

在自行车上安装以及保养：

- 在将前轮安装到前避震叉时，应始终确保遵照前避震叉使用说明书中的指示说明。用于前轮的固定方法和锁紧扭矩根据使用的前避震叉类型会有所不同。如未遵照指示说明，前轮可能会从前叉上掉落，并会导致严重受伤。在根据使用说明书中的锁紧扭矩将前轮锁紧到前避震叉时，前轮旋转可能会不顺畅，但必须始终遵照指示说明。

快拆类型

- 使用带有车轮保持机构的前叉。

注意

另外，务必让使用者了解以下事项：

- 本产品不承担由不当使用造成的损坏，例如因骑行时跳跃或自行车翻倒而带来的损坏（除非此类故障是由制造方法所导致）。
- 因正常使用及老化所产生的自然磨损及性能劣化不在保修范围内。

在自行车上安装以及保养：

- 轮组的旋转变得僵硬时，请涂覆油脂。
- 请勿对花鼓内部注入润滑油。否则会引起油脂外流。

本使用说明书主要说明产品的使用步骤，因此图示产品照片与实际产品可能存在差异。

使用到的工具列表

安装/拆卸、调节和保养时需要使用以下工具。

工具	
	12 mm六角扳手
	13 mm花鼓扳手
	17 mm花鼓扳手
	梅花扳手[#25]
	TL-FH12
	TL-HB16
	TL-HS33
	TL-HS35
	TL-HS37

安装/拆卸

辐条的编织方法

标准辐条型

1. 按照图示编制辐条。

这里无法使用放射状辐条编法。

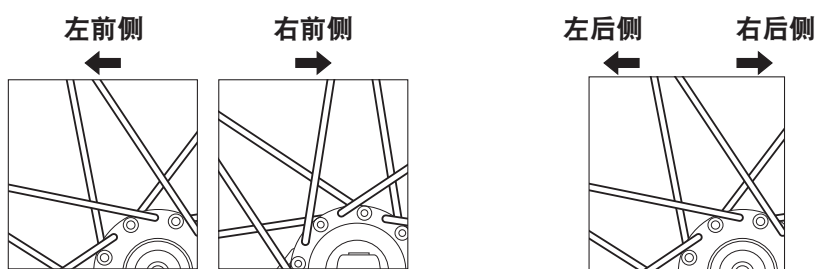

注意

- 装配轮组时请使用SHIMANO原装工具（前侧：TL-HB16，后侧：TL-FH12）。
- 请登录我们的网站(<https://productinfo.shimano.com>)查看“规格”，了解各种花鼓的详细规格。

安装碟刹盘片

6 螺钉式

1. 将碟刹盘片及其锁紧板放置于花鼓上，然后通过锁紧碟刹盘片固定螺钉将二者临时固定到位。

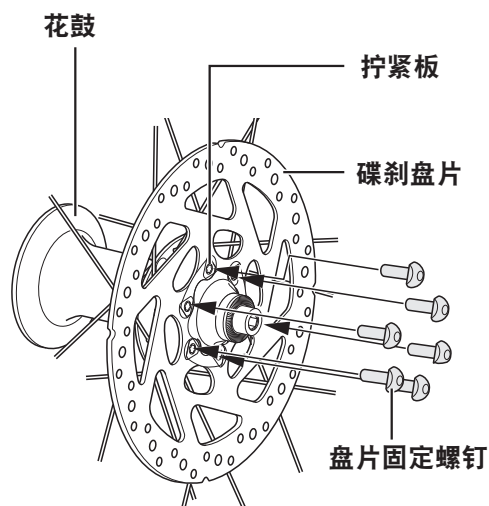

2. 佩戴手套，然后沿顺时针方向施加一定的作用力旋转碟刹盘片。

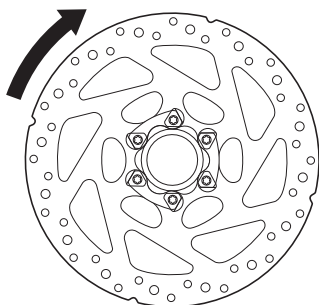

3. 按照图示顺序锁紧碟刹盘片固定螺钉。

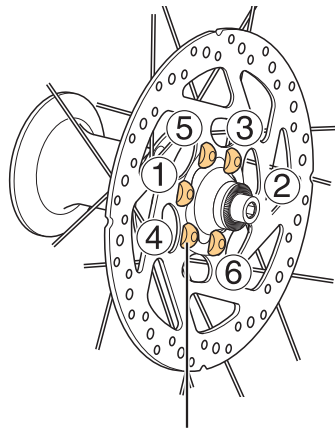

盘片固定螺钉

 2 - 4 N·m

4. 使用一字螺丝刀或类似工具使锁紧板边缘弯曲至螺钉头上方。

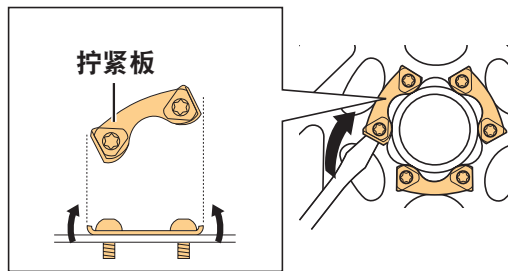

6 螺钉式（带防松垫圈）

1. 将碟刹盘片及其防松垫圈放置于花鼓上，然后通过锁紧碟刹盘片固定螺钉将二者临时固定到位。

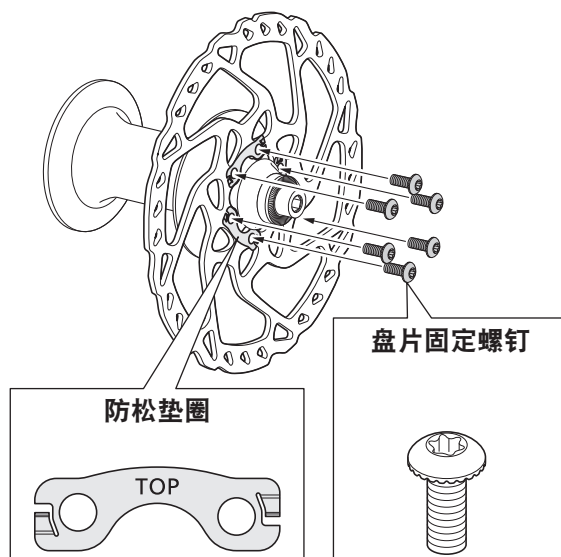

注意

- 装配防松垫圈并确保“TOP”标记可见。
- 防松垫圈不可重复使用。安装碟刹盘片时务必使用新防松垫圈。
- 使用专用的盘片固定螺钉。

2. 佩戴手套，然后沿顺时针方向施加一定的作用力旋转碟刹盘片。

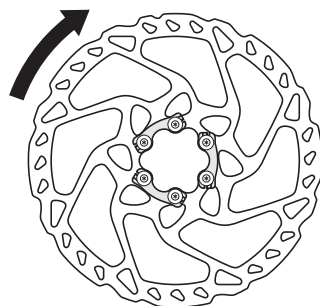

3. 按照图示顺序锁紧碟刹盘片固定螺钉。

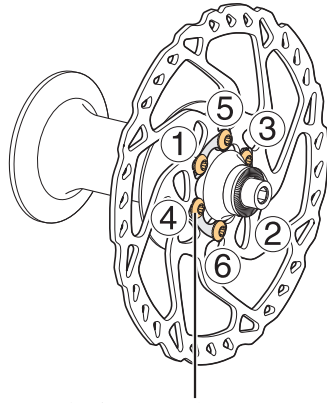

盘片固定螺钉

25 2 - 4 N·m

保养

前花鼓

拆解

前花鼓可按照图示进行拆解。定期对标识部件涂覆油脂。

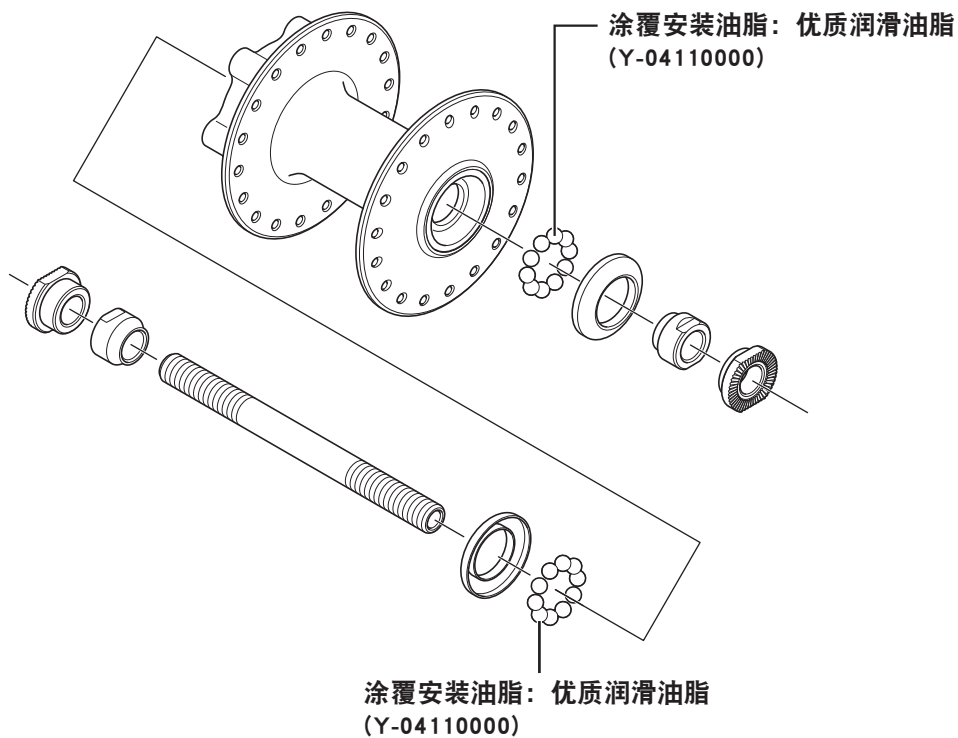

安装

1. 依照图示安装花鼓轴。

从花鼓体左侧安装花鼓轴。

将锁紧螺母锁紧由此对装置进行双重锁紧。

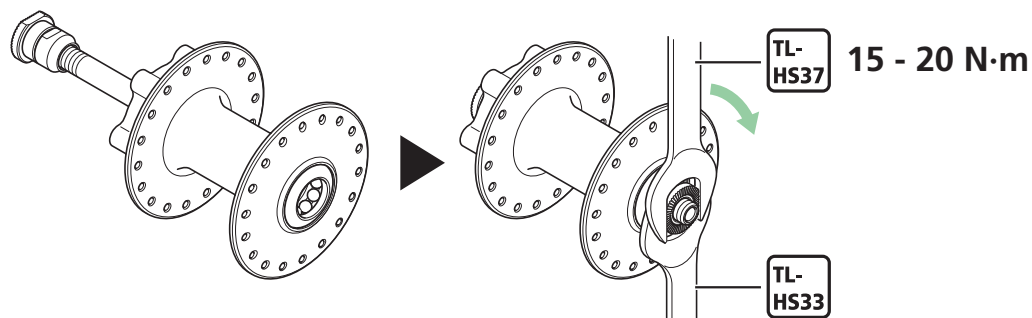

后花鼓

花鼓可按照图示进行拆解。定期对标识部件涂覆油脂。

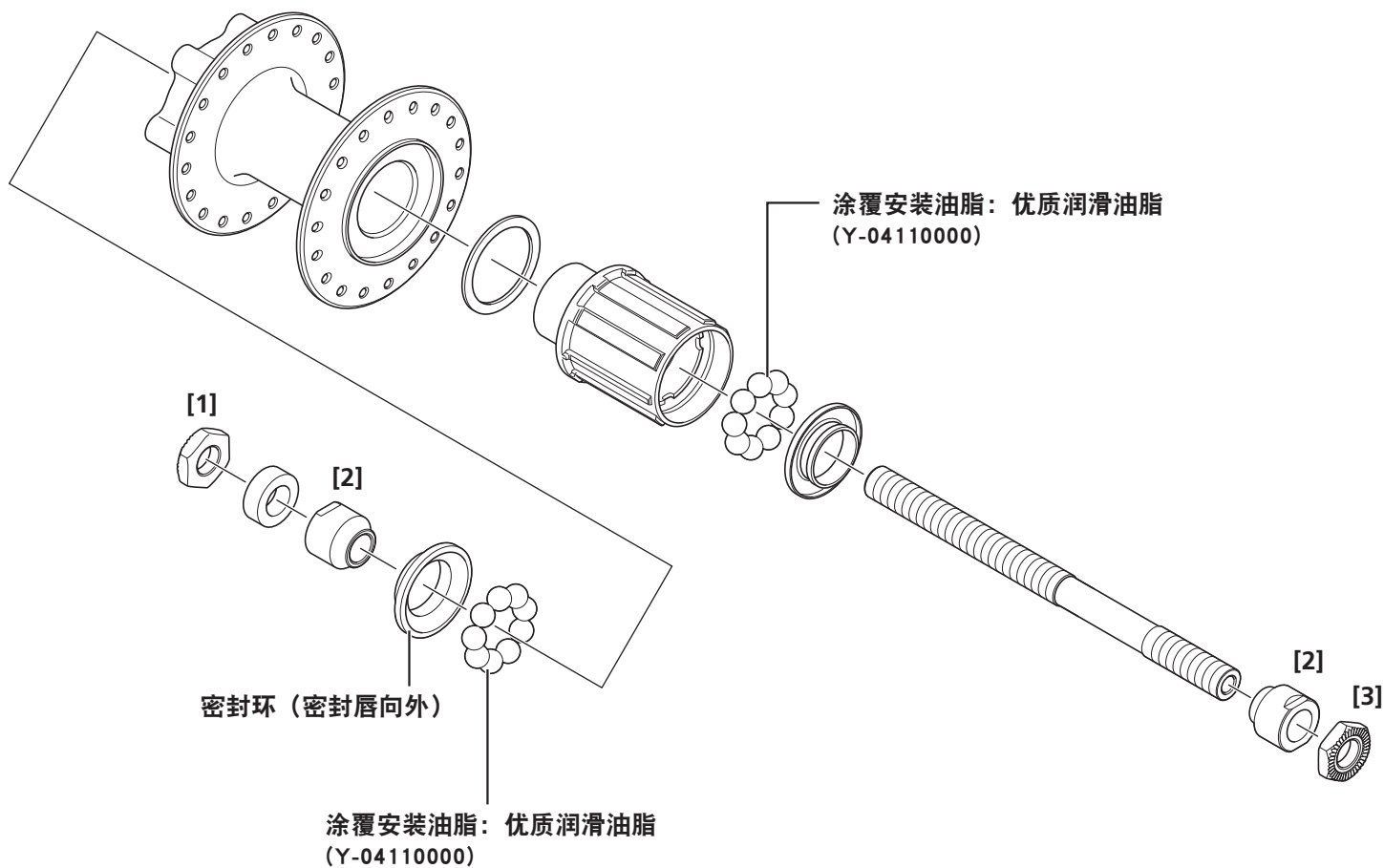

	部件名称	工具	工具锁紧扭矩
[1]	左侧锁紧螺母	TL-HS37	10 - 15 N·m
[2]	轴档	TL-HS35	-
[3]	右侧锁紧螺母	TL-HS37	15 - 25 N·m

更换塔基

1. 拆卸花鼓轴后，更换塔基。

