



# V-BRAKE

## AVISO IMPORTANTE

- Para informações adicionais sobre a instalação, o ajuste e a substituição dos produtos que não estão no manual do usuário, contate o local de compra ou o distribuidor. Um manual do revendedor para mecânicos de bicicletas profissionais e experientes está disponível no website (<https://si.shimano.com>).

**Por motivos de segurança, certifique-se de ler atentamente este "manual do usuário" antes da utilização e siga-o para uma utilização correta. Guarde-o para que possa utilizar como referência a qualquer momento.**

As instruções a seguir devem ser sempre observadas para prevenir ferimentos corporais e danos físicos ao equipamento e arredores. As instruções estão classificadas de acordo com o grau de perigo ou dano que poderá ocorrer se o produto for usado incorretamente.

<b>PERIGO</b>	O não cumprimento das instruções resultará em morte ou ferimentos graves.
<b>AVISO</b>	O não cumprimento das instruções poderá resultar em morte ou ferimentos graves.
<b>CUIDADO</b>	O não cumprimento das instruções poderá provocar ferimentos pessoais ou danos materiais no equipamento e arredores.

## Informação importante sobre a segurança

### AVISO

- Como cada bicicleta pode se comportar de maneira levemente diferente dependendo do modelo, certifique-se de aprender a técnica de frenagem adequada (incluindo a pressão sobre o manete de freio e as características de controle da bicicleta), assim como a operação da sua bicicleta. A utilização indevida do sistema de freio de sua bicicleta poderá resultar na perda de controle ou em uma queda, o que poderá causar ferimentos graves.
- Não desmonte ou modifique o produto. Isso poderá fazer com que o produto pare de funcionar corretamente, resultando em quedas e ferimentos graves.
- Não acione o freio dianteiro com força excessiva. Se você fizer isso, a roda dianteira poderá travar e a bicicleta cair para a frente, podendo provocar ferimentos graves.
- Como a distância de frenagem necessária será mais longa durante tempo úmido, reduza a velocidade e acione os freios mais cedo e suavemente. Você poderá cair ou colidir e sofrer ferimentos graves.
- A superfície molhada da estrada pode fazer os pneus perderem tração. Assim, para evitar essa situação, reduza a sua velocidade e acione os freios mais cedo e suavemente. Se os pneus perderem tração, você poderá cair e sofrer ferimentos graves.
- Não deixe entrar óleo ou graxa nas sapatilhas de freio. Andar de bicicleta com óleo ou graxa nas sapatas de freio pode impedir a operação dos freios e resultar em ferimentos graves decorrentes de uma queda ou colisão.
- Não use se o cabo de freio tiver sinais de ferrugem, desgaste ou rachaduras. Caso contrário, os freios poderão não funcionar corretamente.

## Nota

- Quando combinadas com um aro de cerâmica, as sapatas de freio padrão SHIMANO se desgastam mais rapidamente.
- Se as sapatas de freio ficarem desgastadas até que as ranhuras não sejam mais visíveis, consulte o local de compra ou o distribuidor.
- As diferentes sapatas de freio possuem características próprias. Peça detalhes ao local de compra ou ao distribuidor quando comprar as sapatas de freio.
- Os produtos não possuem garantia contra o desgaste e a deterioração naturais decorrentes do uso e do envelhecimento.

## Inspecões regulares antes de utilizar a bicicleta

Antes de utilizar a bicicleta, verifique os seguintes itens. Se detectar qualquer problema, consulte o seu local de compra ou o distribuidor.

- Os freios dianteiro e traseiro funcionam corretamente?
- O cabo de freio tem ferrugem, desgaste ou rachaduras?
- As sapatilhas de freio se desgastaram até as ranhuras?
- Há sinais de rachaduras ou descascamento nos manetes?
- Há algum ruído anormal?

## Nomes das peças

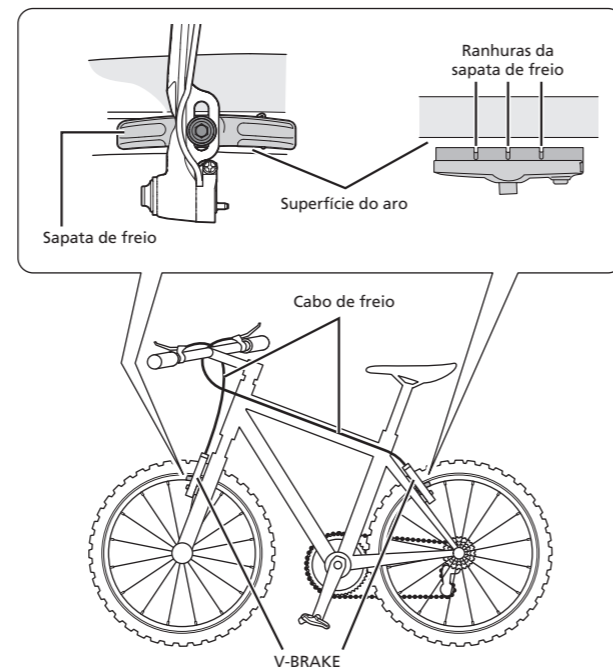

## Como utilizar

### Removendo a guia do cabo interno

Segure a guia do cabo interno e puxe para cima para removê-la enquanto empurra a unidade principal. Ao instalar, realize o procedimento inverso.

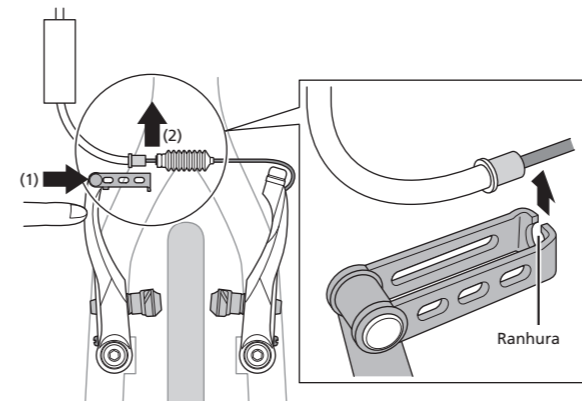
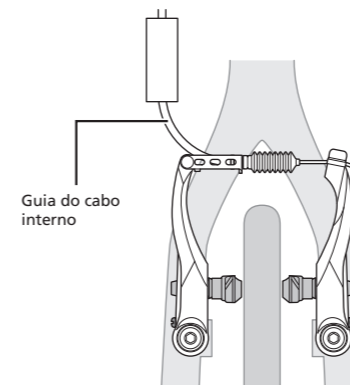

### Cuidado

Ao remover a roda, remova a guia do cabo interno primeiro. Certifique-se sempre de que os freios estão funcionando corretamente antes de instalar a roda.

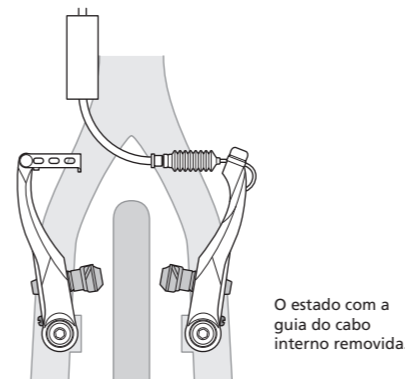

O estado com a guia do cabo interno removida.