



Freio a disco hidráulico (para E-MTB)

AVISO IMPORTANTE

- Para informações adicionais sobre a instalação, o ajuste e a substituição dos produtos que não estão no manual do usuário, contate o local de compra ou o distribuidor. Um manual do revendedor para mecânicos de bicicletas profissionais e experientes está disponível no website (<https://si.shimano.com>).

Por motivos de segurança, certifique-se de ler atentamente este "manual do usuário" antes da utilização e siga-o para uma utilização correta. Guarde-o para que possa utilizar como referência a qualquer momento.

As instruções a seguir devem ser sempre observadas para prevenir ferimentos corporais e danos físicos ao equipamento e arredores. As instruções estão classificadas de acordo com o grau de perigo ou dano que poderá ocorrer se o produto for usado incorretamente.

PERIGO	O não cumprimento das instruções resultará em morte ou ferimentos graves.
AVISO	O não cumprimento das instruções poderá resultar em morte ou ferimentos graves.
CUIDADO	O não cumprimento das instruções poderá provocar ferimentos pessoais ou danos materiais no equipamento e arredores.

Informação importante sobre a segurança

AVISO

- Como cada bicicleta pode se comportar de maneira levemente diferente dependendo do modelo, certifique-se de aprender a técnica de frenagem adequada (incluindo a pressão sobre o manete de freio e as características de controle da bicicleta), assim como a operação da sua bicicleta. A utilização indevida do sistema de freio de sua bicicleta poderá resultar na perda de controle ou em uma queda, o que poderá causar ferimentos graves.
- Não desmonte ou modifique o produto. Isso poderá fazer com que o produto pare de funcionar corretamente, resultando em quedas e ferimentos graves.
- Ciclistas precisam se acostumar ao maior desempenho deste freio antes de utilizar a bicicleta.
 - O sistema de freio foi concebido para bicicletas para E-MTB e sua força de frenagem é bem maior do que outros freios. Se você utilizar a bicicleta sem se familiarizar suficientemente com as características de frenagem, frear poderá provocar a sua queda da bicicleta, podendo causar ferimentos graves ou um acidente fatal. Além disso, as configurações dos freios os tornam inadequados para passear pelas ruas da cidade. Operações repentinas do freio podem fazer com que a bicicleta caia para frente, podendo resultar em ferimentos graves ou até mesmo em morte.
 - Os rotores de freio a disco de 203 mm e de 180 mm proporcionam uma força de frenagem superior aos rotores de freio a disco de 160 mm. Se você utilizar a bicicleta sem se familiarizar suficientemente com as características de frenagem, frear poderá provocar a sua queda da bicicleta, podendo causar ferimentos graves ou um acidente fatal.

- Tenha especial cuidado para manter os seus dedos afastados do rotor do freio a disco. O rotor do freio a disco é bastante afiado a ponto de poder machucar seus dedos se eles ficarem presos nas aberturas do rotor em movimento.



- Não toque nas pinças ou no rotor do freio a disco enquanto anda de bicicleta ou imediatamente depois de descer. As pinças e o rotor do freio a disco ficam quentes quando os freios são operados, e você poderá sofrer queimaduras ao tocá-los.
- Tenha cuidado para não deixar entrar óleo ou graxa no rotor do freio a disco e nas pastilhas do freio. Andar de bicicleta com óleo ou graxa no rotor do freio a disco e nas pastilhas do freio pode impedir a operação dos freios e resultar em ferimentos graves decorrentes de uma queda ou colisão.
- Verifique a espessura das pastilhas do freio e não as utilize se a espessura for de 0,5 mm ou menos. Fazer isso poderá impedir a operação dos freios e resultar em ferimentos graves.

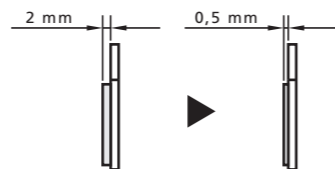

- Não utilize se o rotor do freio a disco estiver trincado ou deformado. O rotor do freio a disco poderá quebrar e resultar em ferimentos graves em decorrência da queda. Substitua o rotor do freio a disco por um novo.
- Não utilize o rotor do freio a disco caso sua espessura seja de 1,5 mm ou menos. Também não o utilize se a superfície de alumínio estiver visível. O rotor do freio a disco poderá quebrar e resultar em ferimentos graves em decorrência da queda. Substitua o rotor do freio a disco por um novo.
- Não acione os freios de maneira contínua. Fazer isso poderá causar um aumento repentino no curso do manete de freio, impedindo a operação dos freios e resultando em ferimentos graves.
- Não utilize os freios quando houver vazamentos de líquido. Fazer isso poderá impedir a operação dos freios e resultar em ferimentos graves.
- Não acione o freio dianteiro com força excessiva. Se você fizer isso, a roda dianteira poderá travar e a bicicleta cair para a frente, podendo provocar ferimentos graves.
- Como a distância de frenagem necessária será mais longa durante tempo úmido, reduza a velocidade e acione os freios mais cedo e suavemente. Você poderá cair ou colidir e sofrer ferimentos graves.
- A superfície molhada da estrada pode fazer os pneus perderem tração. Assim, para evitar essa situação, reduza a sua velocidade e acione os freios mais cedo e suavemente. Se os pneus perderem tração, você poderá cair e sofrer ferimentos graves.

CUIDADO

■ Cuidados com o óleo mineral original SHIMANO

- Use proteção ocular adequada ao manipular e evite contato com os olhos. Em caso de contato com os olhos, lave abundantemente com água fresca e procure assistência médica imediatamente. O contato com os olhos pode provocar irritação.
- Use luvas quando manusear o óleo. Em caso de contato com a pele, lave bem com água e sabão. O contato com a pele pode provocar irritação e desconforto.
- Cubra o nariz e a boca com uma máscara respiratória e use em local bem ventilado. A inalação de névoa ou vapores de óleo mineral pode provocar náuseas.

- Se inalar fumaça ou vapor de óleo mineral, dirija-se para uma zona com ar fresco. Cubra-se com um cobertor. Permaneça aquecido e estável e procure assistência médica profissional imediatamente.

■ Procedimento de Bed-in

- Os freios a disco possuem um procedimento de Bed-in, e a força de frenagem aumenta progressivamente à medida que ele decorre. Acidentes ou quedas podem ocorrer devido à perda de controle da bicicleta, podendo causar ferimentos graves. (O mesmo acontece quando as pastilhas do freio ou o rotor do freio a disco é substituído.)

Nota

- Para evitar ruídos e garantir o melhor desempenho, realize o procedimento de adaptação depois de substituir as pastilhas de freio ou o rotor do freio a disco.
- Depois da remoção da roda da bicicleta, recomenda-se instalar espaçadores de pastilhas. Não pressione o manete de freio com a roda removida. Se você pressionar o manete de freio sem os espaçadores de pastilhas instalados, os pistões se sobressairão mais do que o normal. Caso isso aconteça, consulte o local de compra.
- Use água com sabão e um pano seco para a limpeza e a manutenção do sistema de freio. Não use limpadores de freios ou agentes de silenciamento disponíveis no mercado. Tais substâncias podem causar dano a peças, como vedantes.
- Este produto não possui garantia contra danos decorrentes do uso inadequado como, por exemplo, saltos enquanto anda de bicicleta ou se a bicicleta cai, exceto se esses maus funcionamentos foram provocados por métodos de fabricação.
- Os produtos não possuem garantia contra o desgaste e a deterioração naturais decorrentes do uso e do envelhecimento.

Inspeções regulares antes de utilizar a bicicleta

Antes de utilizar a bicicleta, verifique os seguintes itens. Se detectar qualquer problema, consulte o seu local de compra ou o distribuidor.

- Há qualquer sinal de vazamento do óleo de freio?
- Os freios dianteiro e traseiro funcionam corretamente?
- As pastilhas têm uma espessura de 0,5 mm ou mais?
- O rotor do freio a disco está trincado ou deformado?
- Há algum ruído anormal?

Nomes das peças

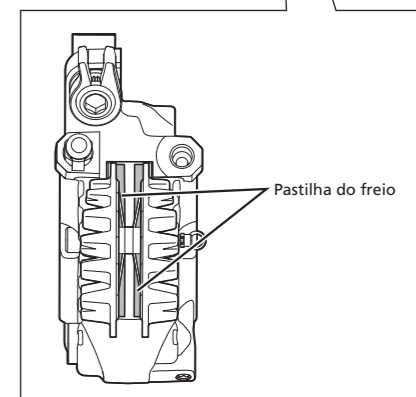
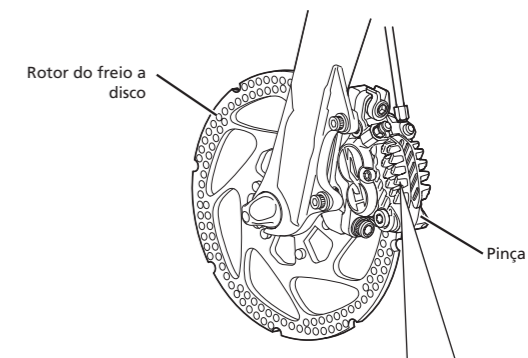
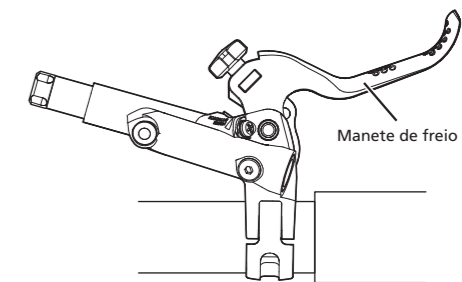

Como utilizar

Este produto possui uma função de ajuste do alcance. Se os manetes de freio parecerem muito distantes e difíceis de alcançar, entre em contato com o local de compra ou o distribuidor.

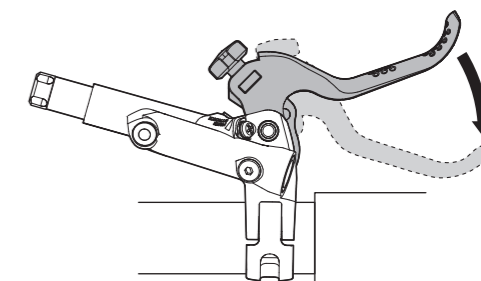

Como realizar a adaptação

Para otimizar o desempenho das pastilhas de freio e do rotor do freio a disco, realize o procedimento de adaptação como explicado nas etapas a seguir:

1. Use a bicicleta em uma área plana e segura sem obstáculos e acelere até alcançar uma velocidade moderada.

2. Opere o manete de freio para desacelerar até uma velocidade de caminhada.

Faça isso apenas com um manete de freio por vez. Tome cuidado ao realizar este procedimento. Sempre opere o manete de freio com moderação, especialmente ao realizar a adaptação do freio dianteiro.

3. Repita as etapas 1 e 2 pelo menos 20 vezes, tanto para os freios dianteiros como para os freios traseiros.

Ao repetir o processo, a força do freio aumentará.