

Informações gerais de segurança

⚠ ADVERTÊNCIA

- O cubo dianteiro HB-M988 não é projetado para ciclismo a modalidade descida de montanha e freeride. Entretanto, dependendo das condições de uso da bicicleta, o cubo pode apresentar trinca, o que pode resultar em falha do eixo do cubo. Isto pode causar acidentes que podem resultar em ferimentos graves ou até mesmo a morte. Antes de usar a bicicleta, deve-se verificar cuidadosamente os cubos para assegurar-se de que não haja trincas nos eixos, ao encontrar qualquer sinal de trinca ou qualquer outra condição anormal NÃO use a bicicleta.
- O HB-M988 pode ser usado em combinação com um garfo dianteiro especial e o E-Thru. Se for usado em combinação com qualquer outro garfo dianteiro ou eixo fixo, isto poderá ocasionar que a roda solte da bicicleta enquanto você anda e resultar em sérias lesões corporais.
- Tanto o método de fixação quanto o torque de aperto da roda dianteira variam dependendo do tipo de garfo de suspensão dianteiro está sendo usado. Ao instalar a roda dianteira no garfo de suspensão dianteiro, sempre certifique-se de seguir as instruções fornecidas nas Instruções de serviço do garfo de suspensão dianteiro. Se as instruções não forem seguidas, a roda dianteira poderá cair do garfo de suspensão dianteiro, podendo resultar em graves ferimentos.
- Tenha cuidado extremo de manter os dedos longe do rotor do disco do freio enquanto estiver girando durante a instalação ou a realização de serviços na roda. O rotor é afiado o suficiente para causar ferimentos graves nos dedos se ficarem presos nas aberturas do rotor em movimento.
- Os estribos e o rotor ficam quentes quando os freios são acionados, portanto não lhes toque quando estiver andando de bicicleta ou imediatamente depois de desmontar da bicicleta, caso contrário poderá se queimar. Confirme que os componentes do freio esfriaram suficientemente antes de tentar ajustar os freios.
- Sempre esteja seguro de que os freios dianteiro e traseiro estejam funcionando corretamente antes de andar na bicicleta.
- Cuidado para não deixar que óleo ou graxa sujem o rotor ou as almofadas dos freios, do contrário eles podem não funcionar corretamente.
- Se algum óleo ou graxa sujarem as almofadas, elas deverão ser substituídas. Se algum óleo ou graxa sujarem o rotor, ele deverá ser limpo. Se isto não for feito, os freios poderão não funcionar corretamente.
- Se a alavanca do E-thru estiver no mesmo lado do rotor, pode haver interferência da alavanca com o rotor, por isso verifique para que não haja interferência.
- Verifique se as rodas estão firmemente seguras antes de andar na bicicleta. Se as rodas estiverem frouxas, elas podem se soltar da bicicleta e ferimentos sérios poderão ocorrer.
- Leia e siga cuidadosamente as instruções de serviço antes de instalar as peças. Peças frouxas, desgastadas ou danificadas podem causar a queda da bicicleta e ferimentos sérios podem ocorrer como resultado. Recomendamos somente o uso de peças de reposição originais da Shimano.
- Leia e siga as instruções de serviços técnicos cuidadosamente e mantenha-as em um lugar seguro para referência posterior.
- Assegure-se de também ler atentamente as Instruções de Serviço para freios a disco.

⚠ CUIDADO

- Ao usar a ferramenta especial (TL-FC36) para remover e instalar o anel de montagem do rotor, tome cuidado para não tocar a parte externa do rotor com suas mãos. Use luvas para proteger suas mãos de cortes.
- **Período de amaciamento**
- Os freios de disco têm um período de depuração e a força de frenagem aumenta gradualmente à medida que o período de depuração progride. Quando usar os freios durante o período de depuração, assegure-se que tome em consideração estes aumentos de força de frenagem. O mesmo fenômeno sucede quando são substituídas as almofadas dos freios ou o rotor.

Nota:

- Se a saliência de montagem da pinça e a gancheira do freio não estiverem paralelas, poderá haver contato entre o rotor e a pinça.
- Se o rotor estiver desgastado, rachado ou torcido, ele deverá ser substituído.
- As peças não estão garantidas contra desgaste natural ou deterioração resultante de uso normal.

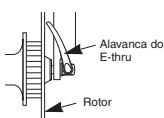

Instruções para o serviço técnico

SI-27X0A-002

HB-M988

Cubo dianteiro

Visando obter o melhor desempenho, recomendamos o uso da seguinte combinação.

Série	XTR
Caliper	BR-M985
Alavanca do freio	BL-M985
Rotor	SM-RT98

Especificações

Cubo dianteiro

Modelo Nº	HB-M988
Nº de furos para raios	32

Manutenção

Estas unidades poderão ser desmontadas como mostram as ilustrações. Deve-se aplicar graxa em cada peça a intervalos periódicos.

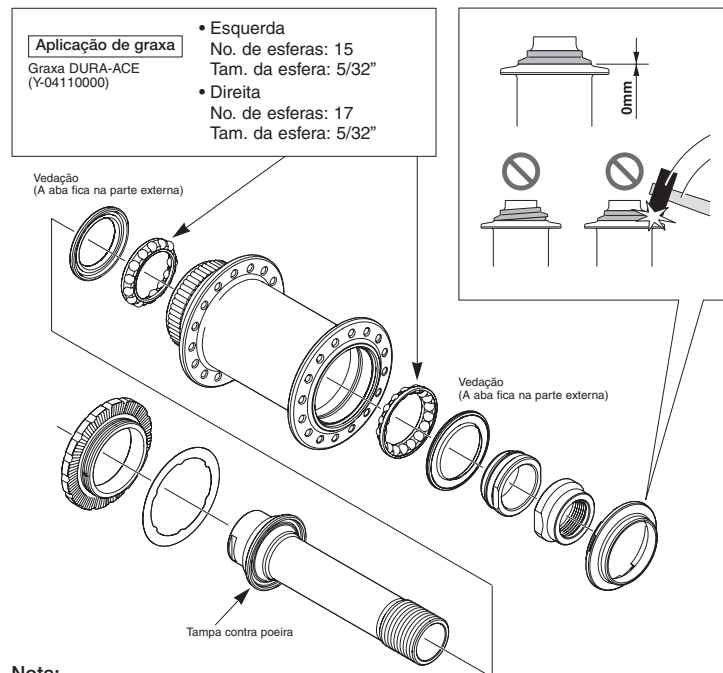

Nota:

- Ele não pode ser desmontado pelo lado esquerdo do cubo (o lado com dentes fixos do rotor).
- Ao remover e instalar a vedação, faça-o com muito cuidado para que a vedação não fique torta. Ao reinstalar a vedação, certifique-se de que ela esteja voltada para o lado certo, e insira-a o máximo que puder.
- Não desmonte o protetor de poeira que está encaixado na ponta de eixo esquerda.

< Montagem >

Instale o tubo do eixo e depois use as ferramentas especiais para apertar a porca-trava de forma a fazer uma dupla trava ao mecanismo, como mostra a ilustração.

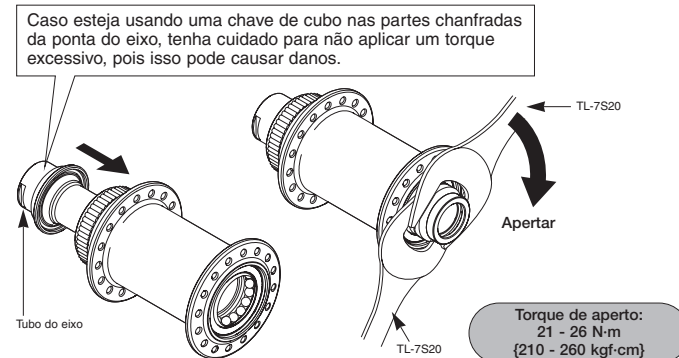

Entrelaçar raios da roda

Direção de rotação da roda

Dianteira esquerda

Dianteira direita

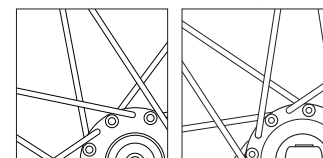

Confirme que os raios foram entrelaçados da maneira indicada na ilustração.

Não pode ser usado um conjunto radial. Use a ferramenta de montagem TL-HB16 ao montar a roda.

Instalação do rotor

⚠ CUIDADO

Ao usar a ferramenta especial (TL-FC36) para remover e instalar o anel de montagem do rotor, tome cuidado para não tocar a parte externa do rotor com suas mãos. Use luvas para proteger suas mãos de cortes.

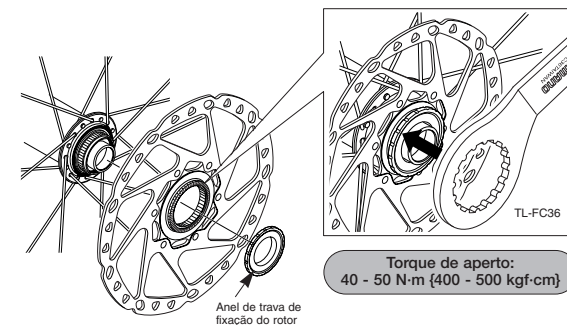

* Instruções de Serviço em outros idiomas estão disponíveis em : <http://techdocs.shimano.com>

Observação: As especificações estão sujeitas a alterações para aperfeiçoamentos sem notificação prévia. (Portuguese)