

## Manual do revendedor

ESTRADA	MTB	Trekking
City Touring/ Comfort Bike	URBAN SPORT	E-BIKE

# Manete de troca de marchas

**RAPIDFIRE Plus**  
**11 velocidades**  
SL-RS700

# ÍNDICE

<b>AVISO IMPORTANTE.....</b>	<b>3</b>
<b>PARA GARANTIR A SEGURANÇA.....</b>	<b>4</b>
<b>LISTA DE FERRAMENTAS A USAR.....</b>	<b>6</b>
<b>INSTALAÇÃO.....</b>	<b>8</b>
Instalação no guidão (tipo normal) .....	8
Instalação no guidão (I-spec II).....	9
<b>MANUTENÇÃO .....</b>	<b>11</b>
Substituição do cabo interno .....	11
Substituição da unidade do manete de troca de marchas .....	12

## AVISO IMPORTANTE

- Este manual do revendedor destina-se principalmente a ser utilizado por mecânicos de bicicleta profissionais. Usuários sem formação profissional para montagem de bicicletas não devem tentar instalar os componentes utilizando os manuais de revendedor. Se qualquer parte da informação fornecida no manual não for clara, não continue com a instalação. Em vez disso, contate o seu local de compra ou um revendedor de bicicletas local para assistência.
- Certifique-se de ler todos os manuais de instruções incluídos no produto.
- Não desmonte nem modifique o produto além do referido nas informações fornecidas neste manual do revendedor.
- Todos os manuais de revendedor e de instruções podem ser consultados online no nosso Website (<http://si.shimano.com>).
- Respeite as regras e as regulamentações apropriadas do país, estado ou região em que conduz o seu negócio como revendedor.

**Por motivos de segurança, certifique-se de ler atentamente este manual do revendedor antes do uso e siga-o para o uso correto.**

As instruções que se seguem devem ser sempre observadas de modo a prevenir ferimentos pessoais e danos materiais no equipamento e nos arredores.

As instruções estão classificadas de acordo com o grau de perigo ou dano que pode ocorrer se o produto for usado incorretamente.



O não cumprimento das instruções irá resultar em morte ou ferimentos graves.



O não cumprimento das instruções poderá resultar em morte ou ferimentos graves.



O não cumprimento das instruções poderá provocar ferimentos pessoais ou danos materiais no equipamento e arredores.

## PARA GARANTIR A SEGURANÇA

### AVISO

- **Ao instalar os componentes, certifique-se de seguir as instruções fornecidas nos manuais de instruções.**  
Recomenda-se apenas a utilização de peças originais Shimano. Se peças como parafusos e porcas ficarem soltas ou danificadas, a bicicleta pode desintegrar-se repentinamente, facto que poderá provocar ferimentos graves.  
Além disso, se os ajustes não forem corretamente realizados, poderão ocorrer problemas e a bicicleta poderá tombar repentinamente, o que poderá provocar ferimentos graves.
-  Certifique-se de utilizar óculos de segurança ao realizar tarefas de manutenção, tais como a substituição de peças.
- Depois de ler atentamente o manual do revendedor, guarde-o em um local seguro para consulta posterior.

### NOTA

#### **Certifique-se também de informar os usuários do seguinte:**

- Certifique-se de continuar a girar o pedivela durante a operação do manete.
- Se não for possível realizar suavemente as operações de troca de marchas, lave o câmbio e lubrifique todas as peças móveis.
- Os produtos não possuem garantia contra o desgaste e a deterioração normais decorrentes do uso e do envelhecimento.

#### **Para instalação na bicicleta e manutenção:**



- Lubrifique o cabo interno e o interior do conduíte com graxa, antes da utilização, para assegurar que o cabo deslize em perfeitas condições.
- Para uma operação suave, use o conduíte especificado (OT-5P41) e o guia de cabo do movimento central (SM-SP17/SP18).
- No cabo de troca de marchas é usada uma graxa especial. Não use graxa de alta qualidade nem outros tipos de graxa; caso contrário, estas poderão afetar o desempenho da troca de marchas.
- Use um conduíte que ainda tenha algum comprimento de reserva mesmo ao girar o guidão ao máximo para ambos os lados. Além disso, verifique se o manete de troca de marchas não toca no quadro da bicicleta quando o guidão está completamente virado.
- Se não for possível realizar ajustes na troca de marchas, verifique o grau de paralelismo na extremidade traseira da bicicleta. Verifique também se o cabo está lubrificado e se o conduíte é demasiado longo ou curto.

O produto real pode diferir da ilustração, uma vez que este manual se destina principalmente a explicar os procedimentos de utilização do produto.

# **LISTA DE FERRAMENTAS A USAR**

## LISTA DE FERRAMENTAS A USAR

Para a instalação deste produto necessita das seguintes ferramentas.

Ferramenta		Ferramenta	
	Chave Allen de 2 mm		Chave de fenda N.º 1
	Chave Allen de 4 mm		

# INSTALAÇÃO

## INSTALAÇÃO

### ■ Instalação no guidão (tipo normal)

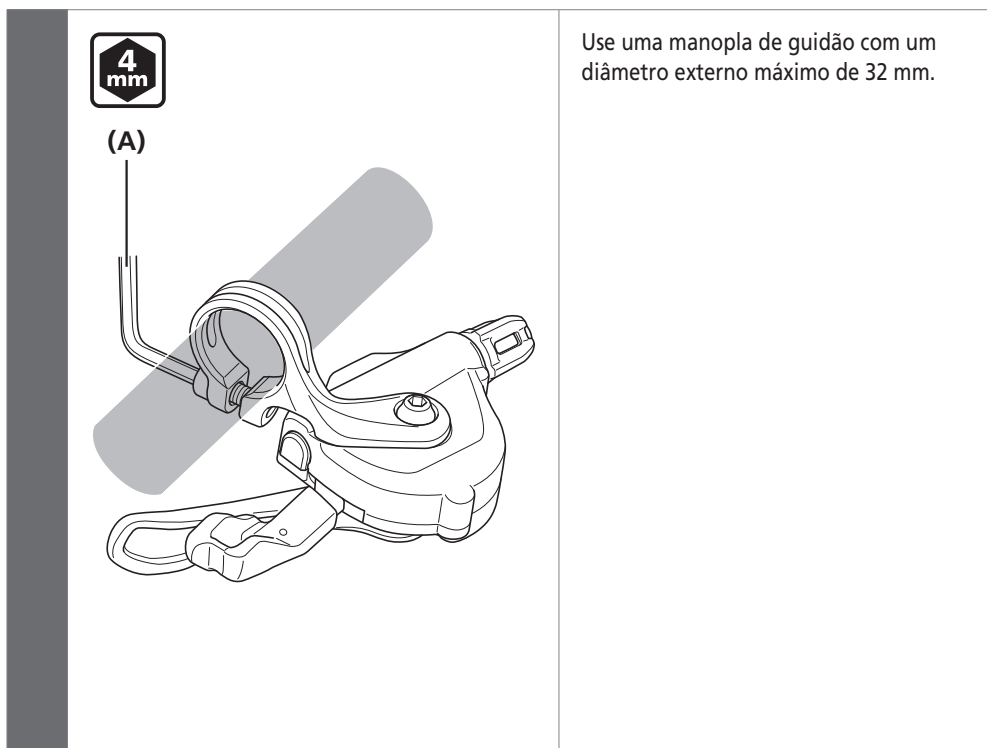

(A) Chave Allen de 4 mm

Torque de aperto	
	3 N m

#### NOTA

Ao instalar componentes para superfícies de quadros/guidões em carbono, consulte o fabricante do quadro/peças em carbono quanto à recomendação em termos de torque de aperto para evitar um aperto excessivo que possa danificar o material em carbono e/ou um aperto insuficiente que possa causar uma força de fixação insuficiente dos componentes.

- Instale o manete de troca de marchas em uma posição na qual não obstrua a operação do freio e da troca de marchas.
- Não use em uma combinação que possa obstruir a operação do freio.



**■ Instalação no guidão (I-spec II)**

**1**

Use uma chave Allen para abrir a faixa de fixação do manete de freio, como mostrado na ilustração.

- (A) Faixa de fixação
- (B) Chave Allen de 2 mm

**2**

Remova o adaptador encaixado no interior da faixa de fixação. Remova qualquer fita adesiva restante.

- (A) Adaptador

**3**

Insira a saliência existente no suporte da alavanca de mudança de marchas no orifício existente no suporte do manete de freio.

**4**

Fixe a faixa de fixação do manete de freio com uma chave Allen.

Torque de aperto	
	6-8 N m

# MANUTENÇÃO

# MANUTENÇÃO

## ■ Substituição do cabo interno

Para o tipo normal

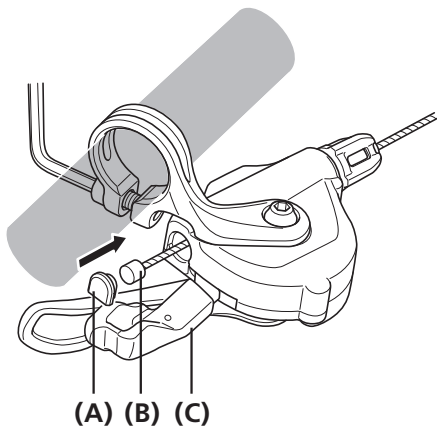

Para I-spec II

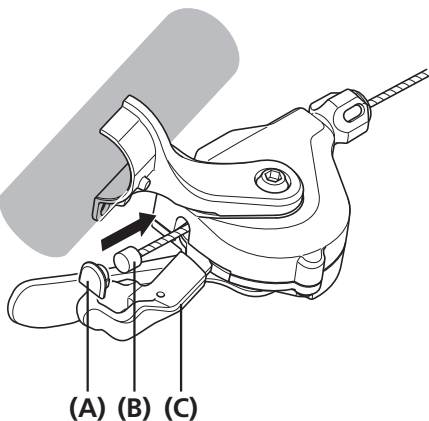

Opere (C), mostrado na ilustração, de modo a colocar a corrente na menor coroa de todas/menor pinhão de todos e, em seguida, encaixe o cabo interno. Em seguida, remova o terminal de fixação do terminal do fio e instale o cabo.

\* A ilustração mostra o manete traseiro.

- (A) Terminal de fixação do terminal do fio
- (B) Cabo interno
- (C) Manete

Especificações	Contagem de operação do manete
2 velocidades	1 ou mais vezes
11 velocidades	10 ou mais vezes

## ■ Substituição da unidade do manete de troca de marchas

A desmontagem e a remontagem apenas devem ser realizadas ao substituir a unidade do manete de troca de marchas.

**1** Desaperte o parafuso de fixação do cabo (porca) do câmbio dianteiro ou traseiro e, em seguida, puxe o cabo interno para fora da unidade do manete de trocas de modo semelhante à instalação do cabo interno.

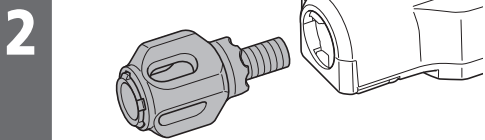

Remova o cilindro de ajuste.

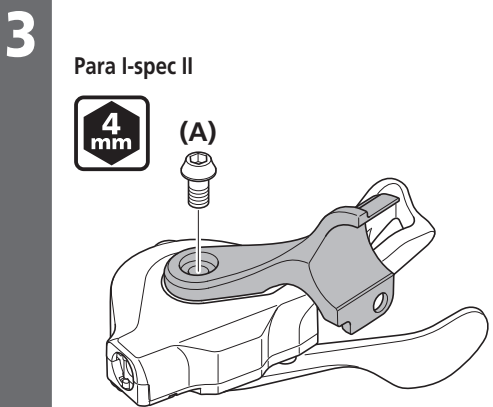

Remova o parafuso de fixação da unidade.

(A) Parafuso de fixação da unidade

Torque de aperto

4 mm

2,5 N m

Para o tipo normal

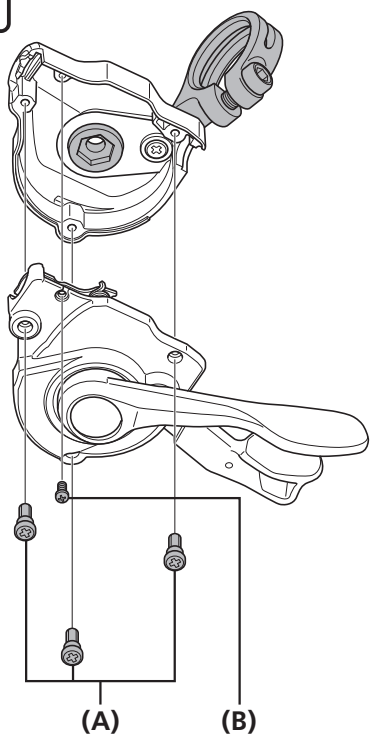

Remova os 4 parafusos de montagem da unidade do manete de troca de marchas e, em seguida, remova a unidade do manete de troca de marchas, tal como mostrado na ilustração.

\* Quando instalar a unidade do manete de troca de marchas, inverta o procedimento.

- (A) Parafuso de montagem da unidade do manete de troca de marchas (Grande)
- (B) Parafuso de montagem da unidade do manete de troca de marchas (Pequeno)

< Parafuso de montagem da unidade do manete de troca de marchas (Grande) >

Torque de aperto	
	0,15 N m

< Parafuso de montagem da unidade do manete de troca de marchas (Pequeno) >

Torque de aperto	
	0,08 N m

4

Para I-spec II

