

Manual do revendedor

ROAD	GRAVEL	MTB
E-BIKE	LIFESTYLE	GENERAL

Pedais SPD

XTR

PD-M9100

PD-M9120

DEORE XT

PD-M8100

PD-M8120

Non-Series

PD-ME700

Índice

AVISO IMPORTANTE.....	3
PARA GARANTIR A SEGURANÇA.....	4
Lista de ferramentas a usar.....	7
Instalação/remoção.....	8
Instalando tacos	8
Instalando no pedivela	11
Manutenção	13
Ajustando a força de encaixe do taco dos pedais.....	13
Ajustando rolamentos do eixo.....	13
Substituindo coberturas do corpo	18
Instalando/removendo os refletores.....	18



AVISO IMPORTANTE

- Este manual do revendedor destina-se principalmente a ser utilizado por mecânicos profissionais de bicicletas. Os usuários que não possuem formação profissional para montagem de bicicletas não devem tentar instalar os componentes utilizando os manuais do revendedor.
Se qualquer parte da informação fornecida no Manual não for clara, não continue com a instalação. Em vez disso, entre em contato com o local de compra ou o distribuidor para assistência.
- Certifique-se de ler todos os manuais incluídos em cada produto.
- Não desmonte nem modifique o produto para além do referido nas informações fornecidas neste manual do revendedor.
- Todos os manuais e documentos técnicos podem ser acessados on-line em <https://si.shimano.com> .
- Para clientes sem acesso fácil à internet, entre em contato com o distribuidor SHIMANO ou com qualquer um dos escritórios SHIMANO para obter uma cópia impressa do manual do usuário.
- Respeite as regras e as regulamentações adequadas do país, estado ou região em que conduz o seu negócio como revendedor.

Por razões de segurança, certifique-se de ler atentamente este manual do revendedor antes da utilização e siga as instruções para uma utilização correta.

As instruções a seguir devem ser sempre observadas para prevenir ferimentos corporais e danos físicos ao equipamento e arredores.

As instruções estão classificadas de acordo com o grau de perigo ou dano que poderá ocorrer se o produto for usado incorretamente.

	PERIGO	O não cumprimento das instruções resultará em morte ou ferimentos graves.
	AVISO	O não cumprimento das instruções poderá resultar em morte ou ferimentos graves.
	CUIDADO	O não cumprimento das instruções poderá provocar ferimentos pessoais ou danos materiais no equipamento e arredores.

PARA GARANTIR A SEGURANÇA

AVISO

- Siga as instruções fornecidas nos manuais ao instalar o produto.
Use somente peças originais SHIMANO. Se um componente ou peça de substituição for incorretamente montado ou ajustado, isso poderá causar falha no funcionamento do componente e poderá fazer com que o ciclista perca o controle e sofra um acidente.
-  Utilize proteção certificada para os olhos ao realizar tarefas de manutenção, como a substituição de componentes.

Certifique-se também de informar os usuários do seguinte:

- Para garantir a segurança para crianças ao utilizar o produto, elas devem receber instruções sobre o uso correto, e seus tutores e a criança devem compreender totalmente as seguintes informações. O não cumprimento das instruções fornecidas pode levar a ferimentos graves.
- Antes de tentar utilizar a bicicleta com esses pedais e tacos (sapatilhas), certifique-se de que compreendeu a operação do mecanismo de encaixe e desencaixe. Os pedais SPD foram concebidos para desencaixarem apenas quando desejado. Não foram concebidos para desencaixarem automaticamente em caso de queda da bicicleta.
- Antes de tentar utilizar a bicicleta com esses pedais e tacos, aplique os freios e, em seguida, coloque um pé no chão e pratique o encaixe e desencaixe de cada taco do respectivo pedal até que consiga fazê-lo de maneira natural e com mínimo esforço.
- Ande de bicicleta sobre solo plano até que esteja habituado a encaixar e desencaixar os tacos dos pedais.
- Antes de utilizar a bicicleta, ajuste a força de encaixe do taco dos pedais a seu gosto. Se a força de encaixe do taco dos pedais for baixa, os tacos poderão soltar-se acidentalmente, você poderá perder o equilíbrio e cair da bicicleta. Se a força de encaixe do taco dos pedais for elevada, o desencaixe dos tacos será mais difícil.
- Ao pedalar em baixa velocidade ou quando é necessário parar (por exemplo, ao fazer um retorno, ao se aproximar de um cruzamento, subir uma ladeira ou virar em uma curva cega), desencaixe seus tacos dos pedais com antecedência para conseguir colocar o pé no chão rapidamente a qualquer instante.
- Use uma força menor de encaixe do taco para fixar os tacos dos pedais ao andar de bicicleta em condições adversas.
- Mantenha os tacos e os encaixes sem sujeira e detritos para garantir o encaixe e o desencaixe adequados.
- Lembre-se de verificar periodicamente os tacos em termos de desgaste. Quando os tacos estiverem desgastados, substitua-os e ajuste a força de encaixe do taco antes de utilizar a bicicleta e depois de substituir os tacos dos pedais.
- Use apenas sapatilhas SPD com este produto. Outros tipos de sapatilhas poderão não desencaixar dos pedais ou poderão desencaixar de maneira repentina.
- Use apenas tacos SHIMANO (SM-SH51 / SM-SH56) e certifique-se de que os parafusos de montagem estão

fixados corretamente às sapatilhas. Se os parafusos não estiverem bem apertados, poderá ocorrer uma queda em que os tacos não desencaixam.

Se você não respeitar as advertências acima, as sapatilhas poderão não desencaixar dos pedais quando desejado ou poderão desencaixar inesperada ou acidentalmente, o que poderá provocar ferimentos graves.

- Certifique-se de colocar refletores na bicicleta ao circular em estradas.
Refletores são vendidos separadamente para modelos que não vêm equipados com refletores por padrão. Para obter mais informações sobre refletores compatíveis, contate o local de compra ou o distribuidor.
- Não continue andando de bicicleta se os refletores estiverem sujos ou danificados. Caso contrário, torna-se mais difícil ser visto pelos veículos que se aproximam em sentido contrário.

NOTA













Certifique-se também de informar os usuários do seguinte:

- Certifique-se de que não haja nenhum excesso de jogo ou folga nas seções de aperto antes de utilizar a bicicleta.
- Certifique-se de que não há excesso de jogo ou folga nos tacos ou nos espaçadores antes de utilizar a bicicleta.
- Se o desempenho da pedalada parecer anormal, entre em contato com o local de compra.
- Se tiver qualquer problema com as peças rotativas do pedal, ele poderá precisar de ajuste. Consulte seu local de compra ou o distribuidor.
- Certifique-se de reapertar periodicamente os braços do pedivela e os pedais no local de compra ou no distribuidor de bicicletas.
- Os produtos não possuem garantia contra o desgaste e a deterioração naturais decorrentes do uso e do envelhecimento.
- Para o máximo desempenho, recomendamos fortemente o uso de lubrificantes e produtos de manutenção SHIMANO.

O produto real pode diferir da ilustração porque este Manual se destina principalmente a explicar os procedimentos de utilização do produto.

Lista de ferramentas a usar

As seguintes ferramentas são necessárias para os propósitos de instalação/remoção, ajuste e manutenção.

Ferramenta	
	Chave Allen 2,5 mm
	Chave Allen 3 mm
	Chave Allen 4 mm
	Chave Allen 8 mm
	Chave fixa 7 mm
	Chave fixa 8 mm
	Chave fixa 10 mm
	Chave fixa 15 mm
	Chave fixa 17 mm
	TL-PD40
	Lobular sextavada [#10]
	Chave de fenda cruzada
	Chave de fenda cruzada [#2]

Instalação/remoção

Instalando tacos

Tipos de tacos

O modo de desencaixe varia dependendo do tipo de tacos usados.

Tipo de tacos usados		Modo de desencaixe
Tacos de modo de desencaixe simples	SM-SH51 (preto)	Apenas desencaixa quando o calcanhar é movido para o lado de fora.
Tacos de modo de desencaixe múltiplo	SM-SH56 (prata, ouro)	É possível desencaixar girando em qualquer direção.

Instalando tacos temporariamente

1. Remova a tampa de borracha dos orifícios de montagem do taco.

* Este passo pode não ser necessário dependendo do tipo da sapatilha.

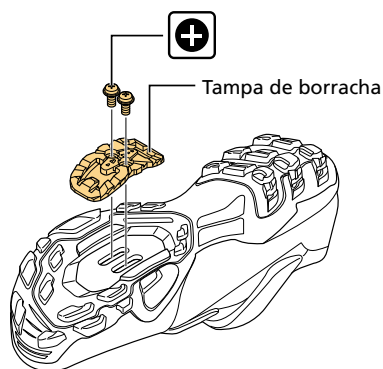

2. Instale a porca do taco.

Remova a palmilha, em seguida, fixe os orifícios oblongos.

* Este passo pode não ser necessário dependendo do tipo da sapatilha.

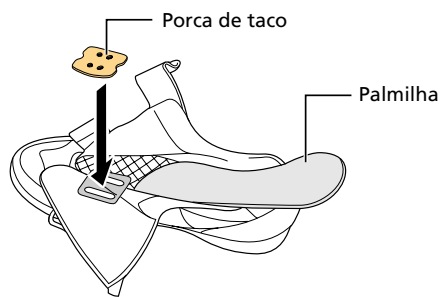

3. Instale os tacos temporariamente.

Use os parafusos de montagem do taco para apertar temporariamente cada peça na ordem mostrada na imagem.

Os tacos não são específicos para os pedais direito e esquerdo. Eles podem ser usados em qualquer lado.

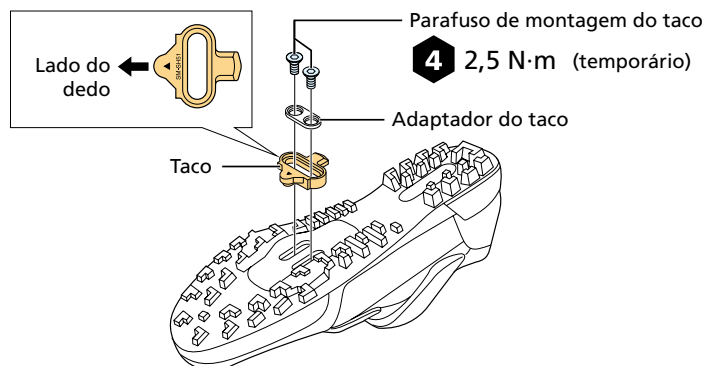

DICAS TÉCNICAS

- Use espaçadores de tacos nos seguintes casos. Ao usar espaçadores, use apenas sapatilhas compatíveis com SPD.
 - Se você estiver pedalando em condições em que o acúmulo de sujeira ou resíduos dificulta um encaixe suave da sapata de freio com o pedal.
 - Se o rastro na sola da sapata de freio causar interferência e dificultar o encaixe suave entre a sapata de freio e o pedal.
 - Se o espaçador do taco só é compatível com tacos SHIMANO (SM-SH51 / SM-SH56).

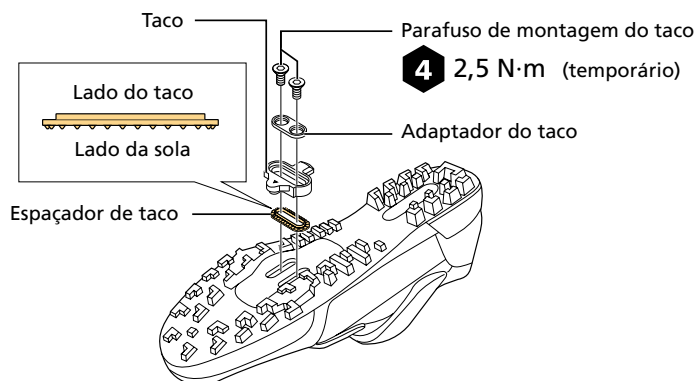

Ajustando e fixando as posições dos tacos

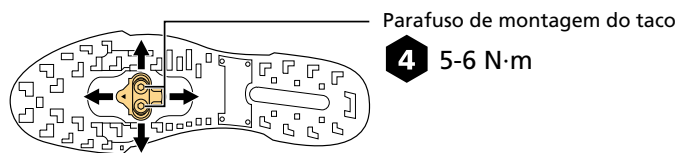

1. Confirme as posições ideais dos tacos.

Ajuste repetidamente e confirme para cada pé para definir as posições ideais do taco.

* O taco tem uma faixa de ajuste de 20 mm da dianteira para a traseira e 5 mm da direita para a esquerda.

2. Aperte bem os tacos.

Aperte os parafusos de montagem do taco usando o torque especificado.

Instalando vedantes à prova de água

1. Se suas sapatilhas SHIMANO vieram com vedantes à prova de água na embalagem, encaixe os vedantes à prova de água depois de apertar bem os tacos.

Remova a palmilha e encaixe o vedante à prova de água.

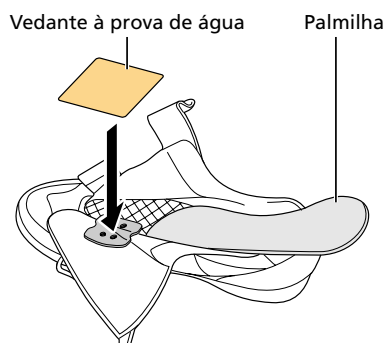

Instalando no pedivela

1. Aplique uma pequena quantidade de graxa às roscas.

2. Instale os pedais.

O pedal direito tem uma rosca direita, o pedal esquerdo tem uma rosca esquerda.

PD-M9100 / PD-M9120 /
PD-M8100 / PD-M8120

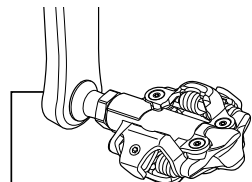

8 35-55 N·m

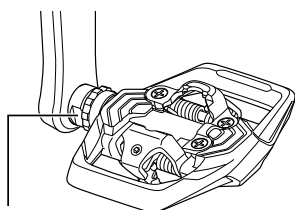

PD-ME700



15 35-55 N·m

NOTA

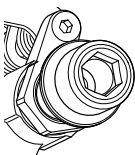
- Para PD-M9100 / PD-M9120 / PD-M8100 / PD-M8120, fique atento à diferença entre os pedais direito e esquerdo.

Pedal direito	Pedal esquerdo
 Sem ranhuras na rosca	 Com ranhuras na rosca
Rosca direita	Rosca esquerda

- Para PD-ME700, preste atenção às marcações esquerda (L) e direita (R).

Manutenção

Ajustando a força de encaixe do taco dos pedais

1. Gire o parafuso de ajuste e ajuste até força ideal de tração dos tacos ao soltar os tacos do encaixe.

- Girar o parafuso de ajuste no sentido horário aumenta a força de encaixe do taco e girar no sentido anti-horário diminui.
- Clicar uma vez o parafuso de ajuste altera a tensão uma medida. Há quatro cliques por volta.
- O parafuso de ajuste está localizado na parte de trás de cada encaixe, resultando em um total de quatro posições.
- Iguale as forças de fixação do taco em todas as posições verificando a posição da placa de ajuste e contando o número de voltas dos parafusos de ajuste.

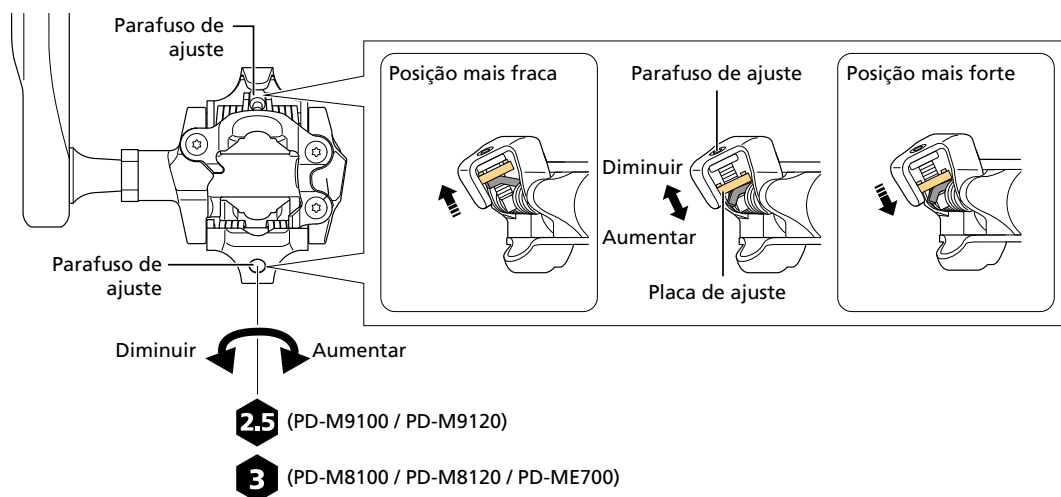

NOTA

- Para evitar soltar o taco acidentalmente e garantir que seja possível soltar quando necessário, assegure-se de que a força de encaixe do taco está adequadamente ajustada.
- Se os tacos não forem ajustados igualmente, isso poderá dificultar o encaixe ou o desencaixe dos tacos para o ciclista. A força de encaixe do taco para os pedais esquerdo e direito deve ser ajustada para ficar igualada.

Ajustando rolamentos do eixo

É necessário ajustar as partes de rotação caso não estejam funcionando adequadamente. Siga os procedimentos

Manutenção

Ajustando rolamentos do eixo

apresentados abaixo.

Referência: discriminação das peças

PD-M9100 / PD-M9120

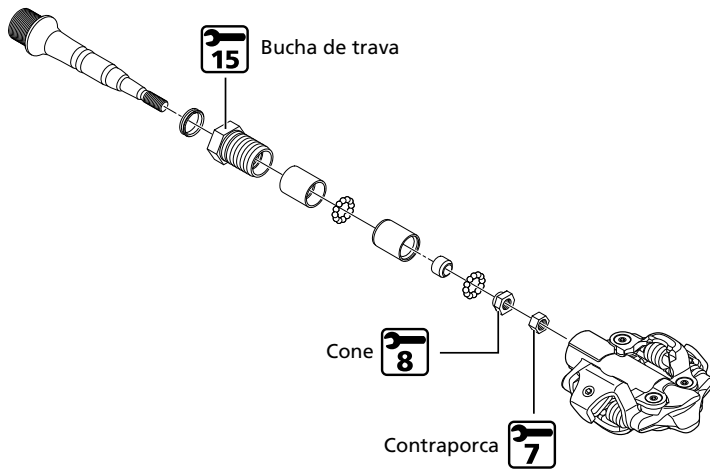

PD-M8100 / PD-M8120

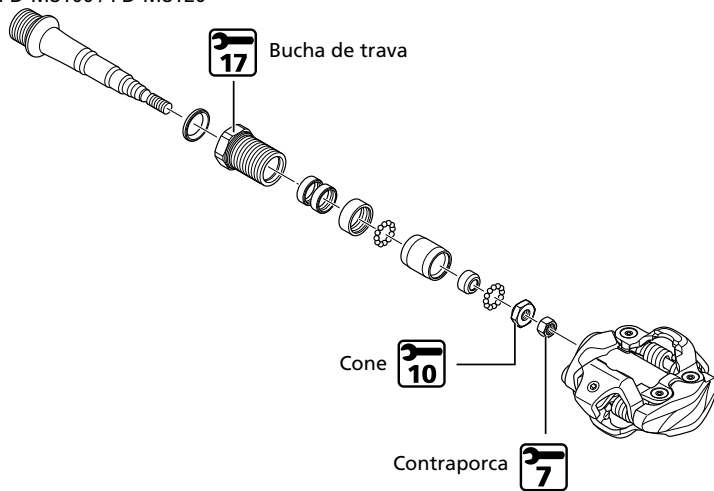

PD-ME700

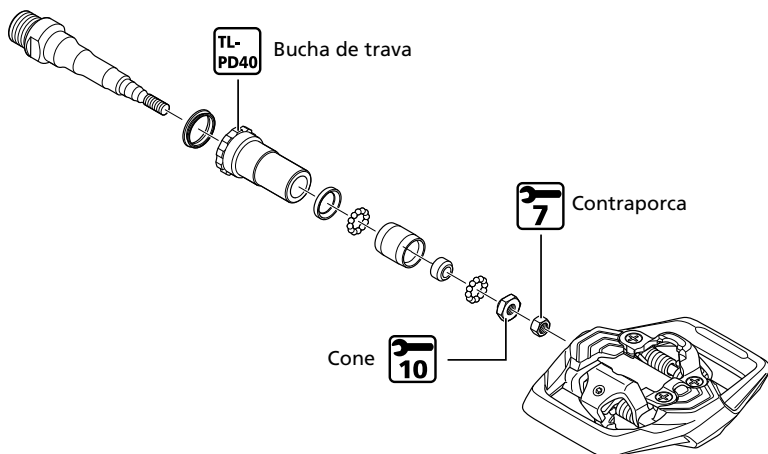

1. Afrouxe a bucha de trava e remova a unidade do eixo.

A bucha de trava do pedal direito tem uma rosca esquerda; a bucha de trava do pedal esquerdo tem uma rosca direita.

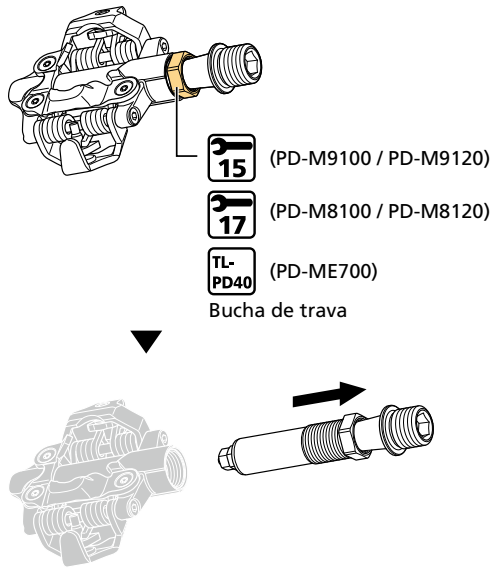

2. Afrouxe a contraporca.

Use um torno ou um torno de eixo para segurar a unidade do eixo no lugar. Use as ferramentas indicadas na imagem para realizar o ajuste.

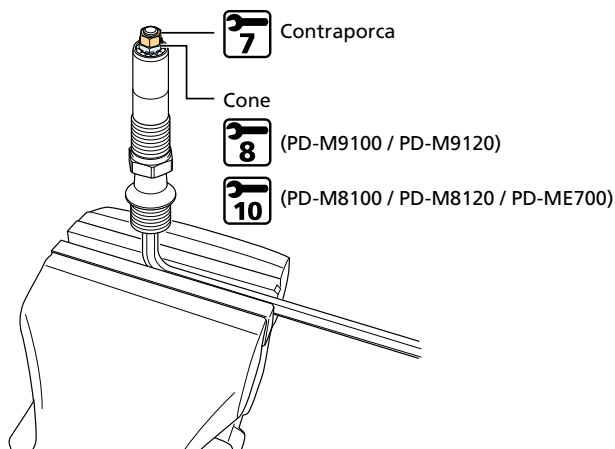

DICAS TÉCNICAS

PD-M9100 / PD-M9120

- Rosca direita: cor preta (sem entalhes)

Se a contraporca instalada é preta (sem entalhes), o cone e a contraporca têm uma rosca direita.



Rosca direita: cor preta
(sem entalhes)

- Rosca esquerda: cor preta (com entalhes)

Se a contraporca instalada é preta (com entalhes), o cone e a contraporca têm uma rosca esquerda.



Rosca esquerda: cor preta
(com entalhes)

- As partes de rotação são apertadas quando a unidade do eixo é encaixada no pedal. Ajuste deixando ligeiramente frouxo antes de instalar.

3. Gire o cone para ajustar a pré-carga do rolamento.

4. Com o cone ajustado, aperte a contraporca no lugar.

Em caso de excesso de jogo na rotação após a instalação da unidade do eixo no pedal, reajuste a partir da Etapa 2 .

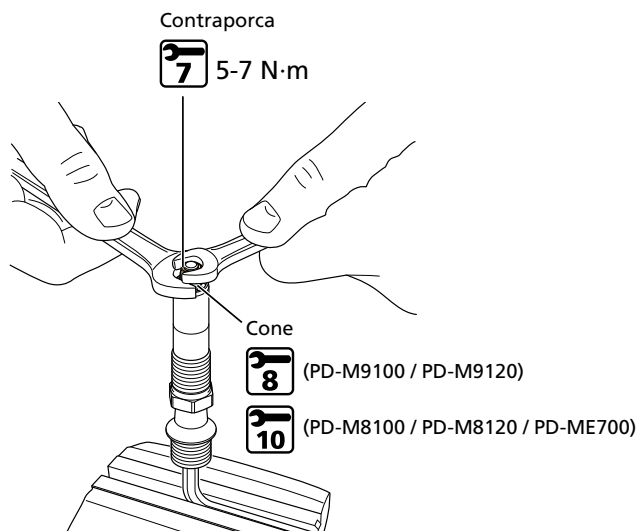

5. Remova graxa antiga e aplique uma quantidade adequada de nova graxa à parte inferior do corpo do pedal.

DICAS TÉCNICAS

- Aplique graxa em uma quantidade que não escorra quando o eixo for encaixado no pedal (cerca de 1,5 g).

6. Insira a unidade do eixo no corpo do pedal, depois aperte a bucha de trava.

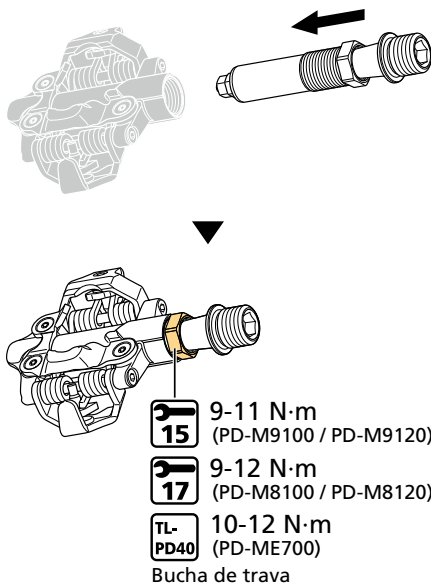

Substituindo coberturas do corpo

Tacos e coberturas do corpo ficam desgastados e precisam ser substituídos periodicamente.

É necessário substituir os tacos e tampas do corpo quando eles oferecem dificuldade para soltar ou começam a soltar com muito menos esforço do que quando eram novos.

1. **Substitua as tampas do corpo como mostrado na imagem.**

Aperte os três parafusos uniformemente usando o mesmo torque.

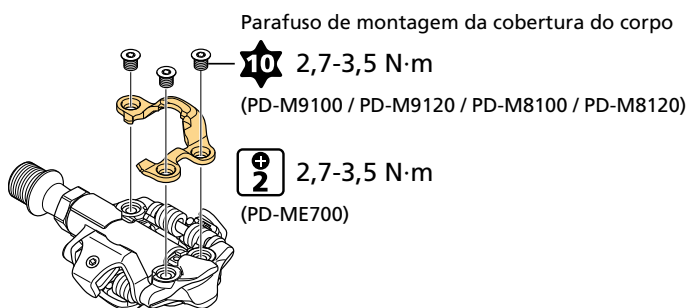

Instalando/removendo os refletores

Instalando os refletores

O modelo de refletor que será usado varia dependendo do tipo de pedal.

Use SM-PD60 para o tipo padrão ou SM-PD22 para o tipo curto.

Manutenção

Instalando/removendo os refletores

Existem refletores SM-PD60 de tipo esquerdo e direito.

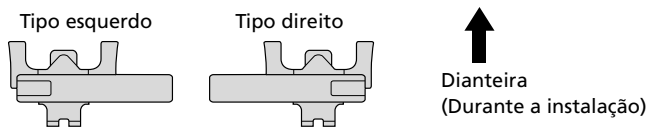

SM-PD60/SM-PD22

1. Ponha a força da mola na configuração mais fraca para que seja mais fácil inserir o refletor.

Ajuste girando o parafuso de ajuste no corpo do pedal.

Parafuso de ajuste

2.5 (PD-M9100 / PD-M9120)

3 (PD-M8100 / PD-M8120 / PD-ME700)

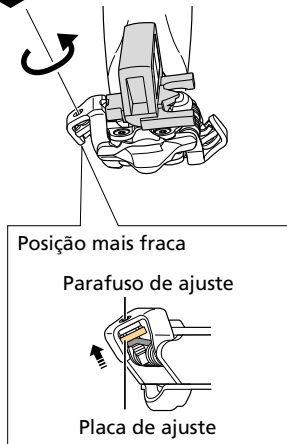

2. Insira a aba do refletor na ranhura da cobertura do corpo no corpo do pedal.

SM-PD60

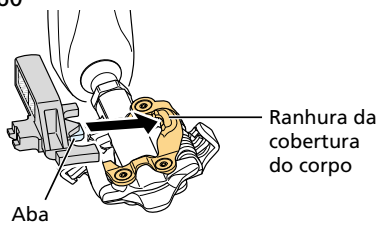

SM-PD22

Empurrar para dentro

Aba

Ranhura da cobertura do corpo

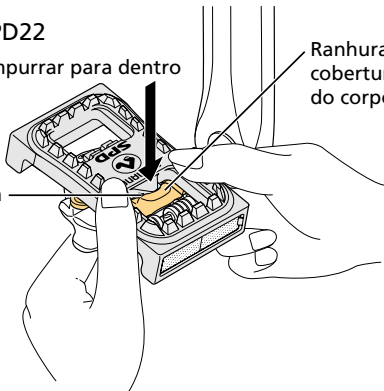

3. Encaixe a aba no lado oposto no encaixe do corpo do pedal.

Como mostrado na imagem, use uma chave de fenda plana ou outra ferramenta para encaixar.

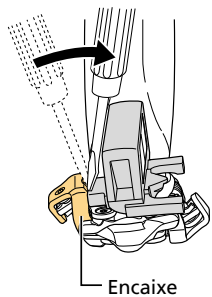

Manutenção

Instalando/removendo os refletores

4. Ponha a força da mola na configuração mais forte para evitar o desencaixe.

Ajuste girando o parafuso de ajuste no corpo do pedal.

Parafuso de ajuste

2.5 (PD-M9100 / PD-M9120)

3 (PD-M8100 / PD-M8120 / PD-ME700)



Removendo os refletores

SM-PD60 / SM-PD22

1. Gire o parafuso de ajuste no corpo do pedal para ajustar a força da mola para a configuração mais fraca.

Parafuso de ajuste

2.5 (PD-M9100 / PD-M9120)

3 (PD-M8100 / PD-M8120 / PD-ME700)



2. Mova a aba do refletor para fora do encaixe do corpo do pedal.

Como mostrado na imagem, use uma chave de fenda plana ou outra ferramenta para remover.

* Se estiver usando o lado de onde o refletor foi removido como pedal SPD, reajuste primeiro a força de tração do taco antes de utilizar.

