



UM-1XM0A-001

Podręcznik użytkownika

Hydrauliczny hamulec tarczowy (do E-MTB)

WAŻNA INFORMACJA

- Aby uzyskać informacje dotyczące montażu, regulacji i wymiany produktów, które nie zostały opisane w tym podręczniku użytkownika, należy skontaktować się z punktem sprzedaży lub dystrybutorem. Podręcznik sprzedawcy dla doświadczonych i zawodowych mechaników rowerowych jest dostępny na naszej stronie internetowej (<https://si.shimano.com>).

Ze względów bezpieczeństwa należy dokładnie zapoznać się z niniejszym „podręcznikiem użytkownika” przed użyciem produktu, przestrzegać go podczas jego użytkowania i przechowywać w dostępnym miejscu.

Poniższe instrukcje muszą być zawsze przestrzegane w celu zapobieżenia obrażeniom oraz uszkodzeniom wyposażenia i otoczenia. Instrukcje zostały sklasyfikowane zgodnie ze stopniem niebezpieczeństwa lub wielkością możliwych uszkodzeń, które mogą wynikać z nieprawidłowego użytkowania produktu.

NIEBEZPIECZEŃSTWO	Niezastosowanie się do podanych instrukcji skutkuje śmiercią albo poważnymi obrażeniami.
OSTRZEŻENIE	Niezastosowanie się do podanych instrukcji może skutkować śmiercią albo poważnymi obrażeniami.
PRZESTROGA	Niezastosowanie się do podanych instrukcji może skutkować obrażeniami albo uszkodzeniami wyposażenia i otoczenia.

Istotne informacje dotyczące bezpieczeństwa

OSTRZEŻENIE

- Ponieważ każdy rower może prowadzić się nieco inaczej w zależności od modelu, należy nauczyć się odpowiedniej techniki hamowania (w tym wyczucia siły nacisku dźwigni hamulca i charakterystyki kierowania rowerem) oraz obsługi roweru. Niewłaściwe używanie układu hamulcowego roweru może spowodować utratę kontroli lub upadek, które mogą prowadzić do poważnych obrażeń.
- Nie demontować ani nie modyfikować produktu. W przeciwnym razie może to spowodować nieprawidłowe działanie produktu, co może doprowadzić do nagłego upadku, a w konsekwencji poważnych obrażeń.
- Rowerzyści muszą przyzwyczać się do większej wydajności hamulca przed rozpoczęciem jazdy na rowerze.
 - Układ hamulcowy przeznaczony jest do rowerów przeznaczonych do E-MTB, a jego siła hamowania jest znacznie większa niż w przypadku innych hamulców. Jazda na rowerze bez odpowiedniego zapoznania się z charakterystyką hamowania może zakończyć się upadkiem i potencjalnymi poważnymi obrażeniami lub śmiercią. Ponadto ustawienia hamulców powodują, że są nieodpowiednie do jazdy w mieście. Nagłe użycie hamulców może doprowadzić do przewrócenia się roweru do przodu, co może spowodować poważne obrażenia, a nawet śmierć.

– Tarcze hamulcowe 203 mm i 180 mm zapewniają większą siłę hamowania niż tarcze hamulcowe 160 mm. Jazda na rowerze bez odpowiedniego zapoznania się z charakterystyką hamowania może zakończyć się upadkiem i potencjalnymi poważnymi obrażeniami lub śmiercią.

- Należy zachować szczególną ostrożność i uważać, aby palce nie znalazły się w pobliżu obracającej się tarczy hamulcowej. Tarcza hamulcowa jest na tyle ostra, że może doprowadzić do poważnego zranienia, jeżeli palce zostaną uwięzione w otworach obracającej się tarczy.



- Nie dotykać zacisków ani tarczy hamulcowej podczas jazdy ani bezpośrednio po wymontowaniu z roweru. Zaciski i tarcza hamulcowa rozgrzewają się w czasie pracy hamulców, dotknięcie jednego z elementów może spowodować oparzenie.
- Należy uważać, aby nie dopuścić do dostania się oleju lub smaru na tarczę hamulcową i klocki hamulcowe. Jazda na rowerze z klockami hamulcowymi i tarczą hamulcową zabrudzonymi olejem lub smarem może uniemożliwić ich działanie, a w konsekwencji doprowadzić do upadku lub kolizji i poważnych obrażeń.
- Należy sprawdzić grubość klocków hamulcowych i nie używać ich, jeśli spadnie ona do 0,5 mm lub mniej. Niezastosowanie się do tej instrukcji może uniemożliwić działanie hamulców, a w konsekwencji spowodować poważne obrażenia.

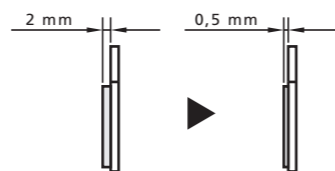

- Nie używać tarczy hamulcowej, jeśli jest ona pęknięta lub odkształcona. Tarcza hamulcowa może pęknąć, powodując upadek, a w konsekwencji poważne obrażenia. Wymienić tarczę hamulcową na nową.
- Nie używać tarczy hamulcowej, jeśli jej grubość wynosi 1,5 mm lub mniej. Ponadto nie należy jej używać, jeśli widoczna jest jej aluminiowa powierzchnia. Tarcza hamulcowa może pęknąć, powodując upadek, a w konsekwencji poważne obrażenia. Wymienić tarczę hamulcową na nową.
- Nie naciskać ciągle hamulców. Niezastosowanie się do tej instrukcji może doprowadzić do nagłego zwiększenia skoku dźwigni hamulca i uniemożliwić działanie hamulców, a w konsekwencji spowodować poważne obrażenia.
- Nie używać hamulców w przypadku wystąpienia wycieków płynu. Niezastosowanie się do tej instrukcji może uniemożliwić działanie hamulców, a w konsekwencji spowodować poważne obrażenia.
- Nie używać przedniego hamulca za zbyt dużą siłą. Może to spowodować zablokowanie przedniego koła, a w rezultacie przewrócenie się roweru do przodu i poważne obrażenia.
- Ponieważ wymagana droga hamowania będzie dłuższa w mokrych warunkach, należy ograniczyć prędkość i hamować wcześniej oraz delikatniej. Może dojść do upadku lub kolizji i poważnych obrażeń.
- Mokra powierzchnia drogi może spowodować utratę przyczepności opon; aby tego uniknąć, należy zwolnić i hamować wcześniej oraz delikatniej. W przypadku utraty przyczepności opon, może dojść do upadku i poważnych obrażeń.

PRZESTROGA

■ Przestrogi dotyczące oryginalnego oleju mineralnego SHIMANO

- Podczas obsługi należy używać odpowiedniej osłony na oczy i unikać kontaktu z oczami. W razie potrzeby przepłukać oczy wodą i

niezwłocznie zasięgnąć pomocy medycznej. Kontakt oleju z oczami może spowodować podrażnienie.

- Przed użyciem oleju założyć rękawice. W razie kontaktu ze skórą dokładnie przemyć skórę mydłem i wodą. Kontakt oleju ze skórą może spowodować wysypkę i podrażnienie.
- Zasłonić nos i usta maską oddechową. Używać oleju w dobrze wentylowanym miejscu. Wdychanie mgły lub par oleju mineralnego może wywołać nudności.
- W przypadku wdychania mgły lub oparów oleju mineralnego należy udać się na świeże powietrze. Okryć się kocem. Należy się ogrzać, nie wykonywać męczących czynności i natychmiast zasięgnąć pomocy medycznej.

■ Okres docierania

- Hamulce tarczowe muszą przejść okres docierania, a wraz z upływem okresu docierania siła hamowania stopniowo rośnie. Może to doprowadzić do wypadków lub upadków z powodu utraty panowania nad rowerem, czego konsekwencją mogą być poważne obrażenia. (Taka sama sytuacja zaistnieje po wymianie klocków hamulcowych lub tarczy hamulcowej).

Uwaga

- Aby nie dopuścić do powstawania hałasu, po każdej wymianie klocków hamulcowych lub tarczy hamulcowej należy przeprowadzić procedurę docierania.
- Po zdjęciu koła roweru zaleca się montaż elementów dystansowych klocków. Nie należy naciskać dźwigni hamulca po wyjęciu koła. Jeśli dźwignia hamulca zostanie naciśnięta bez zamontowanych elementów dystansowych klocków, tłoczki wysuną się bardziej niż zwykle. W takim przypadku należy skontaktować się z punktem sprzedaży.
- Podczas konserwacji układu hamulcowego używać wody z mydłem lub suchej szmatki. Nie należy używać dostępnych w handlu środków do czyszczenia hamulców ani środków wyciszających. Substancje te mogą spowodować uszkodzenie takich części, jak uszczelki.
- Gwarancja produktu nie obejmuje uszkodzeń wynikających z takiego niewłaściwego użytkowania, jak skoki w trakcie jazdy lub przewrócenie roweru, z wyjątkiem usterek wynikających z użycia nieodpowiednich metod produkcji.
- Gwarancja nie obejmuje naturalnego zużycia ani pogorszenia działania wynikających z normalnego użytkowania i starzenia się.

Regularne kontrole przed rozpoczęciem jazdy na rowerze

Przed rozpoczęciem jazdy na rowerze należy sprawdzić poniższe elementy. W przypadku występowania problemów należy skontaktować się z punktem sprzedaży lub dystrybutorem.

- Czy są jakiegokolwiek oznaki wycieku płynu hamulcowego?
- Czy hamulce przednie i tylne działają prawidłowo?
- Czy grubość klocków wynosi co najmniej 0,5 mm?
- Czy tarcza hamulcowa jest pęknięta lub odkształcona?
- Czy słychać jakieś nieprawidłowe dźwięki?

Nazwy części

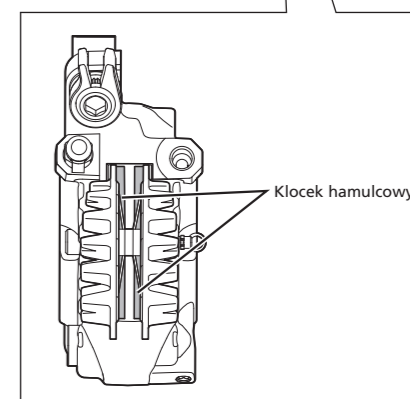
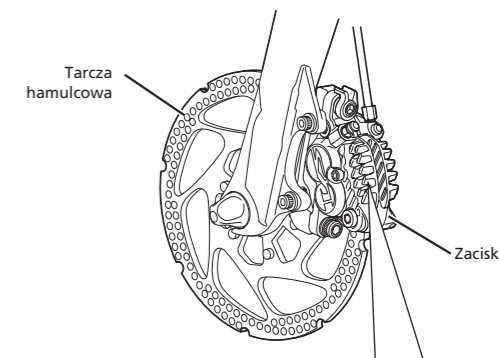
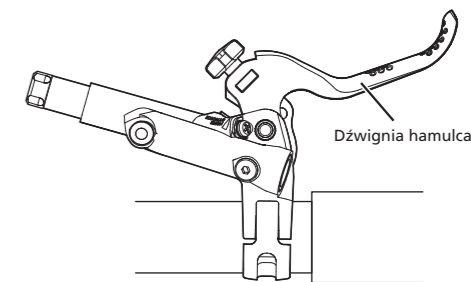

Sposób obsługi

Ten produkt ma funkcję regulacji zasięgu.

Jeśli dźwignie hamulca wydają się być za daleko i poza zasięgiem, należy skontaktować się z punktem sprzedaży lub dystrybutorem.

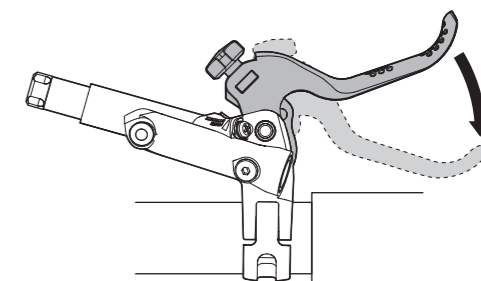

Jak przeprowadzić docieranie

Aby zoptymalizować wydajność klocków hamulcowych i tarczy hamulcowej, należy przeprowadzić procedurę docierania, tak jak wyjaśniono w poniższych krokach:

1. W tym celu należy przyspieszać aż do osiągnięcia średniej prędkości, jeżdżąc na rowerze na płaskiej i bezpiecznej nawierzchni, na której nie ma żadnych przeszkód.
2. Używać dźwigni hamulca aż prędkość jazdy zmniejszy się do prędkości marszu.
Jednorazowo należy używać tylko jednej dźwigni hamulca. Podczas tej procedury należy zachować ostrożność. Użycie dźwigni hamulca musi być umiarkowane, szczególnie podczas docierania hamulca przedniego.
3. Powtórzyć kroki nr 1 i 2 przynajmniej 20 razy zarówno dla przednich, jak i tylnych hamulców.
Kolejne powtórzenia tej procedury sprawią, że siła hamulców zacznie wzrastać.