

Informacje ogólne dotyczące bezpieczeństwa

⚠ OSTRZEŻENIE

- Przed jazdą na rowerze należy sprawdzić, czy koła są prawidłowo zamocowane. Jeżeli koła są w jakikolwiek sposób poluzowane, mogą wypaść z roweru, powodując w konsekwencji poważne zranienie.
- Piastę HB-T708 / SM-AX60 można stosować w połączeniu ze specjalnym widelcem przednim. Stosowanie w połączeniu z jakimkolwiek innym widelcem przednim może sprawić, że koło oddzieli się od roweru podczas jazdy, powodując poważne obrażenia ciała.
- Przed zamontowaniem części należy uważnie przeczytać niniejszą instrukcję. Poluzowane, zużyte lub uszkodzone części mogą doprowadzić do wywrócenia roweru, co może spowodować poważne obrażenia. Zalecamy stosowanie jedynie oryginalnych części zamiennych Shimano.
- Należy dokładnie przeczytać niniejszą techniczną instrukcję serwisową i zachować ją na przyszłość.
- Należy także pamiętać o dokładnym przeczytaniu instrukcji serwisowej dotyczącej hamulca tarczowego i zacisku SM-AX60.

Uwaga

- Jeżeli koło stanie się sztywne i będzie obracać się z oporem, należy je nasmarować.
- Nie wstrzykiwać jakiegokolwiek smaru ani oleju do wnętrza piasty, ponieważ mogą one się wydostać na zewnątrz.
- Części nie są objęte gwarancją w zakresie normalnego zużycia lub pogorszenia działania wynikającego z normalnego użytkowania.

Techniczna instrukcja serwisowa

SI-2TX0A-001

HB-T708

W celu uzyskania najlepszych rezultatów zalecamy wykorzystanie poniższej kombinacji.

Zacisk hamulcowy	BR-T665
Dźwignia hamulca	BL-T665
Tarcza	SM-RT64
E-Thru 8 mm	SM-AX60

Dane techniczne

Piasta przednia

Model	HB-T708
Liczba otworów na szprychy	32 / 36

* Instrukcje serwisowe w innych językach są dostępne na stronie: <http://techdocs.shimano.com>

Uwaga: w razie wprowadzenia ulepszeń dane techniczne mogą ulec zmianie bez powiadomienia. (Polish)

Konserwacja

Układ może zostać zdemontowany zgodnie z przedstawioną ilustracją. Smar należy nanosić na różne części w równych odstępach czasu.

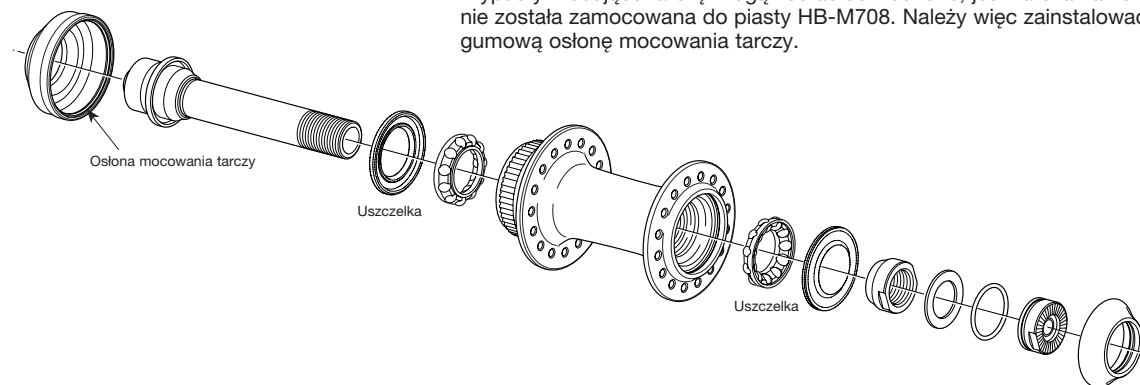

Uwaga:

- Piasta HB-T708 nie może być rozbierana od lewej strony, tam gdzie znajdują się wypusty mocujące tarczę.
- Podczas zdejmowania i zakładania uszczelki, należy szczególnie uważać, aby jej nie zgiąć. Podczas zakładania uszczelki, upewnić się, że jest prawidłowo skierowana i włożyć ją do oporu.
- Wypusty mocujące tarczę mogą zostać uszkodzone, jeśli tarcza hamulca nie została zamocowana do piasty HB-M708. Należy więc zainstalować gumową osłonę mocowania tarczy.

Techniczna instrukcja serwisowa

SI-2TX0A-001

HB-T708

<Montaż>

Do montażu osi piasty należy użyć specjalnego narzędzia (TL-HS23 / 17 mm), dokręcając nakrętkę w taki sposób, by mechanizm został podwójnie zablokowany, zgodnie z ilustracją.

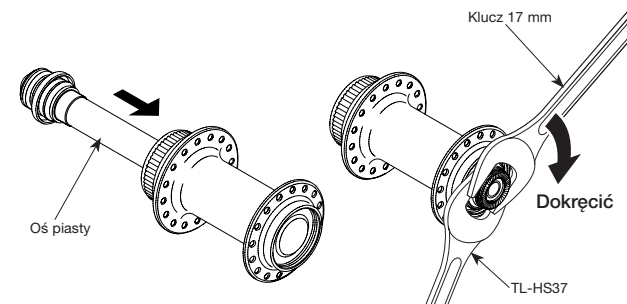

Moment dokręcania: 15 - 17 Nm

Naplecenie szprych koła

Upewnić się, że szprychy zostały naplecione jak na rysunku.

Nie stosować naplecenia radialnego.

Kierunek obrotu koła

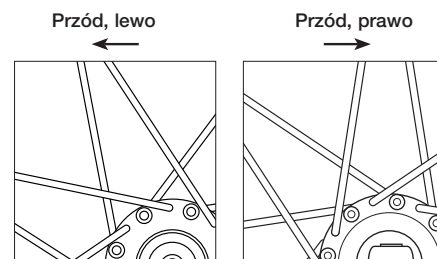

Montaż tarczy

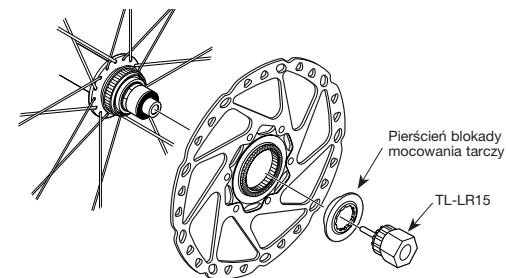

Moment dokręcania: 40 - 50 Nm