

Podręcznik sprzedawcy

SZOSA	GRAVEL	MTB
E-BIKE	LIFESTYLE	GENERAL

Przerzutka przednia

SHIMANO 105

FD-R7100

GRX

FD-RX820

Spis treści

WAŻNA INFORMACJA	3
ABY ZAPEWNIĆ BEZPIECZEŃSTWO	4
Wykaz potrzebnych narzędzi	7
Montaż / demontaż	8
Z hakiem	8
Mocowanie za pomocą obejmy	14
Regulacja	17
Montaż linki i regulacja zmiany przełożeń	17
Konserwacja	26
Wymiana płytki ślizgowej.....	26



WAŻNA INFORMACJA

- Ten podręcznik sprzedawcy jest przeznaczony głównie dla zawodowych mechaników rowerowych. Użytkownicy, którzy nie zostali profesjonalnie przeszkoleni do montażu rowerów, nie powinni samodzielnie zajmować się montażem elementów, używając tego podręcznika sprzedawcy. Jeśli jakiegokolwiek informacje umieszczone w tej instrukcji nie są zrozumiałe, nie należy kontynuować montażu. Aby uzyskać pomoc, należy skontaktować się z punktem sprzedaży lub dystrybutorem.
- Należy przeczytać wszystkie instrukcje dołączone do każdego produktu.
- Nie wolno demontować ani modyfikować produktu w sposób inny, niż podano w informacjach znajdujących się w tym podręczniku sprzedawcy.
- Wszystkie instrukcje i dokumenty techniczne są dostępne online na stronie internetowej <https://si.shimano.com>.
- Klienci, którzy mają ograniczony dostęp do Internetu mogą skontaktować się z dystrybutorem SHIMANO lub którymkolwiek z biur SHIMANO, aby zdobyć podręcznik użytkownika w wersji drukowanej.
- Należy przestrzegać odpowiednich przepisów i regulacji prawnych danego kraju lub regionu, w którym podmiot prowadzi działalność jako sprzedawca.

Ze względów bezpieczeństwa należy dokładnie zapoznać się z niniejszym podręcznikiem sprzedawcy przed użyciem produktu i przestrzegać go podczas jego użytkowania.

Poniższe instrukcje muszą być zawsze przestrzegane w celu zapobieżenia obrażeniom oraz uszkodzeniom wyposażenia i otoczenia.

Instrukcje zostały sklasyfikowane zgodnie ze stopniem niebezpieczeństwa lub wielkością możliwych uszkodzeń, które mogą wynikać z nieprawidłowego użytkowania produktu.

 NIEBEZPIECZEŃSTWO	Niezastosowanie się do podanych instrukcji skutkuje śmiercią albo poważnymi obrażeniami.
 OSTRZEŻENIE	Niezastosowanie się do podanych instrukcji może skutkować śmiercią albo poważnymi obrażeniami.
 PRZESTROGA	Niezastosowanie się do podanych instrukcji może skutkować obrażeniami albo uszkodzeniami wyposażenia i otoczenia.

ABY ZAPEWNIĆ BEZPIECZEŃSTWO

OSTRZEŻENIE

- Podczas montażu produktu należy przestrzegać procedur zawartych w instrukcjach. Używać wyłącznie oryginalnych części SHIMANO. W przypadku niewłaściwej regulacji albo nieprawidłowego montażu elementu lub części zapasowej, może dojść do usterki elementu bądź utraty panowania nad rowerem i wypadku.
-  Podczas przeprowadzania czynności konserwacyjnych takich jak wymiana elementów należy mieć na sobie zatwierdzone okulary ochronne.



Należy również przekazać użytkownikom następujące informacje:

- Uważać, aby nie doszło w czasie jazdy do zahaczenia odzieży o łańcuch. W przeciwnym razie może dojść do upadku z roweru.

UWAGA

Należy również przekazać użytkownikom następujące informacje:

- Jeżeli zmiana przełożeń nie wydaje się być płynna, wymyć mechanizm zmiany przełożeń i nasmarować wszystkie części ruchome.
- Kiedy łańcuch jest w dowolnym położeniu pokazanym na rysunkach, może stykać się z przednią tarczą mechanizmu korbowego lub przerzutką przednią i hałasować. Jeśli problemem jest hałas, zmienić tylną zębatkę na następną największe przełożenie lub jedno po nim.

	Mechanizm dwurzędowy
Przednia tarcza mechanizmu korbowego	
Tylna zębatka	

- Gwarancja nie obejmuje naturalnego zużycia ani pogorszenia działania wynikających z normalnego użytkowania i starzenia się.
- W celu uzyskania maksymalnej wydajności zalecamy stosowanie smarów i produktów do konserwacji SHIMANO.

Montaż na rowerze i konserwacja

- W celu zapewnienia płynnej pracy mechanizmu należy stosować uszczelnioną linkę i prowadnicę linkę OT-SP.
- Przed użyciem nasmarować linkę oraz elementy ślizgowe pancerza, używając Smaru SIS SP41 (Y04180000), aby zapewnić swobodne ślizganie się. Do linki nie może przylegać kurz.
- Podczas używania pełnego modelu zewnętrznego, pancerz z końcówką pancerza (żywiczną) powinien być po stronie mechanizmu zmiany przełożeń.
- W przypadku użytkowania w regionie o zimnym klimacie, należy zastosować uszczelnioną końcówkę pancerza (żywiczną) zapobiegającą zamarzaniu.

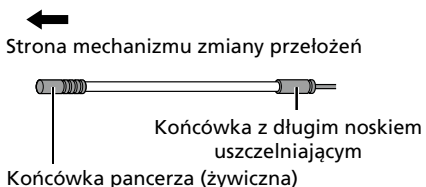

- Jeśli nadmierny luz linek jest na tyle duży, że nie można wykonać regulacji zmiany przełożeń, wymienić mechanizm zmiany przełożeń.
- W przypadku ramy z włókna węglowego nawet zalecany moment dokręcania może spowodować uszkodzenie

ramy lub niedostateczne mocowanie do ramy. W celu ustalenia właściwej wartości momentu dokręcania należy zwrócić się o poradę do producenta roweru lub producenta ramy.

Rzeczywisty produkt może różnić się od pokazanego na rysunku, ponieważ ta instrukcja służy głównie do wyjaśnienia procedur użytkowania tego produktu.

Wykaz potrzebnych narzędzi

W celu montażu, regulacji i konserwacji potrzebne są poniższe narzędzia.

Narzędzie	
	Klucz imbusowy 2 mm
	Klucz imbusowy 4 mm
	Klucz imbusowy 5 mm
	Obcinacz

Montaż / demontaż

Z hakiem

Montaż płytki usztywniającej

W przypadku montażu przerzutki przedniej do ramy z hakiem należy zamontować płytkę usztywniającą do rury podsiodłowej.

Należy ją zamontować w celu ochrony ramy przed uszkodzeniami powodowanymi przez nacisk wkręta wzmacniającego przerzutki przedniej.

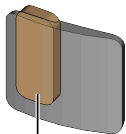

Taśma

1. Sprawdzić pozycję montażową.

Znaleźć położenie, w którym wkręt wzmacniający dotyka bezpośrednio ramy podczas regulacji wkręta wzmacniającego przerzutki przedniej.

2. Zamontować płytkę usztywniającą.

Unikać ustawiania taśmy przyklepnej na płytce usztywniającej między punktem styku wkręta wzmacniającego i ramy.

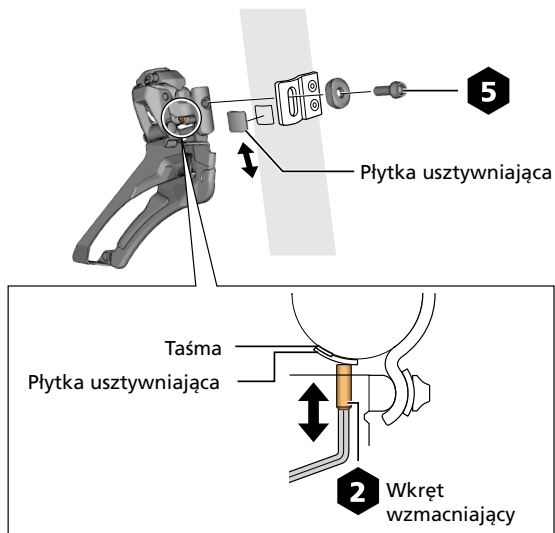

Montaż przerzutki przedniej

1. Wyregulować wysokość montażu i tymczasowo zamocować na ramie przerzutkę przednią.

Wyregulować wysokość montażu, aby odległość od końcówek najwyższych zębów największej tarczy mechanizmu korbowego wynosiła od 1 do 3 mm.

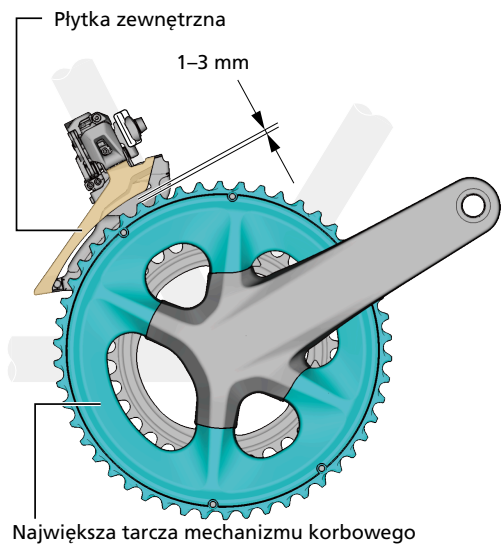

UWAGA

- Nie ustawiać płytki zewnętrznej, tak jak pokazano na rysunku.

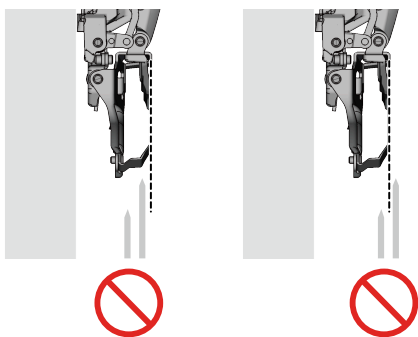

2. Wyregulować kąt montażu i zamocować przerzutkę przednią.

- (1) Przeprowadzić regulację w taki sposób, aby powierzchnia płaska płytki zewnętrznej była dokładnie nad największą tarczą mechanizmu korbowego, a krawędź tylna była wsunięta o 0,5–1 mm w porównaniu z krawędzią przednią.
- (2) Zamocować przerzutkę przednią za pomocą śruby mocującej lub wkręta do obejmy.

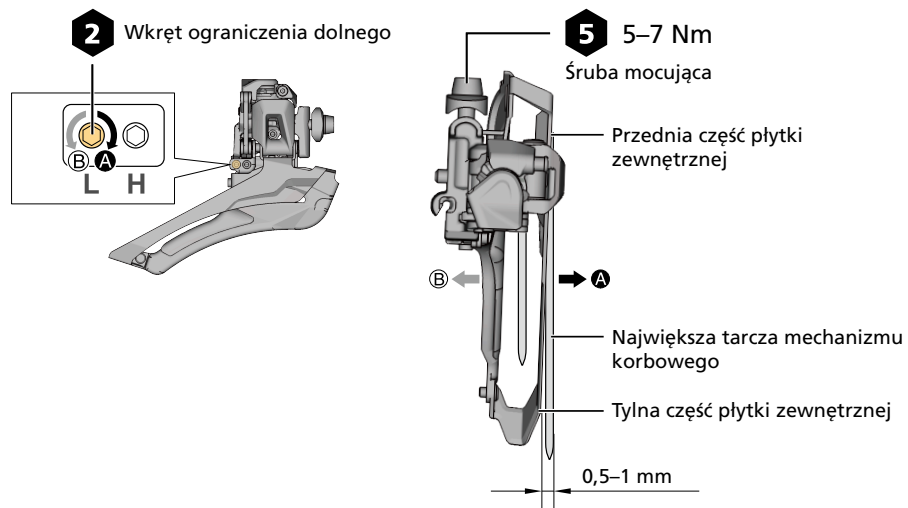

3. Ponownie wyregulować położenie płytki zewnętrznej.

- (1) Wyregulować wkręt wzmacniający, aby wyrównać płaską powierzchnię płytki zewnętrznej z powierzchnią największej tarczy mechanizmu korbowego. Upewnić się, że wkręt wzmacniający styka się z płytką usztywniającą.

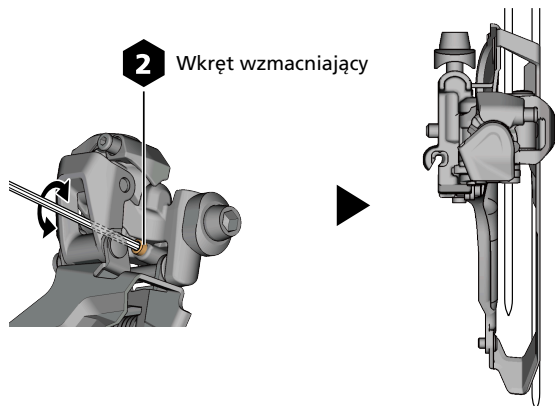

- (2) Tak jak pokazano na rysunku, za pomocą narzędzia, np. klucza imbusowego, trzymanego przy płaskiej powierzchni największej tarczy mechanizmu korbowego, sprawdzić, czy płytka zewnętrzna przerzutki przedniej jest zamontowana równoległe z tarczą mechanizmu korbowego.

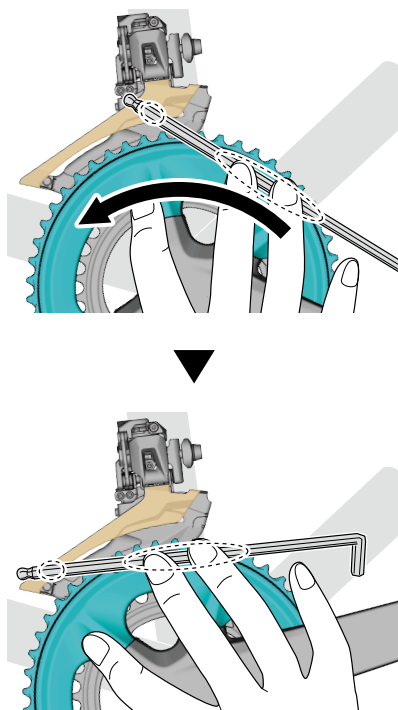

W przypadku używania adaptera obejmy (SM-AD91) do montażu przerzutki przedniej

1. Zamontować adapter obejmy (SM-AD91) na przerzutce przedniej.

Dotknąć wkrętem wzmacniającym adaptera obejmy.

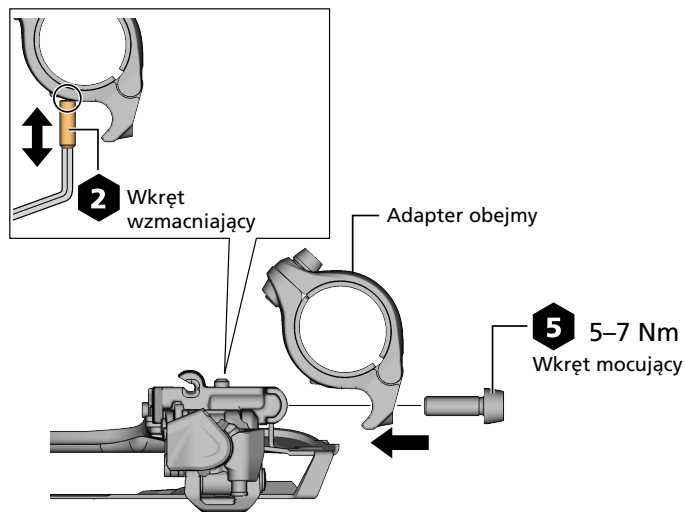

Zapoznać się z „Mocowanie za pomocą obejmy”, aby zdobyć informacje o kolejnych procedurach.

Mocowanie za pomocą obejmy

1. Wyregulować wysokość montażu i tymczasowo zamocować na ramie przereztkę przednią.

Wyregulować wysokość montażu, aby odległość od końcówek najwyższych zębów największej tarczy mechanizmu korbowego wynosiła od 1 do 3 mm.

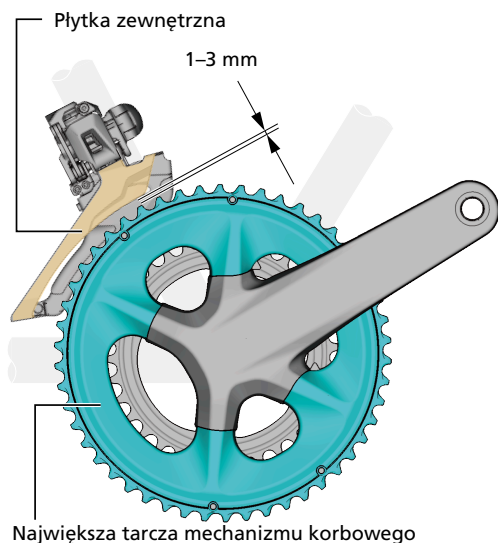

UWAGA

- Nie ustawiać płytki zewnętrznej, tak jak pokazano na rysunku.

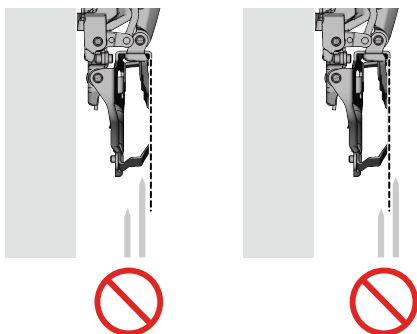

2. Wyregulować położenie płytki zewnętrznej.

- (1) Użyć wkrętu ograniczenia dolnego, aby wyrównać płaską część płytki zewnętrznej z powierzchnią największej tarczy mechanizmu korbowego.

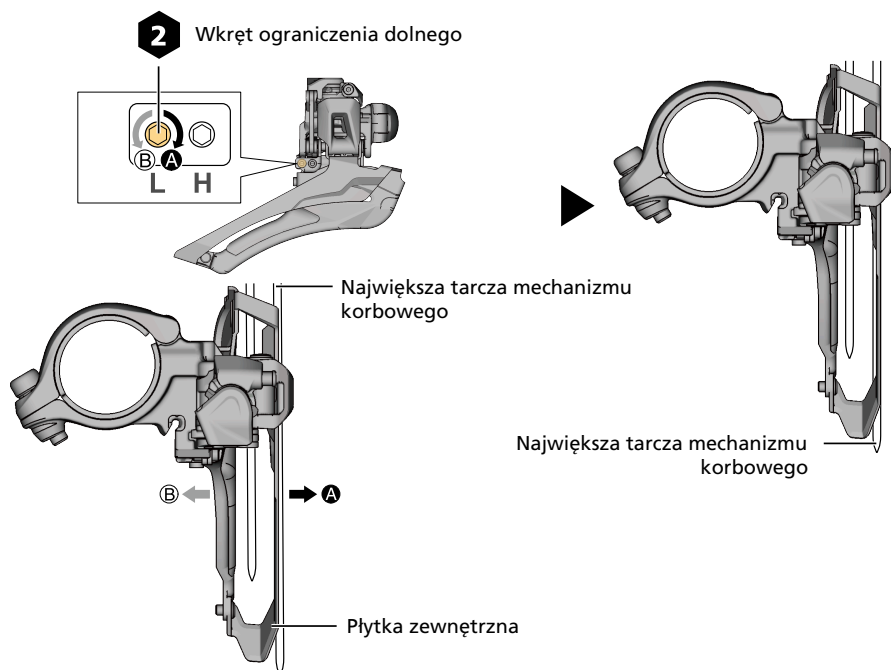

- (2) Tak jak pokazano na rysunku, za pomocą narzędzia, np. klucza imbusowego, trzymanego przy płaskiej powierzchni największej tarczy mechanizmu korbowego, sprawdzić, czy płytką zewnętrzną przerzutki przedniej jest zamontowana równoległe z tarczą mechanizmu korbowego.

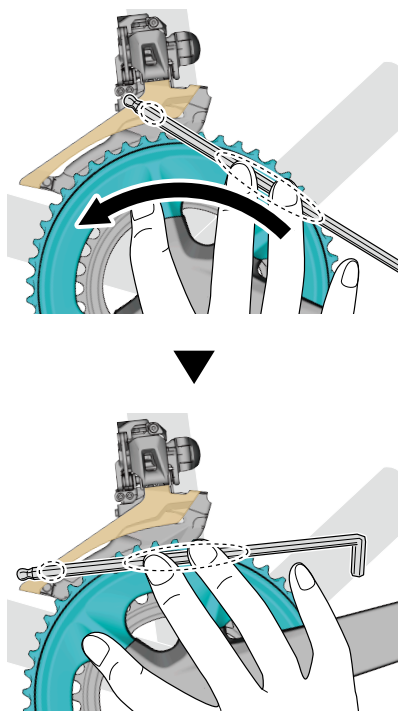

3. Zamocować wkręt do obejmy.

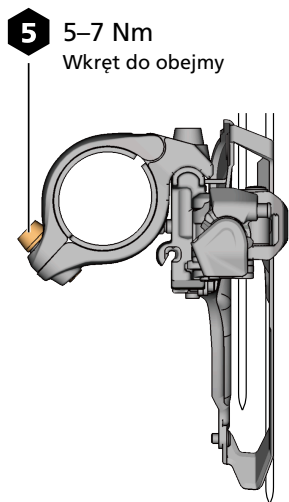

Regulacja

Montaż linki i regulacja zmiany przełożeń

Mocowanie linki

1. **Naciskać dźwignie zwalniające na dźwigniach przerzutki i hamulca, a następnie ustawić je w pozycjach początkowych (po stronie najmniejszej tarczy mechanizmu korbowego).**
2. **Zdjąć osłonę ogniwa.**

W przypadku demontażu osłony ogniwa należy ją unieść, obracając w kierunku wskazanym strzałką, jak pokazano na rysunku.

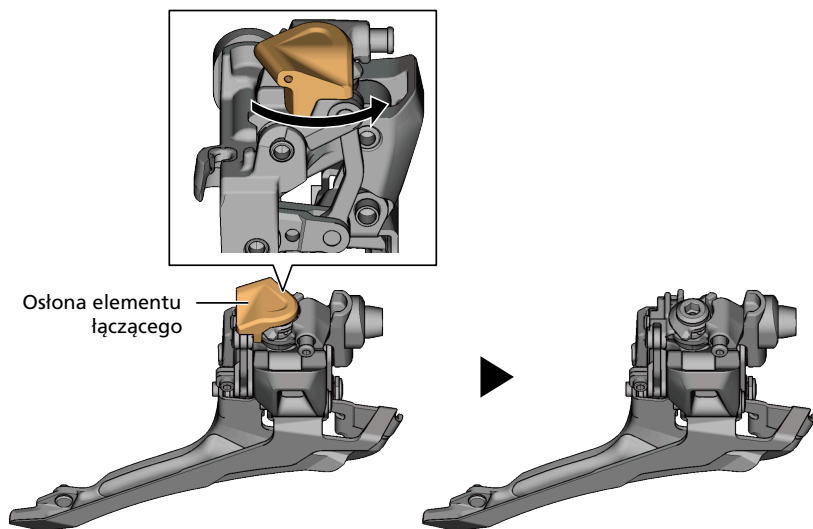

3. Przeprowadzić linkę przez przerzutkę przednią.

- (1) Użyć wkrętu ograniczenia dolnego, aby wyrównać płaską część płytki zewnętrznej z powierzchnią największej tarczy mechanizmu korbowego.
- (2) Sprawdzić, czy zakładka pokrętła regulacyjnego styka się z ogniwem wejściowym.
 - * Jeśli nie ma styku, odkręcać pokrętło regulacyjne linki aż do zetknięcia z ogniwem wejściowym.
- (3) Linkę należy przeprowadzić wzdłuż rowka do mocowania linki w sposób pokazany na rysunku.

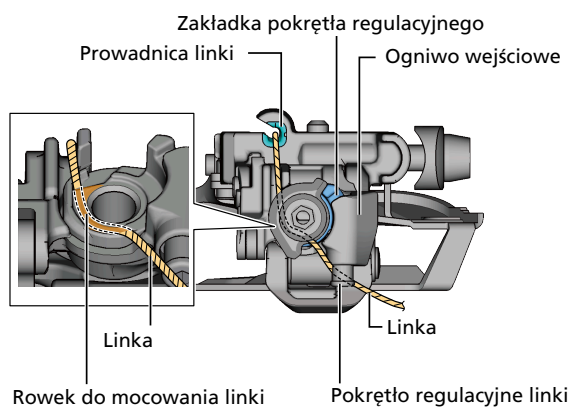

* W przypadku modelu zewnętrznego i typu wewnętrznego, przed użyciem upewnić się, że pancerz jest prawidłowo zamocowany na uchwycie pancerza.

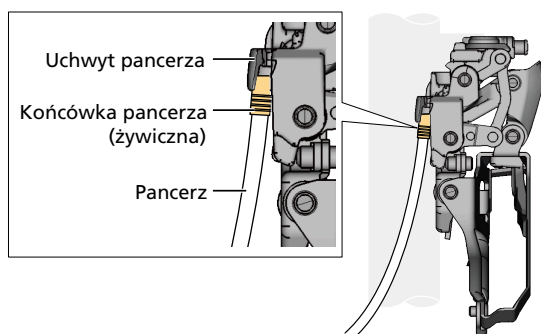

UWAGA

- Sprawdzić, czy linka jest przeprowadzona przez prowadnicę linki.
- W przypadku rowerów z pancerzem pełnej długości albo rowerów, w których pancerz styka się z przerzutką, należy użyć końcówki pancerza (żywicznej) na końcu przerzutki pancerza.
- W przypadku użytkowania w regionie o zimnym klimacie, należy zastosować uszczelnioną końcówkę pancerza (żywiczną) zapobiegającą zamarzaniu.

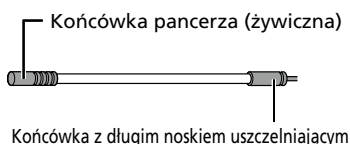
**WSKAZÓWKI**

- Zamocowanie linki z płytką zewnętrzną ustawioną równo z największą tarczą mechanizmu korbowego zmniejszy siłę napięcia linki, jakiej trzeba użyć w celu osiągnięcia odpowiedniej regulacji.

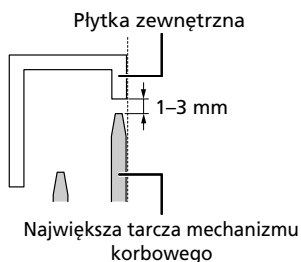
**4. Tymczasowo zamocować linkę i zlikwidować wstępny luz linki.**

Przytrzymać przerzutkę przednią w taki sposób, by nie poruszała się z powodu obciążenia linki przerzutki. Użyć dźwigni przerzutki kilka razy, aby naprężyć zamontowaną linkę przerzutki i by wszystkie elementy linki przerzutki znalazły się na swoim miejscu.

UWAGA

- Podczas przestawiania dźwigni nie należy stosować zbyt dużej siły. W przeciwnym razie może to spowodować nieprawidłowe działanie dźwigni.

5. Zamocować linkę.

Zamocować pociągając przy tym za linkę.

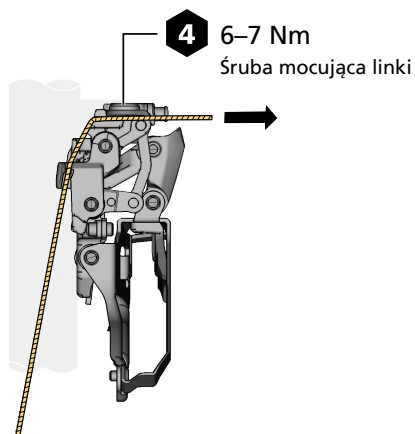

Regulacja napięcia linki

Przed regulacją napięcia linki, należy usunąć początkowy luz linki.

1. Przełączyć na wybrane przełożenie, przy którym następuje zwolnienie dźwigni z położenia górnego do położenia dostrajania górnego.

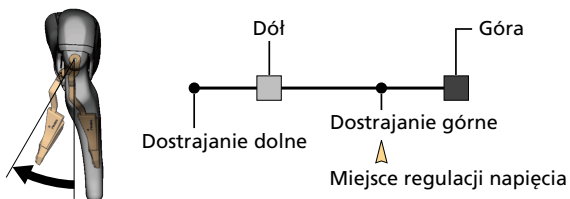

2. Wyregulować napięcie linki.

Wyregulować napięcie linki na ramie za pomocą pokrętła regulacyjnego linki, tak aby linie wskaźnika wspornika i ogniwo wejściowe były ustawione w linii.

Za każdym razem, gdy pokrętło zostanie odkręcone, należy je zwolnić, kiedy będzie w najniższym położeniu.

Następnie sprawdzić ponownie położenie wskaźnika w pozycji dostrajania górnego.

Po wyregulowaniu napięcia linki, zamontować łańcuch.

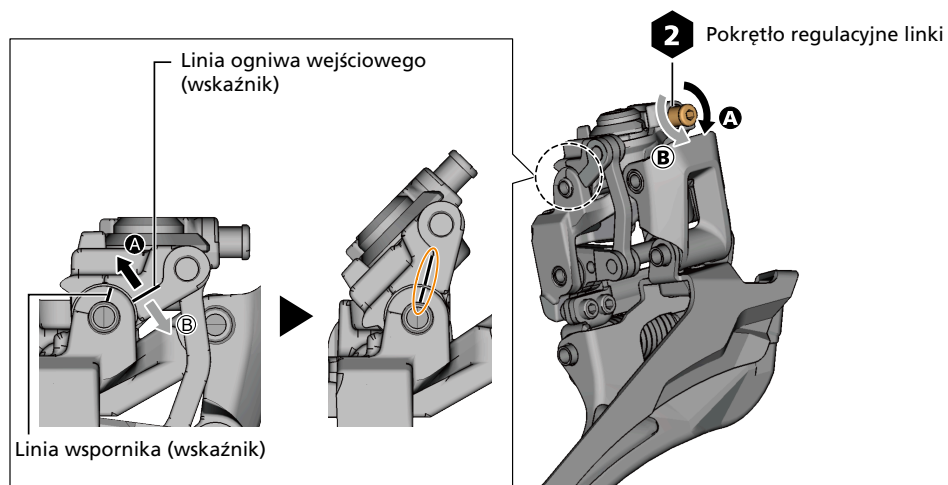

Regulacja skoku ograniczenia górnego

1. Przełączyć na wybrane przełożenie, przy którym następuje zwolnienie dźwigni z położenia górnego do położenia dostrajania górnego.

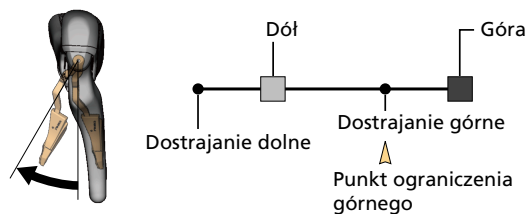

2. Przeszawić łańcuch na największą zębatkę.

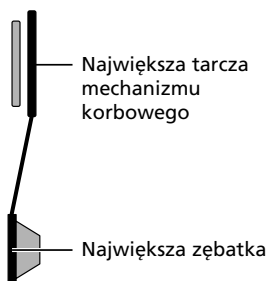

3. Wyregulować górne położenie przerzutki przedniej.

Wyregulować odstęp pomiędzy płytką wewnętrzną i łańcuchem w zakresie 0–0,5 mm.

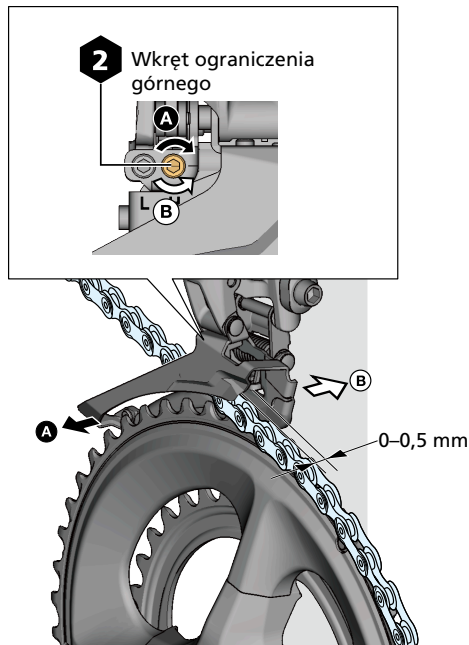

Regulacja skoku ograniczenia dolnego

1. Przełączyć na wybrane przełożenie, przy którym następuje zwolnienie dźwigni z położenia dolnego do położenia dolnego dostrajania.

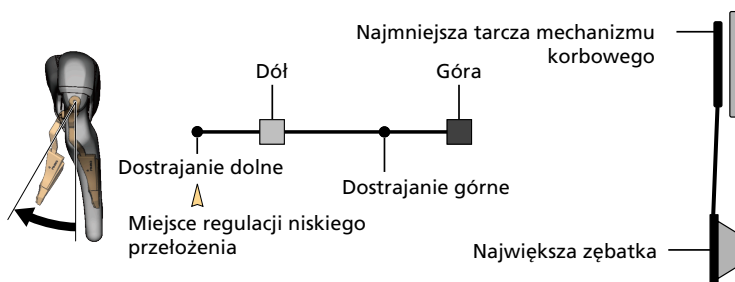

2. Wyregulować dolne położenie przerzutki przedniej.

Wyregulować w taki sposób, aby odstęp między płytką ślizgową a łańcuchem wynosił 0–0,5 mm.

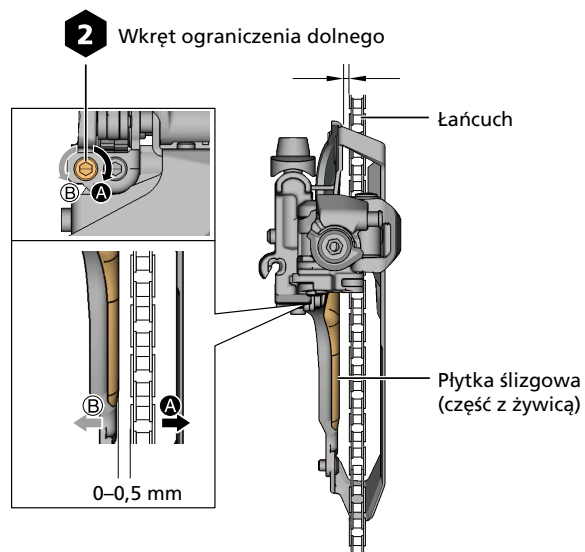

Obsługa końcówki linki

1. Przeprowadzić wystający koniec linki przez otwór w osłonie ogniwa.

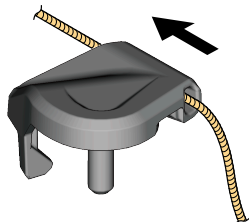

2. Zamontować osłonę ogniwa.

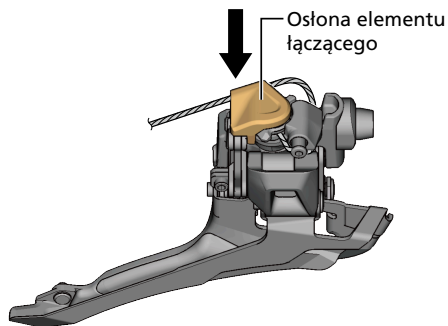

Regulacja

Montaż linki i regulacja zmiany przełożeń

3. Linkę należy przeprowadzić w sposób pokazany na rysunku.

Następnie uciąć linkę i zamontować nakładkę na jej koniec.

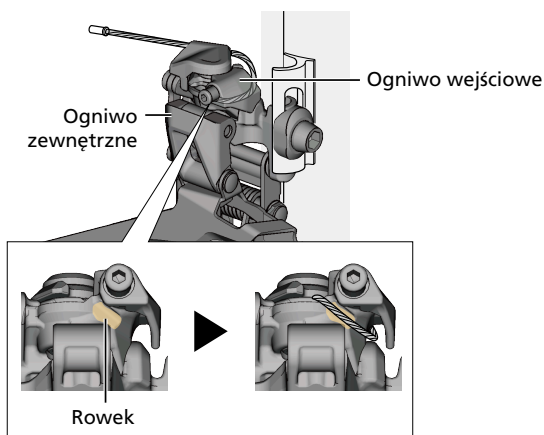

UWAGA

- Po zwolnieniu dźwigni w położenie dolnego dostrajania, sprawdzić, czy linka nie jest ściśnięta pomiędzy ogniwem zewnętrznym, a ogniwem wejściowym.

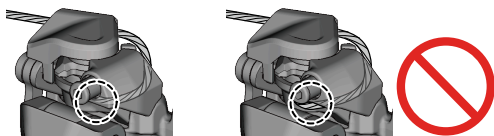

Sprawdzanie zmiany przełożeń i regulacje

Po zamontowaniu i wyregulowaniu linki, użyć dźwigni przerzutki, aby sprawdzić wydajność zmiany przełożeń.

Najpierw sprawdzić za pomocą wskaźnika, czy napięcie linki jest prawidłowe.

Jeżeli łańcuch spada na stronę ramienia mechanizmu korbowego	Przekręcić wkręt ograniczenia górnego w lewo.
Jeśli występują trudności w czasie zmiany z najmniejszej tarczy mechanizmu korbowego na największą	Przekręcić w prawo wkręt ograniczenia górnego.
Jeśli występują trudności w czasie zmiany z największej tarczy mechanizmu korbowego na najmniejszą	Przekręcić wkręt ograniczenia górnego w lewo.
Jeżeli łańcuch spada na stronę suportu podczas zmiany przełożenia do najniższego położenia	Przekręcić w prawo wkręt ograniczenia górnego.
Jeżeli łańcuch spada na stronę suportu podczas zmiany przełożenia w położenia dolne dostrajania	Przekręcić w prawo wkręt ograniczenia dolnego.

UWAGA

- Jeżeli podczas używania zmiana przełożeń stanie się trudna, należy użyć wskaźnika, by upewnić się, że napięcie linki jest prawidłowe.

Konserwacja

Wymiana płytki ślizgowej

Demontaż płytki ślizgowej

1. Zdjąć płytkę ślizgową.

Wykonać nacięcie w płytce ślizgowej za pomocą obcinacza w miejscu przedstawionym na rysunku, a następnie wymontować płytkę ślizgową.

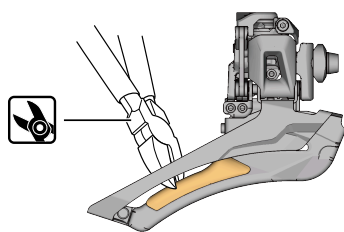

UWAGA

- Nie da się wymienić płytki ślizgowej po stronie płytki zewnętrznej.

Montaż płytki ślizgowej

1. Zamontować nową płytkę ślizgową.

- (1) Wsunąć płytkę ślizgową do otworów montażowych.
- (2) Sprawdzić, czy zaczepy płytki ślizgowej są prawidłowo zamocowane od spodu płytki wewnętrznej.

