

Podręcznik sprzedawcy

SZOSA	MTB	Trekking
Rower miejski/ komfortowy	MIEJSKIE SPORTOWE	E-BIKE

Pedał platformowy

DEORE XT

PD-M8040

SAINT

PD-MX80

PD-M828

Spoza serii

PD-GR500

SPIS TREŚCI

WAŻNA INFORMACJA	3
ABY ZAPEWNIĆ BEZPIECZEŃSTWO	4
WYKAZ POTRZEBNYCH NARZĘDZI	6
MONTAŻ	8
Montowanie pedałów na ramionach mechanizmu korbowego.....	8
REGULACJA	10
Regulacja siły trzymania	10
KONSERWACJA	13
Kołek	13
Zespół osi	14
Wymiana i montaż odblasków.....	17

WAŻNA INFORMACJA

- **Ten podręcznik sprzedawcy jest przeznaczony głównie dla zawodowych mechaników rowerowych.**
Użytkownicy, którzy nie zostali profesjonalnie przeszkoleni do montażu rowerów, nie powinni samodzielnie zajmować się montażem elementów, korzystając z podręcznika sprzedawcy.
Jeśli jakiegokolwiek informacje umieszczone w tym podręczniku nie są zrozumiałe, nie należy kontynuować montażu. Aby uzyskać pomoc, należy skontaktować się z punktem sprzedaży lub sprzedawcą rowerem.
- Należy przeczytać wszystkie instrukcje obsługi dołączone do produktu.
- Nie wolno demontować ani modyfikować produktu w sposób inny niż podano w informacjach znajdujących się w tym podręczniku sprzedawcy.
- Wszystkie instrukcje serwisowe i dokumenty techniczne są dostępne online na stronie internetowej <https://si.shimano.com>.
- Klienci, którzy mają ograniczony dostęp do Internetu mogą skontaktować się z dystrybutorem SHIMANO lub którymkolwiek z biur SHIMANO, aby zdobyć podręcznik użytkownika w wersji drukowanej.
- Należy przestrzegać odpowiednich przepisów i regulacji prawnych danego kraju lub regionu, w którym podmiot prowadzi działalność jako sprzedawca.

Ze względów bezpieczeństwa należy dokładnie zapoznać się z niniejszym podręcznikiem sprzedawcy przed użyciem produktu i przestrzegać go podczas jego użytkowania.

Poniższe instrukcje muszą być zawsze przestrzegane w celu zapobieżenia obrażeniom oraz uszkodzeniom wyposażenia i otoczenia. Instrukcje zostały sklasyfikowane zgodnie ze stopniem niebezpieczeństwa lub wielkością możliwych szkód, które mogą wynikać z nieprawidłowego użytkowania produktu.



NIEBEZPIECZEŃSTWO

Niezastosowanie się do podanych instrukcji skutkuje śmiercią albo poważnymi obrażeniami.



OSTRZEŻENIE

Niezastosowanie się do podanych instrukcji może skutkować śmiercią albo poważnymi obrażeniami.



PRZESTROGA

Niezastosowanie się do podanych instrukcji może skutkować obrażeniami albo uszkodzeniami wyposażenia i otoczenia.

ABY ZAPEWNIĆ BEZPIECZEŃSTWO

OSTRZEŻENIE

- **Podczas montażu produktu należy przestrzegać procedur zawartych w instrukcji.**
Zaleca się stosowanie oryginalnych części SHIMANO. Poluzowane nakrętki lub śruby oraz uszkodzenia produktu mogą spowodować nagły wypadek, np. upadek z roweru, co może doprowadzić do poważnych obrażeń.
-  Podczas przeprowadzania prac konserwacyjnych takich jak wymiana elementów należy mieć na sobie zatwierdzone okulary ochronne.

Należy również przekazać użytkownikom następujące informacje:

- Po wyregulowaniu długości sworzni w celu zwiększenia siły mocowania pomiędzy butami i korpusami pedałów (siła zapobiegająca przed ślizganiem się butów na boki), należy podnieść stopy z pedałów, a następnie wysunąć je w bok, aby wypiąć stopy z pedałów. W przeciwnym razie może dojść do upadku z roweru i poważnych obrażeń.
- Opierając się jedną stopą mocno na ziemi, należy przećwiczyć wielokrotnie umieszczanie drugiej stopy na pedale i jej zdejmowanie – do momentu opanowania tej umiejętności. Jeśli przyzwyczajenie się do tej czynności jest niemożliwe, należy używać produktu z założonymi podkładkami dystansowymi.
- Należy założyć ubranie i wyposażenie ochronne, odpowiednie do sposobu używania roweru. Ponieważ sworznie są długie, ich bezpośredni kontakt ze skórą może spowodować obrażenia.
- Przerwać jazdę, jeżeli odblaski są zabrudzone lub uszkodzone. W przeciwnym razie kierowcy nadjeżdżających pojazdów będą mieli trudności z zauważeniem roweru.
- Podczas jazdy po drogach publicznych należy pamiętać o przymocowaniu do roweru odblasków.

UWAGA

Należy również przekazać użytkownikom następujące informacje:

- Przed rozpoczęciem jazdy na rowerze należy sprawdzić, czy nie ma luzu na złączach lub połączeniach.
- Jeżeli pedały poruszają się inaczej niż zwykle, należy ponownie sprawdzić luzy.
- Należy pamiętać o okresowym dokręcaniu ramion mechanizmu korbowego i pedałów w punkcie sprzedaży lub u sprzedawcy rowerów.
- Gwarancja nie obejmuje naturalnego zużycia ani pogorszenia działania wynikających z normalnego użytkowania i starzenia się.

Montaż na rowerze i konserwacja:











- Należy pamiętać o okresowym dokręcaniu ramion mechanizmu korbowego i pedałów.

Rzeczywisty produkt może różnić się od pokazanego na rysunku, ponieważ ten podręcznik służy głównie do wyjaśnienia procedur użytkowania tego produktu.

WYKAZ POTRZEBNYCH NARZĘDZI

WYKAZ POTRZEBNYCH NARZĘDZI

Do zamontowania produktu potrzebne są następujące narzędzia.

Narzędzie		Narzędzie		Narzędzie	
	Klucz imbusowy 2 mm		Klucz 10 mm		TL-PD33
	Klucz imbusowy 8 mm		Klucz 15 mm		TL-PD40
	Klucz 7 mm		Klucz 20 mm		TL-PD63
	Klucz płaski 8 mm		Gwiazdkowy [nr 15]		

MONTAŽ

MONTAŻ

■ Montowanie pedałów na ramionach mechanizmu korbowego

1 Pokryć gwint niewielką ilością smaru, aby zapobiec klinowaniu się pedałów.

PD-MX80/PD-GR500

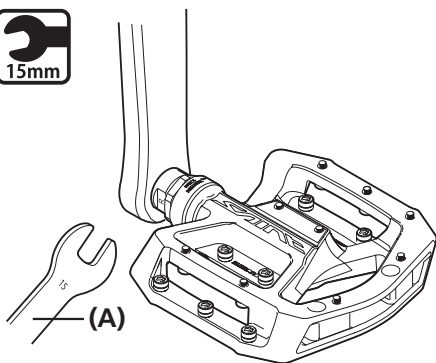

Do montażu pedałów na ramionach mechanizmu korbowego należy użyć klucza imbusowego 8 mm lub klucza płaskiego 15 mm.

- Prawy pedał ma gwint prawoskrętny, a lewy lewoskrętny.

(A) Klucz 15 mm

(B) Klucz imbusowy 8 mm

PD-M8040/PD-M828



2

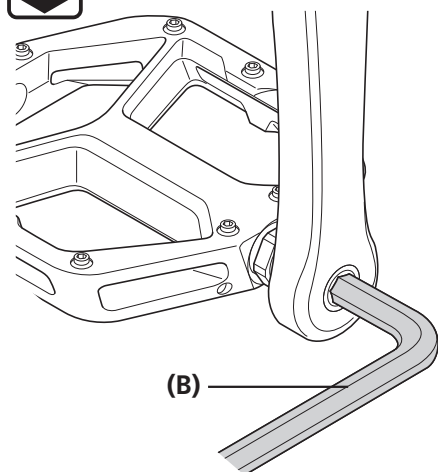

Moment dokręcania



35–55 Nm

UWAGA

PD-MX80/PD-GR500

Należy zwrócić uwagę na oznaczenie R/L.

R: prawy pedał

L: lewy pedał

PD-M8040/PD-M828

Zwrócić uwagę na różnicę między lewym i prawym pedałem.

Prawy pedał	Lewy pedał
Brak wycięcia na końcówce trzpienia śruby	Wycięcie na końcówce trzpienia śruby

3 Usunąć wszelkie nierówności i zadziory na powierzchniach połączenia.

REGULACJA

REGULACJA

■ Regulacja siły trzymania

PD-MX80/PD-GR500

Usunąć podkładki dystansowe lub wkręcić kołki, aby dostosować siłę trzymania między butami i pedałami.

- W tym pedale występuje 18 miejsc montażowych na sworznie na górze i na dole.
- Występ sworzni może być zmniejszony poprzez założenie podkładek dystansowych.

PD-MX80

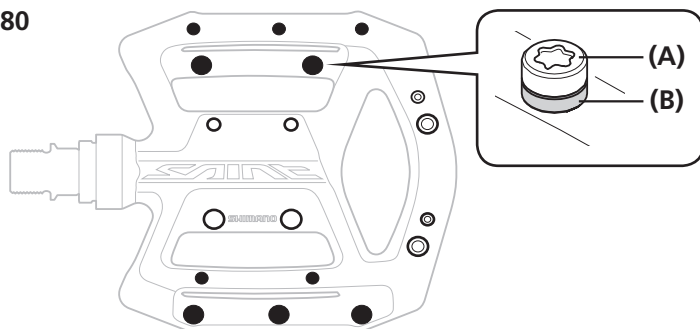

PD-GR500

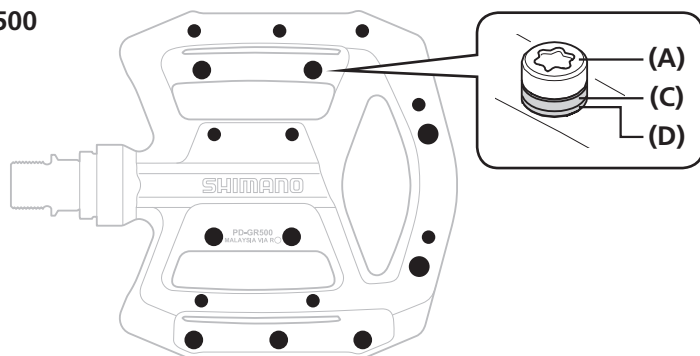

● : Pozycja montażowa sworzni

(A) Kołek

(B) Podkładka dystansowa

(C) Podkładka dystansowa (1,75 mm)

(D) Podkładka dystansowa (0,65 mm)

PD-M8040/PD-M828

Wymienić długie lub krótkie sworznie, aby dostosować siłę mocowania między butami a pedałami.

- Liczba sworzni zależy od modelu.

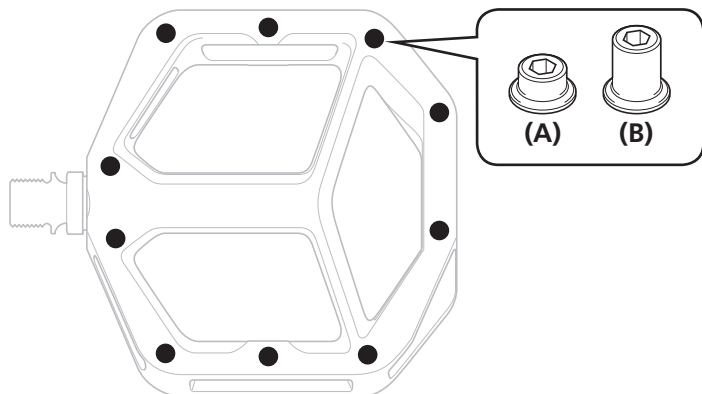

● : Pozycja montażowa sworznia

- (A) Krótki sworzień
- (B) Długi sworzień

KONSERWACJA

KONSERWACJA

■ Kołek

Jeśli kołki zużyją się lub uszkodzą, należy je wymienić na nowe.

PD-MX80/PD-GR500

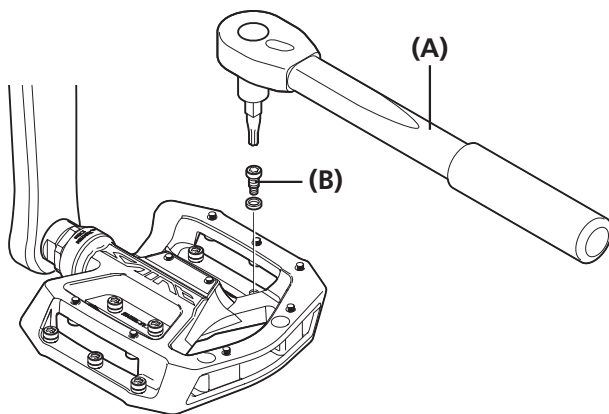

PD-M8040/PD-M828

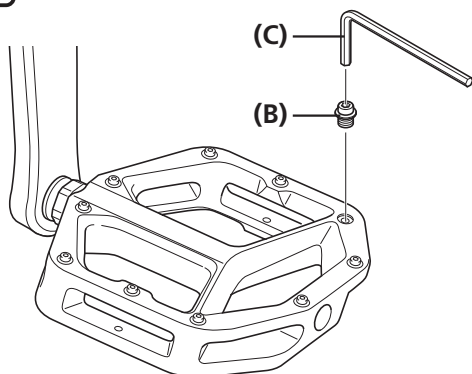

- (A) Gwiazdkowy [nr 15]
- (B) Kołek
- (C) Klucz imbusowy 2 mm

Moment dokręcania

	2-2,5 Nm
	1-1,5 Nm

Zespół osi

Jeśli obracające się części nie działają prawidłowo, jest wymagana regulacja. Należy wykonać procedurę opisaną poniżej.

PD-MX80/PD-GR500

1

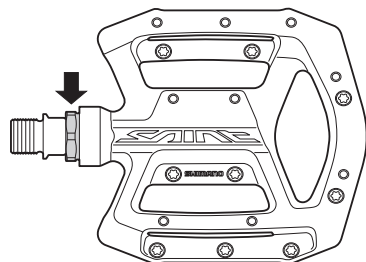

Za pomocą klucza 20 mm odkręcić tuleję zabezpieczającą, aby można było wyciągnąć zespół osi.

- Prawy pedał ma gwint lewoskrętny, a lewy prawoskrętny.

2

Aby obrócić stożek (10 mm) w celu regulacji obrotu, należy użyć oryginalnego narzędzia SHIMANO TL-PD63 lub TL-PD33 albo klucza płaskiego 7 mm i 10 mm.

Po zabezpieczeniu stożka dokręcić nakrętkę blokującą (7 mm).

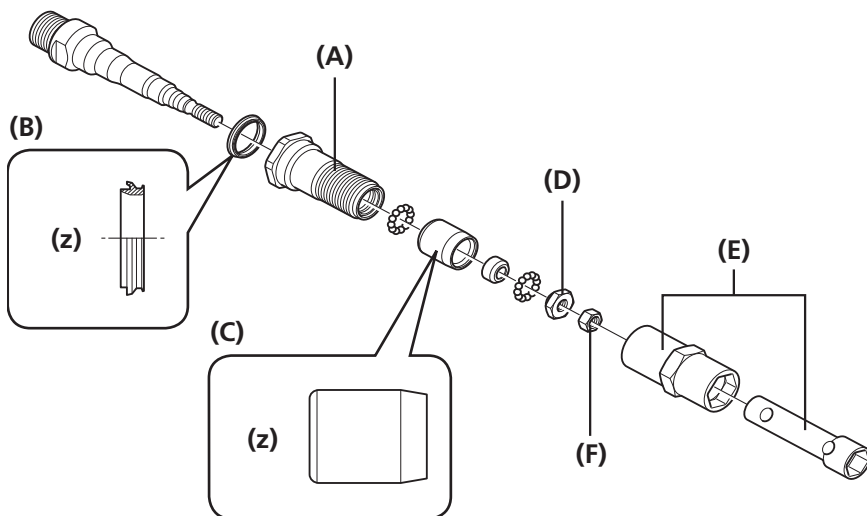

3

(z) Strona ramienia mechanizmu korbowego

- (A) Tuleja zabezpieczająca
- (B) Gumowa uszczelka
- (C) Bieżnia zewnętrzna łożyska
- (D) Stożek
- (E) TL-PD63/33
- (F) Nakrętka blokująca

Moment dokręcania (F)



5–7 Nm

UWAGA

- Stożek i nakrętka blokująca prawego pedału mają gwint lewoskrętny, a lewego pedału – prawoskrętny.
- Należy ustawić stożek w taki sposób, aby uzyskać płynny ruch obrotowy bez luzów po umieszczeniu zespołu osi w pedale.
- Umieszczenie zespołu osi w pedale powoduje zamocowanie części obrotowych. Przed konfiguracją należy je nieco poluzować.
- Podczas montażu gumowej uszczelki i bieżni zewnętrznej łożyska należy zwrócić uwagę na kierunek części.

4

Usunąć stary smar z dolnej części korpusu pedału i nałożyć tam odpowiednią ilość nowego smaru.

- Nałożyć taką ilość smaru, aby smar nie wypływał po zamocowaniu osi w pedale (około 1,5 g).

5

Założyć zespół osi na pedał, a następnie dokręcić tuleję zabezpieczającą.

Moment dokręcania



10–12 Nm

PD-M8040/PD-M828

1

TL-PD40

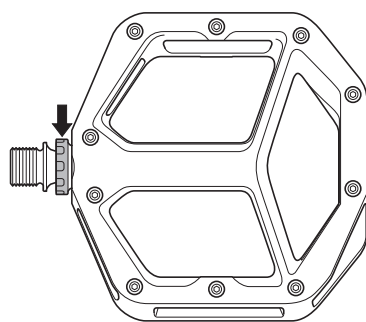

Użyć oryginalnego narzędzia SHIMANO TL-PD40, aby odkręcić tuleję zabezpieczającą i wyciągnąć zespół osi.

- Prawy pedał ma gwint lewoskrętny, a lewy prawoskrętny.

2

PD-M8040

Aby obrócić stożek (10 mm) w celu regulacji obrotu, należy użyć oryginalnego narzędzia SHIMANO TL-PD63 lub TL-PD33 albo klucza płaskiego 7 mm i 10 mm.

PD-M828

Aby obrócić stożek (8 mm) w celu regulacji obrotu, należy użyć kluczy płaskich 7 mm i 8 mm.

Po zabezpieczeniu stożka dokręcić nakrętkę blokującą (7 mm).

PD-M8040

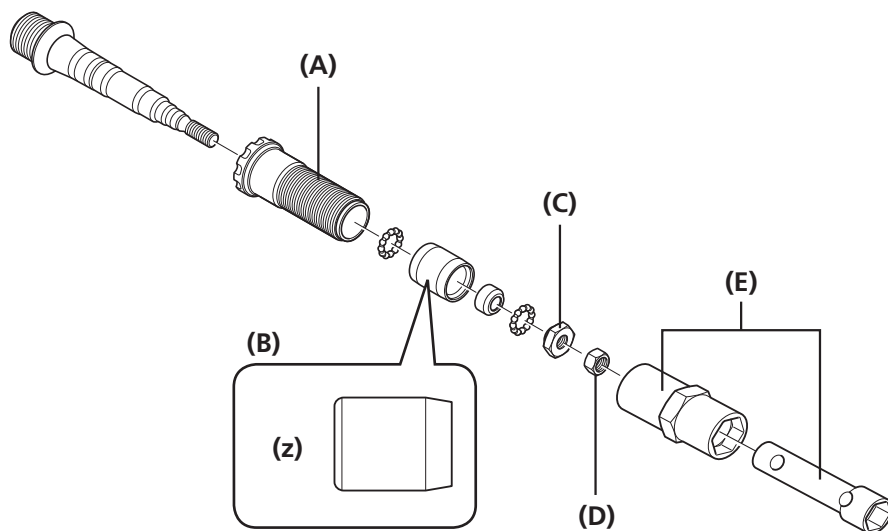

PD-M828

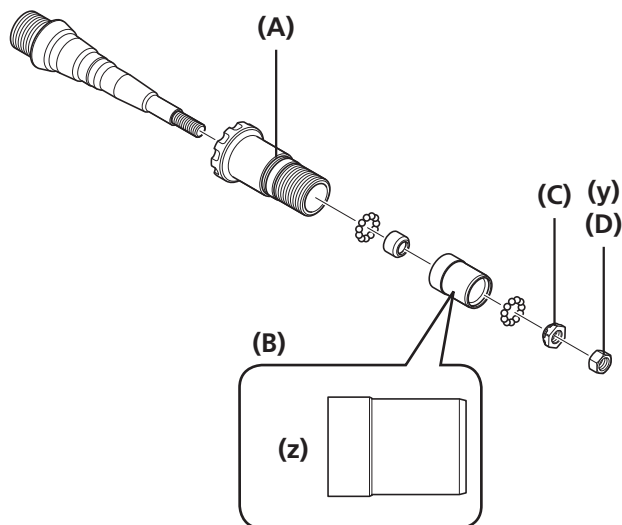

3

- (y) Klucz płaski 7 mm
- (z) Strona ramienia mechanizmu korbowego

- (A) Tuleja zabezpieczająca
- (B) Bieżnia zewnętrzna łożyska
- (C) Stożek
- (D) Nakrętka blokująca
- (E) TL-PD63/33

Moment dokręcania nakrętki blokującej (PD-M8040)

TL-PD63	5-7 Nm
TL-PD33	

Moment dokręcania nakrętki blokującej (PD-M828)

7mm	5-7 Nm
8mm	

UWAGA

- Użyć TL-PD63 lub TL-PD33 dla PD-M8040 oraz użyć kluczy płaskich 7 mm i 8 mm dla PD-M828.
- Stożek i nakrętka blokująca prawego pedału mają gwint lewoskrętny, a lewego pedału – prawoskrętny.
- Należy ustawić stożek w taki sposób, aby uzyskać płynny ruch obrotowy bez luzów po umieszczeniu zespołu osi w pedale.
- Umieszczenie zespołu osi w pedale powoduje zamocowanie części obrotowych. Przed konfiguracją należy je nieco poluzować.
- Podczas montażu bieżni zewnętrznej łożyska należy zwrócić uwagę na kierunek części.

4

Usunąć stary smar z dolnej części korpusu pedału i nałożyć tam odpowiednią ilość nowego smaru.

- Nałożyć taką ilość smaru, aby smar nie wypływał po zamocowaniu osi w pedale (około 1,5 g).

5

Założyć zespół osi na pedał, a następnie dokręcić tuleję zabezpieczającą.

Moment dokręcania

TL-PD40	10-12 Nm
---------	----------

Wymiana i montaż odblasków

PD-MX80/PD-GR500

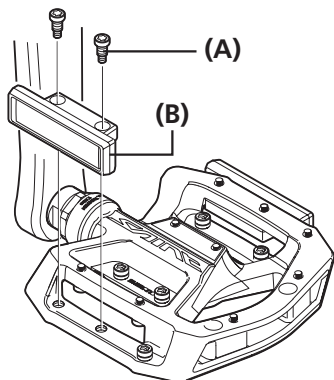

Dostępny jest specjalny zestaw odblasków SM-PD64. Odblaski należy zamontować za pomocą kołków.

- (A) Kołek
(B) Odblask

Moment dokręcania



2–2,5 Nm

UWAGA

- Jeśli produkt będzie używany bez odblasków, należy odpowiednio wyregulować występ kołków za pomocą dołączonych podkładek dystansowych. Szczegółowe informacje znajdują się w części „Regulacja siły mocowania”.
- W przypadku montażu odblasków do pedału PD-GR500 należy użyć podkładki dystansowej (0,65 mm). Przy montowaniu odblasków do pedału PD-MX80 podkładka dystansowa nie jest potrzebna.

PD-M828

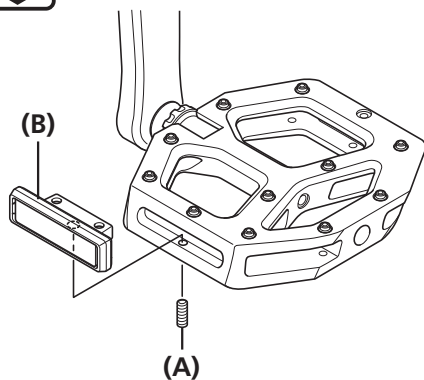

Dostępny jest specjalny zestaw odblasków SM-PD64A. Zamontować odblaski za pomocą śrub mocujących odblask.

- (A) Śruba mocująca odblask
(B) Odblask

Moment dokręcania



1–1,5 Nm

PD-M8040

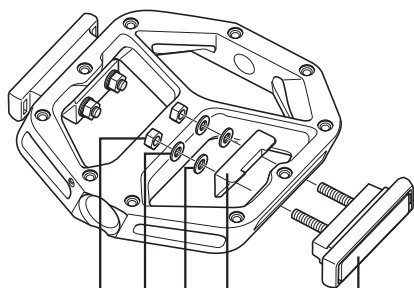

(A) (B) (C) (D)

(E)

Dostępny jest specjalny zestaw odblasków SM-PD67. Zamontować odblaski za pomocą nakrętek mocujących odblask i płytki mocującej odblask.

- (A) Nakrętka mocująca odblask
- (B) Podkładka sprężysta
- (C) Podkładka
- (D) Płytki mocująca odblask
- (E) Odblask

Moment dokręcania



1-1,5 Nm

