

内装ハブ8段 (Di2)



ユーザーマニュアルは以下にてご覧いただけます。
<http://si.shimano.com>

重要なお知らせ

- ユーザーマニュアルに記載されていない自転車への取付け、調整などにつきましては購入された販売店または代理店へご相談ください。なお、自転車安全整備士、自転車技士など専門知識を有する方向けのディーラーマニュアルはウェブサイト(<http://si.shimano.com>)で公開しています。
- 製品の分解、改造はおこなわないでください。

安全のため、必ずこの「ユーザーマニュアル」をよくお読みの上、正しくご使用ください。

安全のために必ずお守りください

交換作業を必要とする事項は販売店または代理店へご相談ください。

警告

- 自転車は、製品によって取扱いが多少異なることがあります。したがって、ブレーキレバーへの入力や自転車の操作特性などを含め、個々の自転車のブレーキシステムの適切な操作を充分理解し慣れるようにしてください。ブレーキシステムの操作が適切でないと自転車のコントロールを失い、転倒して大怪我をする可能性があります。適切な操作については、自転車専門店にご相談いただき、また自転車の取扱い説明書もよくお読みください。ご自分の自転車にお乗りになって、ブレーキ操作などを練習していただくことも大切です。
- 乗車前に車輪が固定されていることを確認してください。転倒して大怪我をすることがあります。
- ユーザーマニュアルはよくお読みになった後、大切に保管してください。

注意

- 長い下り坂でブレーキを連続して使用されると、ブレーキ内部が高温になりブレーキの効きが弱くなったり、内部のグリスがなくなりブレーキの効きが急に強くなる等の異常が発生する場合があります。

- ならし走行をして、ブレーキの制動力の確認をしてください。
- ブレーキをひんぱんに使用した場合、ブレーキ部周辺が高温になる場合があります。走行後しばらく(30分位)は、ブレーキ部周辺に手をふれないよう注意してください。

ブレーキ部周辺

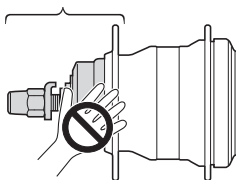

ブレーキ部周辺

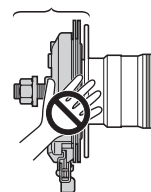

使用上の注意

- ペダルを踏みながら変速ができますが、変速したあとで確実な変速動作のため、ハブ内部の爪とラチェットの間でまれに音が発生する場合があります。
- 8段ハブには変速をサポートする機構が内蔵されており、変速時にサポート機構が働いた場合、音や振動が発生します。またギアの位置によって、変速の感触が違う場合があります。ギア位置が5~8速のときにクランクを反対にまわしたり、自転車をうしろに押した場合にも音が発生します。これらの現象はいずれも内装変速構造によるものであり、内部の故障ではありません。
- 製品の性能を維持するために、使用開始から2年間に一度(頻繁に乗車される場合は5,000kmごと)を目安に、販売店または代理店で、内部のグリスアップなどのメンテナンスを相談してください。
- 内装ハブは完全防水ではありません。ハブが浸水するような場所でのご使用、高圧洗浄は内部の錆の原因となりますのでお控えください。
- ギアは定期的には中性洗剤で洗浄してください。またチェーンを中性洗剤で洗浄し注油することも、ギア及びチェーンの寿命を延ばす効果があります。
- コスターブレーキの車輪の回転が重くなった場合は、ブレーキシューの交換が必要です。購入された販売店にご相談ください。
- チェーン飛びが発生するようになった場合は、ギアとチェーンを販売店または代理店で交換してください。
- 通常の使用において自然に生じた摩耗及び品質の経年劣化は保証いたしません。

乗車前の日常点検項目

乗車前には下記に記載する項目を点検ください。異常のあった場合は販売店または代理店へご相談ください。

- 変速はスムーズに行えますか。
- エレクトリックワイヤーは断線していませんか。
- 操作時にふだんと異なる音はしませんか。

各部の名称

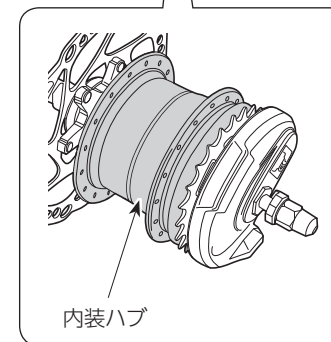

製品改良のため、仕様の一部を予告なく変更することがあります。

お客様相談窓口

☎ 0570-031961 Fax. 072-243-7847

株式会社 シマノ

堺市堺区老松町3丁77番地 〒590-8577