

Kettingwiel Trapas



Montage-instructies in overige talen zijn beschikbaar op : <http://si.shimano.com>

BELANGRIJKE MEDEDELING

- Neem voor meer informatie over montage en afstelling contact op met de plaats van aankoop of een fietsdealer in uw woonplaats. Er is ook een dealershandleiding beschikbaar op onze website (<http://si.shimano.com>).
- Dit product niet demonteren of aanpassen.

Lees voor de veiligheid voor gebruik deze gebruikershandleiding zorgvuldig en volg deze voor correct gebruik op.

Belangrijke veiligheidsinformatie

Neem voor de richtlijnen betreffende vervanging contact op met uw leverancier of een fietshandel.

⚠ WAARSCHUWING

- Controleer of er geen scheurtjes in de crankarmen zijn alvorens met de fiets te gaan rijden. Als er scheurtjes zijn, bestaat de kans dat de crankarm breekt en dat u van de fiets valt.
- Wees voorzichtig dat tijdens het fietsen de uiteinden van uw kleding niet tussen de ketting beklemd raken, anders bestaat de kans dat u van de fiets valt.
- Bewaar na het zorgvuldig lezen van de gebruikershandleiding deze op een veilige plaats voor toekomstige naslag.

⚠ LET OP

- Er bestaat gevaar voor letsel door de uiteinden van de tanden op de kettingringen.

Opmerking

- Gebruik voor het reinigen van de crankarm en het trapashuis een neutraal reinigingsmiddel. Gebruik van alkalische of zure reinigingsmiddelen kan verkleuring veroorzaken.
- Verder, als de werking van de pedalen niet normaal aanvoelt, dit nogmaals controleren.
- Het trapashuis niet reinigen met hogedruk waterstralen.
- U dient de kettingringen regelmatig in een neutraal reinigingsmiddel schoon te spoelen. Bovendien kan het reinigen van de ketting met een neutraal reinigingsmiddel en het smeren ervan een effectieve manier zijn om de gebruiksduur van de kettingringen en de ketting te verlengen.
- Tijdens het rijden kunnen uw broekspijpen door de ketting vuil worden.
- Producten zijn niet gegarandeerd tegen natuurlijke slijtage en verslechtering als gevolg van normaal gebruik en veroudering.

Regelmatige inspecties alvorens met de fiets te gaan rijden

Controleer alvorens met de fiets te gaan rijden de volgende punten. Als er bij de volgende onderdelen problemen worden gevonden, contact opnemen met de plaats van aankoop of een fietsdealer.

- Zijn er enige scheurtjes in de crankarm?
- Zitten de bevestigingsonderdelen goed vast?
- Zit het steungedeelte goed vast?
- Is er sprake van vreemde geluiden?

Namen van de onderdelen / Parçaların adları

In het geval van lager units / Ünite yataklama durumunda

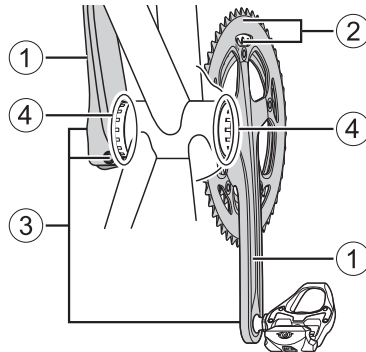

- 1 Traparm / Krank kolu
- 2 Kettingringen / Dişliler
- 3 Bevestigingsgedeelte / Bağlantı kısmı
- 4 Steungedeelte (Trapas) / Yataklama kısmı (Orta göbek)

In het geval van niet-lager units / Ünite harici yataklama durumunda

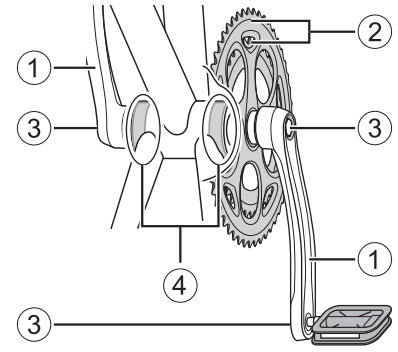

Aynakol



Başka dillerde kullanım kılavuzları için, bkz: <http://si.shimano.com>

ÖNEMLİ UYARI

- Ürünlerin montajı ve ayarlanması hakkında kullanım kılavuzunda bulunmayan bilgiler için satıcınızla veya bir bisiklet bayisiyle irtibata geçin. Profesyonel ve tecrübeli bisiklet tamircileri için bir bayi el kitabı web sitemizde mevcuttur (<http://si.shimano.com>).
- Bu ürünü sökmeyin veya modifiye etmeyin.

Güvenlik için, kullanmadan önce bu kullanım kılavuzunun tamamını okuyun ve doğru kullanım için talimatlara uyun.

Önemli Güvenlik Bilgileri

Değiştirme bilgisi için satıcınızla irtibata geçin.

⚠ UYARI

- Bisikleti sürmeden önce krank kollarında çatlak olup olmadığını kontrol edin. Eğer herhangi bir çatlak varsa, krank kolu kırılarak bisikletten düşmenize neden olabilir.
- Sürüş sırasında elbiselerinizin zincire takılmamasına dikkat edin; böyle bir durum bisikletin devrilmesine neden olabilir.
- Kullanım kılavuzunu dikkatli bir şekilde okuyun ve gerektiğinde başvurmak üzere güvenli bir yerde saklayın.

⚠ DİKKAT

- Aynakol dişlileri üzerindeki dişlerin uçlarından yaralanma tehlikesi söz konusudur.

Not

- Krank kolunu ve orta göbeği temizlemek için yumuşak bir deterjan kullanın. Alkalın veya asidik deterjanlar kullanılması renk bozulmasına neden olabilir.
- İlave olarak, eğer pedal çevirme performansı normal değilse, bu kontrolü bir kez daha yapın.
- Orta göbeği yüksek basınçlı su püskürterek yıkamayın.
- Aynakol dişlilerini periyodik olarak doğal bir deterjanla yıkamalısınız. Ayrıca, zincirin doğal bir deterjanla yıkanarak yağlanması, aynakol dişlilerinin ve zincirin kullanım ömrünü uzatmanın etkili bir yoludur.
- Sürüş sırasında elbiselerinizin kol ağzları zincirden dolayı kirlenebilir.
- Ürünler doğal aşınma, normal kullanım ve eskime sonucu bozulmalara karşı garantili değildir.

Bisikleti kullanmadan önce yapılacak düzenli kontroller

Bisikletinizi sürmeden önce aşağıda belirtilen kontrolleri yapın. Bu kontrollerde herhangi bir sorun tespit ederseniz, satıcınızla veya bir bisiklet bayisiyle irtibata geçin.

- Krank kollarında herhangi bir çatlak var mı?
- Bağlantı kısımları emniyetli şekilde sabitlendi mi?
- Yataklama kısımlar emniyetli şekilde sabitlendi mi?
- Herhangi bir anormal ses var mı?