

前大齒盤五通碗組



下列網址提供其他語言的使用者手冊：
<http://si.shimano.com>

重要通知

- 如需有關本使用者手冊中，未包含產品的安裝和調整資訊，請聯絡代理商或經銷商購買。本公司網站上 (<http://si.shimano.com>) 提供經銷商說明書，可供專業且有經驗的自行車技師參考。
- 請勿分解或變更本產品。

請務必在使用前徹底閱讀本使用者手冊，並遵循該手冊正確使用，以策安全。

重要安全資訊

如果指示中要求進行更換作業，請聯絡代理商或經銷商購買。

警告

- 騎乘前，請先檢查齒盤曲柄上是否沒有裂痕。如果有任何裂痕，齒盤曲柄就可能斷裂，您可能會從自行車上跌落。
- 騎乘時必須小心，切勿讓您衣服的袖口被鏈條鉤住，否則您可能會從自行車上跌落。
- 仔細閱讀使用者手冊後，請將其存放在安全之處，以供日後參考。

注意

- 齒盤的齒尖有造成受傷的危險。

備註

- 使用中性清潔劑清潔齒盤曲柄和五通碗組。使用鹼性或酸性清洗液，可能會造成變色。
- 此外，如果踩踏效果感覺不正常，請再檢查一次本項目。
- 請勿使用高壓水柱洗淨五通碗組。
- 您應該定期在中性清潔劑中洗淨齒盤。此外，使用中性清潔劑清潔鏈條並且注油，也是延長齒盤和鏈條使用壽命的有效方式。
- 您衣服的袖口可能會在騎乘時遭鏈條弄髒。
- 產品在正常使用和老化中產生的自然磨損和劣化，並不在保固範圍內。

騎乘前定期檢查

騎乘前請檢查下列項目。如果下列項目出現任何問題，請聯絡代理商或經銷商購買。

- 齒盤曲柄上是否有任何裂痕？
- 鎖固部位是否固定牢靠？
- 軸承零件是否固定牢靠？
- 是否有任何異常的噪音？

各部名稱

使用軸承組件時

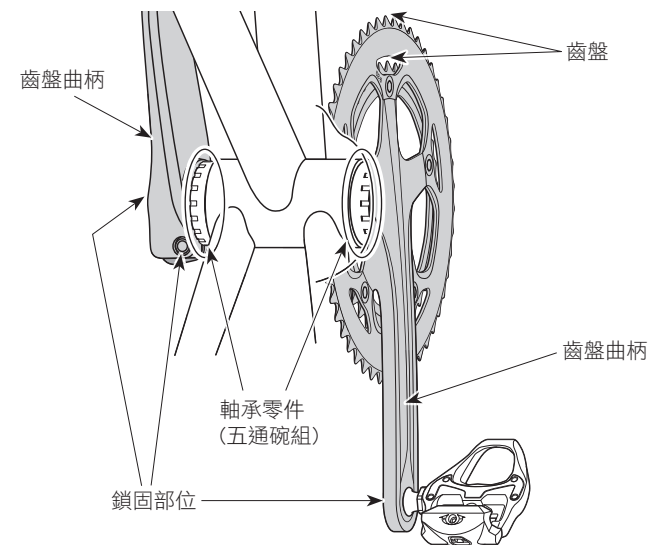

使用非軸承組件時

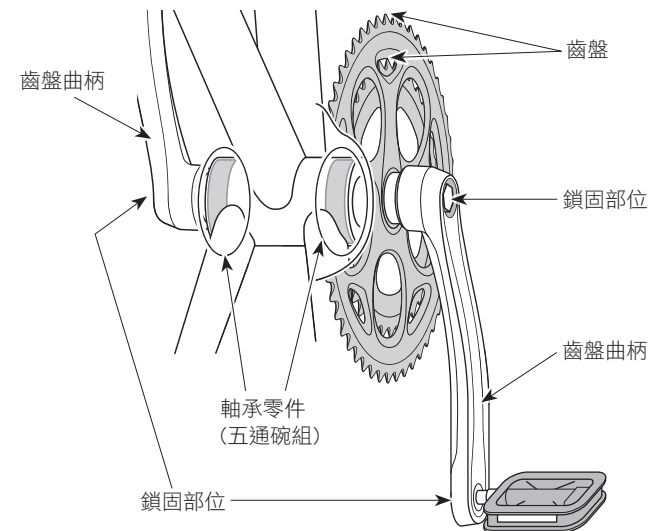

進口商 三司達企業股份有限公司
台中市台中工業區 37 路 39-1 號
TEL:04-23596199

SHIMANO INC.
3-77 Oimatsu-cho, Sakai-ku, Sakai-shi, Osaka 590-8577, Japan
規格若因持續改良而有所變更，恕不另行通知。(Taiwanese)