

前链轮 底部托架



在下面网站上可以找到用更多语言书写的用户手册：
<http://si.shimano.com>

重要提示

- 关于用户手册中未记载的安装、调整等请与所购买的销售商店或最近的代理店咨询。经销商手册在网(<http://si.shimano.com>)上公开。
- 请勿拆卸或改变该产品。

为了安全起见，请务必在仔细阅读“用户手册”的基础上正确使用。

为了确保安全，请务必遵守以下事项。

指南需替换，请咨询销售处或自行车专营店。

警告

- 骑车之前请确认曲柄有无龟裂现象。曲柄的断裂会造成摔倒事故。
- 骑车时请注意勿使得衣服的下摆卷入到链条中。否则会出现摔倒的危险。
- 用户手册在仔细阅读后，请妥善保管。

注意

- 骑车者可能因链环上的齿尖而受伤。

使用上的注意

- 清洗曲柄或者中轴时请使用中性洗涤剂。若使用碱性或酸性洗涤剂，曲柄可能发生变色。
- 在骑车时如果感觉到蹬脚踏时的异常则请再次进行检查。
- 请勿对中轴周边进行高压冲洗。
- 请定期用中性洗涤剂清洗链环。同时，也用中性洗涤剂清洗链条并注入润滑油，可有效延长链环和链条的使用寿命。
- 骑车时，衣服的下摆可能被链条弄脏
- 该产品会自然磨损或因正常使用而受损及老化。

骑车前的日常检查项目

骑车前请检查下面所记载的项目。当有异常时，建议在销售店或代理店进行检查或更换作业。

- 曲柄上是否有任何龟裂？
- 连接件是否牢固？
- 轴承是否牢固？
- 是否有异常声音？

各部名称

机组轴承

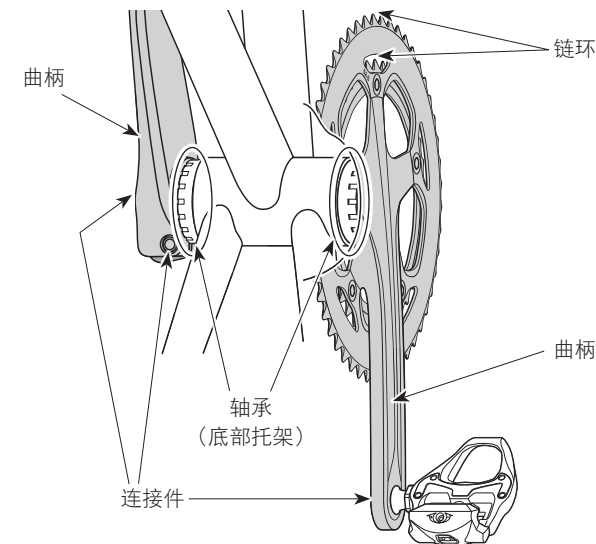

如果不是机组轴承

