

OSTRZEŻENIE

- Uważać, aby nie doszło w czasie jazdy do zahaczenia nogawek o łańcuch, ponieważ może to spowodować wywrócenie roweru.
- Sprawdzić, czy naprężenie łańcucha jest prawidłowe i czy łańcuch nie jest uszkodzony. Jeżeli naprężenie jest zbyt małe lub łańcuch jest uszkodzony, należy wymienić łańcuch. Jeżeli nie zostanie to zrobione, może dojść do zerwania łańcucha i poważnego zranienia.
- Przed jazdą na rowerze sprawdzić, czy ramiona mechanizmu korbowego nie są popękane. Jeżeli pojawią się jakiegokolwiek pęknięcia, może dojść do złamania mechanizmu korbowego i upadku z roweru.
- **Przed zamontowaniem części należy uważnie przeczytać niniejszą instrukcję.** Poluzowane, zużyte lub uszkodzone części mogą doprowadzić do wywrócenia roweru, co może spowodować poważne obrażenia. Zalecamy stosowanie jedynie oryginalnych części zamiennych Shimano.
- **Przed zamontowaniem części należy uważnie przeczytać niniejszą instrukcję.** Jeżeli komponenty nie zostaną prawidłowo wyregulowane, łańcuch może spadać, co prowadzi do upadku z roweru i poważnych obrażeń.
- Należy dokładnie przeczytać niniejszą techniczną instrukcję serwisową i zachować ją na przyszłość.

Uwaga

- Należy używać tylko odpowiedniego łańcucha oraz odpowiedniej osi suportu.
- Przed jazdą na rowerze, sprawdzić, czy nie ma luzu w połączeniu. Pamiętać również o okresowym dokręcaniu ramion korby i pedałów.
- W przypadku wycucia jakiegokolwiek luzu w osi suportu należy wymienić tę oś.
- Dodatkowo, jeżeli pedały działają gorzej niż zwykle, należy dokonać ponownego sprawdzenia.
- Nie wolno myć osi suportu za pomocą wodnych myjek ciśnieniowych.
- Należy nasmarować oś suportu przed montażem.
- W celu zapewnienia optymalnego działania pamiętać o stosowaniu tylko określonego typu łańcucha. Nie wolno stosować łańcucha o szerokich ogniwach.
- Jeżeli łańcuch w czasie użytkowania nadal spada z tarcz, wymienić tarcze i łańcuch.
- Tarcze należy okresowo myć neutralnym środkiem czyszczącym, a po umyciu ponownie nasmarować. Ponadto czyszczenie łańcucha neutralnym środkiem czyszczącym i smarowanie może być skutecznym sposobem zwiększenia trwałości tarcz i łańcucha.
- Gwarancja nie obejmuje normalnego zużycia ani pogorszenia działania wynikających z normalnego użytkowania.
- Wszelkie pytania dotyczące sposobu montażu, regulacji, konserwacji lub obsługi prosimy kierować do profesjonalnego sprzedawcy rowerów.

Dane techniczne**Mechanizm korbowy**

Symbol modelu	FC-M411	FC-M410	FC-M410-8	FC-M361	FC-M361-8	FC-M311	FC-M311-8	
Kombinacja zębów tarcz przednich	42 - 32 - 22 T 48 - 38 - 28 T	42 - 32 - 22 T	42 - 32 - 22 T	42 - 32 - 22 T 48 - 38 - 28 T	42 - 32 - 22 T	42 - 32 - 22 T 48 - 38 - 28 T	42 - 32 - 22 T	
Średnica rozstawu śrub	104 / 64 mm						-	-
Długość ramienia mechanizmu korbowego	170 / 175 mm							
Rozmiar gwintu pedału	B.C. 9/16" x 20 T.P.I. (angielski gwint)							
Odpowiednia oś suportu	BB-UN26 (-K)	BB-UN26	BB-ES25	BB-UN26 (-K)	BB-ES25 (-K)	BB-UN26 (-K)	BB-ES25 (-K)	
Odpowiednia przerzutka przednia	FD-M413 / M412 / M410-E *			FD-M360 / M330 / M330-E *		FD-M311 / M310		

* Maksymalna liczba zębów tarczy dla przerzutki przedniej z mocowaniem typu BB wynosi 42.

Oś suportu

Symbol modelu	BB-UN26 (-K)	BB-ES25 (-E)	BB-UN26 (-E)	BB-ES25	BB-ES25 (-K)
Długość osi	LL123 (K)	118 (E)	LL113 (E)	126 (K)	126 (K)
Linia łańcucha	50 mm				
Szerokość mufy (rozmiar gwintu)	68 / 73 mm (1,37 X 24 T.P.I.)				
Odpowiedni mechanizm korbowy	FC-M411 / M361 / M311	FC-M410-8	FC-M410	FC-M311-8	FC-M361-8

Montaż osi suportu

Zamontować przy użyciu narzędzia specjalnego TL-UN74-S / TL-UN66. Najpierw zamontować część główną a następnie łącznik.

Moment dokręcenia łącznika/osi suportu:
50 - 70 Nm

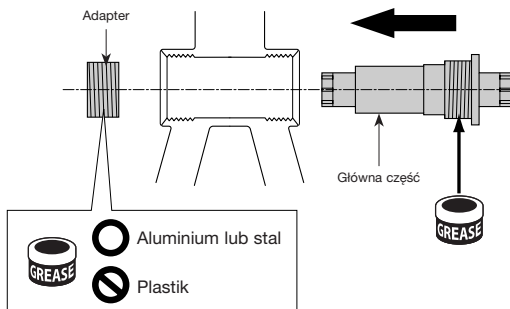
**Montaż mechanizmu korbowego**

Do montażu mechanizmu korbowego należy używać klucza imbusowego 8 mm lub klucza do montażu mechanizmu korbowego.

