



# SPD-SL Pedaler

## VIKTIG MERKNAD

- Kontakt kjøpested eller distributør for informasjon om montering, justering og bytte av produktene som ikke finnes i brukerhåndboken. Forhandlerhåndbok for profesjonell og erfaren sykkelteknikk finnes på vårt nettsted (<https://si.shimano.com>).

**Av sikkerhetsmessige årsaker må du sørge for å ha lest denne "brukerhåndboken" grundig før bruk, følg den for korrekt bruk, og lagre den på et sted hvor du lett kan referere til den når som helst.**

Følgende instruksjoner må følges til enhver tid for å hindre personskade og fysisk skade på utstyr og omgivelser. Instruksjonene er klassifisert i henhold til farenivå eller skade som kan oppstå hvis produktet brukes feil.

 <b>FARE</b>	Hvis disse instruksjonene ikke følges, vil det føre til død eller alvorlig personskade.
 <b>ADVARSEL</b>	Hvis disse instruksjonene ikke følges, kan det føre til død eller alvorlig personskade.
 <b>FORSIKTIG</b>	Hvis instruksjonene ikke overholdes, kan det føre til personskade eller skade på utstyr og omgivelser.

## Viktig sikkerhetsinformasjon

### ADVARSEL

- Produktet må ikke demonteres eller modifiseres. Dette kan føre til at produktet ikke virker som det skal, og du kan plutselig falle og bli alvorlig skadet.
- Før du prøver å sykle med disse pedalene og klossene (skoene), pass på at du forstår bruken av feste-/utløsningsmekanismen til pedalene og klossene (skoene). SPD-SL-pedaler er laget for at de bare frigjøres når du ønsker det. De er ikke konstruert for å utløses automatisk når du har falt av sykkel.
- Bruk kun SPD-SL sko med dette produktet. Andre typer sko vil kanskje ikke løsne fra pedalene, eller kan løsne uventet.
- Bruk kun SHIMANO-klosser og pass på at monteringskruene er strammet godt fast på skoene. Om du ikke strammer skruene kan det resultere i et fall der klossene ikke løser seg ut.
- Før du begynner å sykle med disse pedalene og skoene, må du holde bremsene inne. deretter setter du en fot på bakken og øver deg på å feste og løsne hver kloss fra pedalen inntil du kan gjøre det på en naturlig og ubesværet måte.
- Sykle først på flatt underlag inntil du blir vant med å feste og løsne klossene fra pedalene.
- Før du begynner å sykle, må du justere klossens hold på pedalen til slik du ønsker ha den. Hvis fjærspenningen på pedalene er liten, kan klossene løsne utilsiktet og du kan miste balansen og falle av sykkel. Hvis fjærspenningen på pedalene er høy, kan klossene ikke utløses lett.
- Når du sykler i lav hastighet eller hvis det er en mulighet for at du må stoppe syklingen (hvis du for eksempel må ta en U-sving, nærmer deg et kryss, sykler i oppoverbakke eller svinger rundt en uoversiktlig sving), må du frigjøre klossen fra pedalen på forhånd slik at du når som helst kan sette foten raskt i bakken.
- Bruk en lettere fjærspenning for å feste pedalene til klossene når du sykler under vanskelige forhold.
- Hold klossene og festene fri for smuss og løse partikler for å sikre riktig feste og utløsning.

- Husk å kontrollere klossene for slitasje med jevne mellomrom. Når klossene er slitte, skift dem og kontroller alltid fjærstrammingen før du sykler og etter at du har skiftet ut pedalklossene.

**Hvis du ikke følger advarslene ovenfor, vil skoene kanskje ikke løsne fra pedalene når du ønsker, eller de kan komme til å løsne uventet eller utilsiktet, og dette kan føre til alvorlig personskade.**

- Refleksene må være montert på sykkel til enhver tid så snart de brukes på offentlige veier. Reflekser selges separat for modeller som ikke leveres utstyrt med reflekser som standard. Ta kontakt med kjøpested eller en distributør for mer informasjon om kompatible reflekser.
- Fortsett ikke syklingen hvis refleksene er urene eller skadet. Ellers kan det være vanskelig for motgående trafikk å se deg.

## Merk

- Hvis pedalene ikke føles normale under bruk, gjennomføre en inspeksjon igjen.
- Hvis du opplever problemer med de roterende delene av pedalen, kan det hende at pedalen trenger justering. Kontakt kjøpested eller en distributør.
- Garantien omfatter ikke naturlig slitasje og forringelse forårsaket av normal bruk og aldring.

## Regelmessig inspeksjon før du sykler

Før du sykler må du kontrollere følgende elementer. Be om hjelp fra et kjøpested eller en distributør hvis du oppdager problemer.

- Er festeseksjonene godt satt fast?
- Har dødgangen økt mellom klossen og pedalen, på grunn av slitasje?
- Finnes det noe uvanlig under festingen og utløsningen av klossene?
- Finnes det unormale støylyder?

## Navn på deler

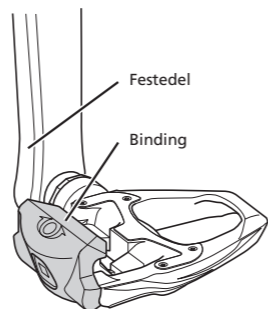

## Bruk av klossene

### ■ Hvordan feste dem

Trykk klossene inn i pedalbindingen med en bevegelse forover og nedover.

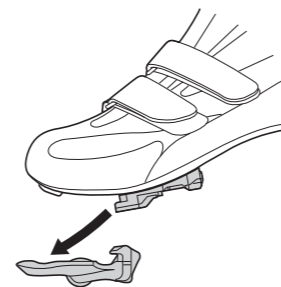

### ■ Hvordan løse dem ut

Disse klossene løses bare ut når helen beveges utover.

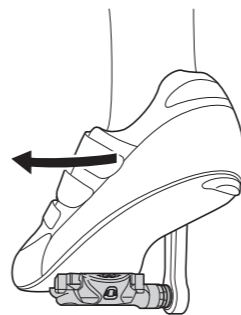

### Merk:

Hold en fot på bakken og øv deg på å gjentatte ganger feste og løse ut pedalene. Juster den optimale holdstyrken for klossene når du løsner dem fra bindingene.

## Justere klossholdekraften til pedalene

- Fjærstrammingen på pedalene kan justeres ved å dreie på justeringskruen.
- Ved å klikke justeringskruen endres strammingen med ett trinn. Det er fire klikk per runde.
- Justeringskruen ligger bakerst på hver binding.
- Juster fjærstyrken til den optimale holdstyrken for klossene når du løsner dem fra bindingene.
- Utjevn fjærspenningen for begge pedaler ved å se på indikatoren for spenning og ved å telle antallet omdreininger på justeringskruen.
- Ved å vri justeringskruen med klokka økes klossholdekraften, og ved å vri den mot klokka reduseres kraften.

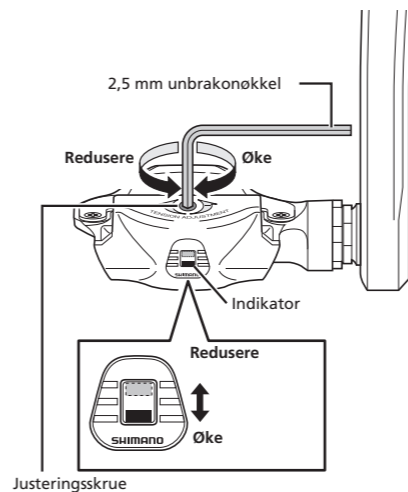

Drei ikke skruen forbi det punktet hvor indikatoren viser maksimum eller minimum spenning.

### Merk:

- For å hindre at klossen løses ut ved uhell og sørge for at utløsning er mulig etter behov, må du kontrollere at alle kloss-strammingene er riktig justert.
- Hvis klossene ikke er like justert, kan det føre til at syklisten får problemer med å feste eller løse ut klossene. Klossens hold på høyre og venstre pedal bør være justert slik at den er lik på begge sider.

## Bytte ut klossene

Klossene blir slitte og må skiftes ut regelmessig. Når klossenes utløsning blir for stram eller løs, på grunn av slitasje, kontakt kjøpested eller en distributør umiddelbart, og bytt ut klossene med nye.

### Merk:

Hvis de fargede delene av klossene blir slitt, skift ut klossene med nye.

Front: Skift ut klossene når det sorte laget under klossene er synlig.  
Bak: Skift ut klossene når klossene slites ned til seksjon A i illustrasjonen.

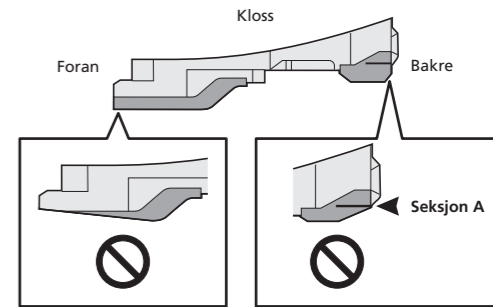

## Montere reflekser (selges separat)

Valgfrie reflekssett er tilgjengelige. Reflekssett varierer avhengig av modellen på pedalene, derfor må du kontakte kjøpested eller en distributør.