



Aansluitblok [A] (EW-RS910)

BELANGRIJKE MEDEDELING

- Neem contact op met de plaats van aankoop of een distributeur voor informatie over de montage, afstelling en vervanging van de producten die niet terug te vinden zijn in de gebruikershandleiding. Een dealerhandleiding voor professionele en ervaren fietsmonteurs is verkrijgbaar op onze website (<https://si.shimano.com>).
- Het Bluetooth® woordmerk en de logo's zijn geregistreerde handelsmerken van Bluetooth SIG, Inc. en het gebruik van dergelijke merken door SHIMANO INC. gebeurt onder licentie. Andere handelsmerken en handelsnamen zijn het eigendom van hun respectieve eigenaars.

Lees voor de veiligheid vóór gebruik deze "gebruikershandleiding" zorgvuldig door, volg deze voor correct gebruik op en bewaar de handleiding zodat u deze altijd kunt raadplegen.

De volgende instructies moeten te allen tijde worden opgevolgd om persoonlijk letsel en schade aan apparatuur en omgeving te voorkomen. De instructies zijn onderverdeeld overeenkomstig de grootte van het gevaar of de schade die kan ontstaan als dit product verkeerd wordt gebruikt.

GEVAAR	Als de instructies niet in acht worden genomen, zal dit leiden tot ernstige letsels of de dood.
WAARSCHUWING	Als de instructies niet in acht worden genomen, kan dit leiden tot ernstige letsels of de dood.
LET OP	Als de instructies niet in acht worden genomen, kan dit leiden tot persoonlijke letsels of materiële schade aan apparatuur en omgeving.

Belangrijke veiligheidsinformatie

WAARSCHUWING

- Demonteer of wijzig het product niet. Doet u dat wel, dan kan dat ertoe leiden dat het product niet correct werkt, en kunt u plotseling vallen en ernstige letsels oplopen.
- **Zorg dat uw vingers niet geklemd raken in de derailleur wanneer u de versnellingschakelaar bedient. De krachtige motor die de elektronische schakelderailleur aandrijft, zal werken zonder te stoppen tot de schakelstand is bereikt.**

Notitie

- Plaats dummy pluggen op de ongebruikte E-TUBE-poorten. Als er water in de onderdelen komt, kunnen er bedieningsproblemen ontstaan of kan er roestvorming optreden.
- U mag de kleine waterdichte stekker niet voortdurend aansluiten en weer loskoppelen. Dit kan de werking in het gedrang brengen.
- Laat geen water in de E-TUBE-poorten komen.
- De onderdelen zijn volledig waterdicht, zodat ze in natte weersomstandigheden kunnen worden gebruikt. Dompel ze echter niet met opzet onder in water.
- Maak de fiets niet schoon met een hogedrukreiniger. Als er water in de onderdelen komt, kunnen er bedieningsproblemen ontstaan of kan er roestvorming optreden.
- Ga voorzichtig om met de onderdelen en voorkom dat ze aan sterke stoten worden blootgesteld.
- Gebruik geen verdunner of harde oplosmiddelen om de producten te reinigen. Dergelijke oplosmiddelen kunnen het oppervlak beschadigen. Gebruik voor het reinigen van de producten een doek die vochtig gemaakt is met een neutraal schoonmaakmiddel verdund met water.
- Neem contact op met de plaats van aankoop voor updates van de software van de onderdelen. De nieuwste informatie vindt u op de website van SHIMANO.
- De producten zijn niet gegarandeerd tegen natuurlijke slijtage en kwaliteitsverlies door normaal gebruik en veroudering.

Regelmatige inspecties voordat u gaat fietsen

Controleer de volgende punten voordat u gaat fietsen. Als er problemen worden ontdekt, raadpleeg dan uw plaats van aankoop of een distributeur.

- Zit aansluitblok [A] goed vast?
- Is de accu nog vol genoeg?
- Is er zichtbare schade aan de elektrische kabels?

Namen van onderdelen

Ingebouwd bar-end type

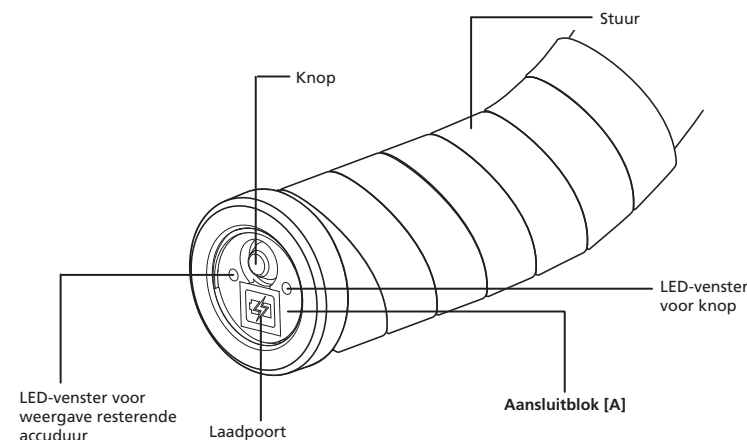

Ingebouwd frametype

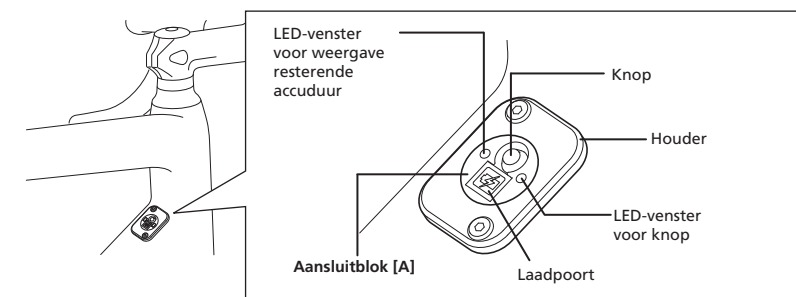

Verbindingsmethode

Bluetooth® LE-verbinding

Schakel Bluetooth® LE in op de smartphone/tablet alvorens een verbinding in te stellen.

1. Start E-TUBE PROJECT en stel dit in om Bluetooth LE-signalen op te vangen.
2. De fiets is klaar om verbinding te maken. Druk op de knop op aansluitblok [A] tot de groene LED en de rode LED om en om beginnen te knipperen. De eenheidnaam wordt weergegeven op het scherm van E-TUBE PROJECT.
3. Selecteer de eenheidnaam die wordt weergegeven op het scherm.
 - * Bij het ontkoppelen moet u de Bluetooth®-LE-verbinding van de smartphone/tablet annuleren. (De fiets zal overschakelen van de verbindingmodus naar de normale bedieningsmodus.)

Bediening

■ Wisselen tussen bedieningsmodi

De bediening verschilt afhankelijk van de gecombineerde eenheid.

Extern type: SM-BMR1, SM-BMR2, ingebouwd type: SM-BTR2

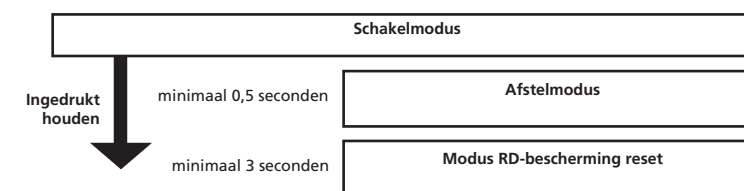

Door minimaal 0,5 seconde in te drukken, beëindigt u de afstelmodus of de modus RD-bescherming reset.

Voor de instelprocedure neemt u contact op met de plaats van aankoop of een distributeur.

Extern type: BM-DN100, ingebouwd type: BT-DN110

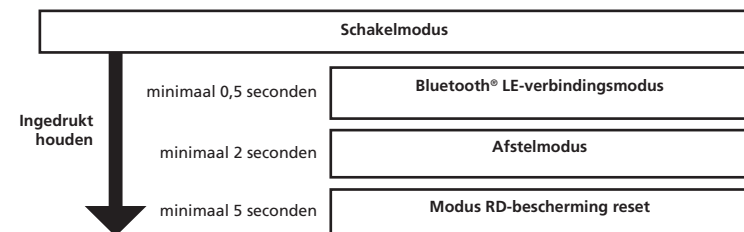

Door minimaal 0,5 seconde in te drukken, beëindigt u de afstelmodus of de modus

RD-bescherming reset.

Voor de instelprocedure neemt u contact op met de plaats van aankoop of een distributeur.

■ De schakelmodus selecteren

Dubbelklik om de schakelmodusselectie te wisselen.

De LED verandert elke keer als de schakelmodus verandert, zoals aangegeven in de onderstaande figuur.

Handmatig schakelen	
● ●	Resterende accuweergave LED: continu groen (2 seconden) Knop LED: continu rood (2 seconden)
SYNCHRONIZED SHIFT 1	
☀ ☀	Resterende accuweergave LED: groen knipperend (2 keer) Knop LED: rood knipperend (2 keer)
SYNCHRONIZED SHIFT 2	
☀ ☀	Resterende accuweergave LED: groen knipperend (3 keer) Knop LED: rood knipperend (3 keer)

■ Over de RD-beschermingsfunctie

* Draai het voorblad terwijl u de bediening herstelt nadat de RD-beschermingsfunctie geactiveerd is.

Om het systeem te beschermen wanneer de fiets valt en een harde klap krijgt, zal de RD-beschermingsfunctie worden geactiveerd en zal de verbinding tussen de motor en het verbindingstuk tijdelijk worden verbroken, waardoor de juiste werking van de achterderailleur wordt gehinderd. Wanneer dit gebeurt, moet u de knop van aansluitblok [A] minstens 5 seconden indrukken. Hierdoor wordt de verbinding tussen de motor en het verbindingstuk hersteld en wordt de RD-beschermingsfunctie voor de achterderailleur gewist. Als herstel niet kan worden uitgevoerd via knophandelingen, kan het mogelijk met de hand worden gedaan. Vraag van tevoren na bij de plaats van aankoop.

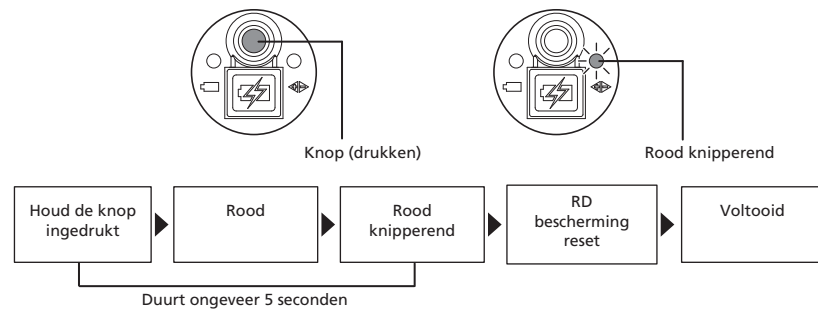

Wanneer de rode LED van aansluitblok [A] brandt, kan de achterderailleur niet schakelen.

Druk op de knop totdat de rode LED dooft.

■ Controleren van het display van het accuniveau

Houd de versnellingschakelaar minstens 0,5 seconden ingedrukt.

De LED voor de weergave van de resterende accuduur zal gaan branden volgens de onderstaande figuur. Daarna wordt de huidige schakelmodus weergegeven.

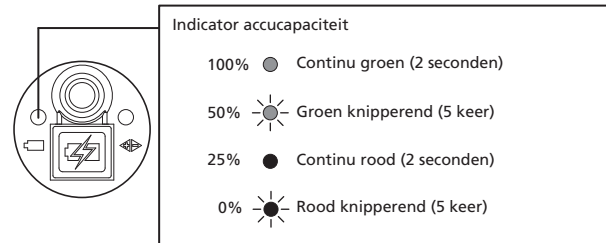

* Wanneer het accuniveau laag is, stopt als eerste de voorderaillieur met werken en daarna de achterderailleur. Als de accu helemaal leeg is, blijven de derailleurs in de laatste versnellingsstand staan. Het wordt aangeraden om de accu zo spoedig mogelijk op te laden wanneer de indicator accucapaciteit rood gaat branden.

SHIMANO

SHIMANO INC.
3-77 Oimatsu-cho, Sakai-ku, Sakai City, Osaka 590-8577, Japan

