

Voor-aandrijf systeem

SHIMANO
Tourney

Voor het verkrijgen van de beste prestaties wordt het aanbevolen gebruik te maken van de onderstaande combinatie.

| Serie | Tourney (SIS) | | | | Tourney (Niet - SIS) | |
|----------------------|---------------|---|-----------------|---|----------------------|--|
| | Rechts | 7-versnellingen | 6-versnellingen | 7-versnellingen | 6-versnellingen | |
| Versnellingen | Links | 3-versnellingen | 3-versnellingen | 3-versnellingen | 3-versnellingen | |
| Schakelhendel | Links | SL-RS35-L | SL-RS35-L | SL-RS35-LN | SL-RS35-LN | |
| Buiten kabel | OT-SIS40 | | | | | |
| Voorderaillleur | | FD-C051/FD-C050/FD-TY10/ FD-C102/FD-C101-E/FD-TX51/FD-TX50 | | FD-C051/FD-C050/FD-TZ31/FD-TZ21/ FD-TZ30/FD-TZ20/FD-TX51/FD-TX50 | | |
| Kettingwiel | | FC-M151 | | FC-M151 | | |
| Trapas | | BB-UN26 | | BB-UN26 | | |
| Ketting | | CN-UG51 | | CN-UG51 | | |
| Trapas-kabelgeleider | | SM-SP18/SM-BT18 | | SM-SP18/SM-BT18 | | |

* FD-TZ31/TZ30/TZ21/TZ20 zijn bestemd voor gebruik met Niet-SIS en kunnen niet worden gebruikt in combinatie met de SL-RS35-L.

Specificaties

Schakelhendel

| Modelnummer | SL-RS35-L | SL-RS35-LN |
|---------------|---------------------|------------|
| Versnellingen | SIS 3-versnellingen | Niet - SIS |



Voorderaillleur

| Modelnummer | FD-C102 | FD-C101-E FD-TX51 FD-TX50 | FD-C051 FD-C050 | FD-TY10 | FD-TZ31 FD-TZ30 | FD-TZ21 FD-TZ20 |
|---|-----------|---------------------------------|------------------------|-----------|--------------------|--------------------|
| Diameter van voorderaillleurklemband (Normale type) | S, M, L | S, M, L | S, M, L | S, M | S, M | S, M |
| Diameter van voorderaillleurklemband (Type met bovengedide kabel) | S, M, L | S, M, L | S, M, L | S, M | S, M | S, M |
| Hoek van kettingsteun (α) | 66° - 69° | 63° - 66° 66° - 69° | 63° - 66° 66° - 69° | 66° - 69° | 66° - 69° | 66° - 69° |

Kettingwiel

| Modelnummer | FC-M151 | FC-M151 |
|---|--------------------------------------|--|
| Combinatie van kettingwielvertandingen | 48T-38T-28T | 42T-34T-24T |
| Lengte van crankarm | 170 mm | 170 mm |
| Afmetingen van pedaalschroefdraad | BC 9/16" X 20 T.P.I. (Engelse draad) | BC 9/16" X 20 T.P.I. (Engelse draad) |
| Afmetingen van Schroefdraad van trapascup | BC 1,37" X 24 T.P.I. (68, 73 mm) | BC 1,37" X 24 T.P.I. (68, 73 mm) |
| Voorderaillleur van toepassing | FD-C102 / C051 / TZ31 / TZ21 / TX51 | FD-C101-E / C050 / TY10 / TZ30 / TZ20 / TX50 |

Trapas

| Type | Ketting lijn | Aslengte | Breedte trapashuis | ngeponst merkteken | Afmetingen van Schroefdraad |
|--------|--------------|----------|--------------------|--------------------|-----------------------------|
| Triple | 47,5 mm | 122,5 mm | 68 mm | D-NL | BC1,37 X 24 T.P.I. |

Montage van de schakelhendel

Monteer de remhendel in een positie waarbij de remwerking niet gehinderd wordt.
Niet gebruiken in een combinatie die tot gevolg heeft dat de remwerking gehinderd wordt.

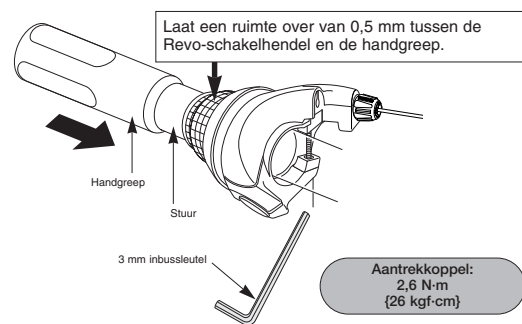

Overschakelen van de versnellingen

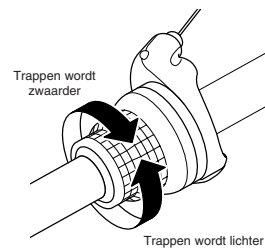

Montage van de trapas

Monteer met behulp van het speciaal gereedschap TL-UN74-S. Monteer eerst het hoofdhuus en vervolgens de adapter.

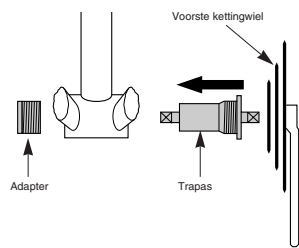

Aantrekkoppel van adapter / trapashuis: 50 - 70 N-m (500 - 700 kgf-cm)
Aantrekkoppel van voorste kettingwiel: 35 - 50 N-m (350 - 500 kgf-cm)

< FD-C101-E >

Gebruik de speciale gereedschappen (TL-UN65 en TL-UN74-S) om het trapashuis ① en de voorderaillleur zodanig te monteren dat deze in de richting komen te staan zoals aangegeven in de illustratie. Monteer de adapter ② en gebruik vervolgens de speelzouze cranktrekker (TL-FC10) voor het monteren van het voorste kettingwiel.

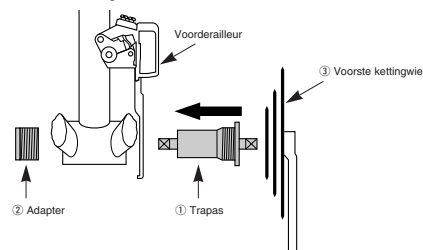

Montage van het kettingwiel

Gebruik voor het monteren van het kettingwiel de speelzouze cranktrekker (TL-FC10).

Aantrekkoppel: 35 - 50 N-m (350 - 500 kgf-cm)

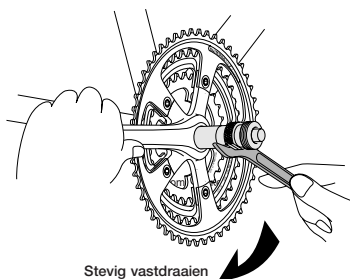

Monteren van de voorderaillleur

1. < FD-C102/C051 / C050 / TY10 / TX51 / TX50 >

De voorderaillleur op de wijze aangegeven in de illustratie afstellen en vervolgens monteren. Tijdens montage het Pro-Set uitrichtingsblok niet verwijderen.

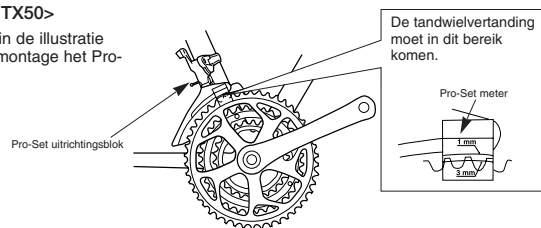

< FD-TZ31 / TZ30 / TZ21 / TZ20 >

Monteer zodanig dat er een speling is van 1 - 3 mm bij het punt waar de grootste kettingring en de onderste rand van de kettinggeleider het dichtst bij elkaar komen.

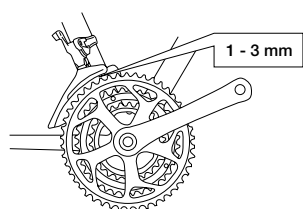

2. Het platte gedeelte van de buitenste plaat van de kettinggeleider dient direct boven en parallel ten opzichte van de grootste kettingring te staan.
3. Vastzetten met behulp van een 9 mm steeksleutel (TY10, TZ31, TZ30, TZ21, TZ20) of een 5 mm inbussleutel (C102, C051, C050, TX51, TX50).

Aantrekkoppel: 5 - 7 N-m (50 - 70 kgf-cm)

Kettinglengte

< GS >

Voeg 2 schakels toe terwijl de ketting om het grootste versnellingsstandwiel en de grootste kettingring geplaatst is.

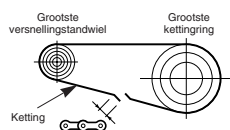

< SS >

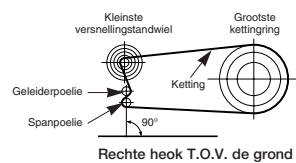

Afstelling

Zorg er voor de hieronder aangegeven volgorde aan te houden.

1. Afstelling van de laagste versnelling

< FD-C102/C101-E / C051 / C050 / TY10 / TX51 / TX50 >

Verwijder eerst het Pro-Set uitrichtingsblok. Stel vervolgens zodanig af dat de speling tussen de binnenste plaat van de kettinggeleider en de ketting 0 - 0,5 mm bedraagt.

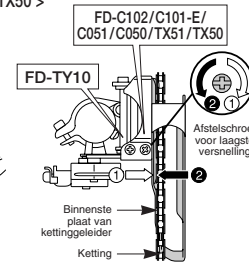
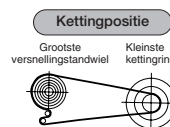

< FD-TZ31 / TZ30 / TZ21 / TZ20 >

Zodanig afstellen dat de speling tussen de binnenste plaat van de kettinggeleider en de ketting 0 - 0,5 mm bedraagt.

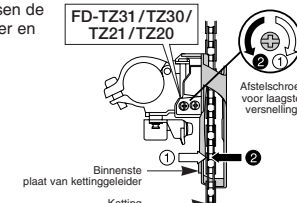
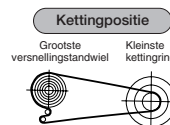

2. Aansluiten en bevestigen van de kabel

Trek de kabel stevig aan en draai de bevestigingsbout vast met behulp van een 9 mm steeksleutel (TY10, TZ31, TZ30, TZ21, TZ20) of met een 5 mm inbussleutel (C102, C051, C050) om de kabel vast te zetten.

Aantrekkoppel: 5 - 7 N-m (50 - 70 kgf-cm)

Insteken van de binnenkabel

Steek de binnenkabel in de buitenkabel vanaf het uiteinde met de markering. Breng vet aan vanaf het uiteinde met de markering om van een soepele werking van de kabel verzekerd te zijn.



Afknippen van de buitenkabel

Bij het afsnijden van de buitenkabel, deze aan het uiteinde tegenovergesteld aan het uiteinde met de markering afsnijden. Na het afsnijden van de buitenkabel het uiteinde er van zodanig afronden dat de binnenomtrek van het gat een gelijkmatige diameter heeft.

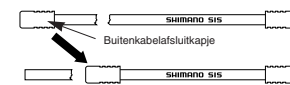

Bevestig het zelfde buitenkabelafsluitkapje op het afgesneden uiteinde van het buitenkabel.

3. Afstelling van de kabelspanning

Trek de kabel eerst strak aan en bevestig deze aan de voorderaillleur zoals aangegeven in de illustratie.

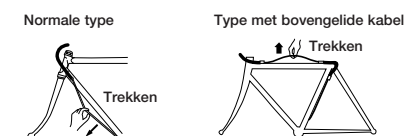

Gebruik een 5 mm inbussleutel voor het vastzetten van de kabelbevestigingsbout. Snijd het overvallige gedeelte van de binnenkabel af en monteer vervolgens het afdekcapje van de binnenkabel.

< FD-C051 / C050 >

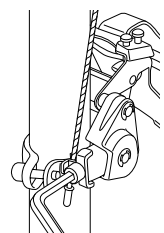

Type met bovengedide kabel

Normale type

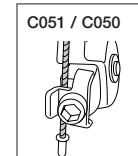

Opmerking: Leid de binnenkabel zoals aangegeven in de illustratie.

< FD-TX51 / TX50 >

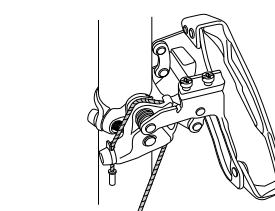

Normale type

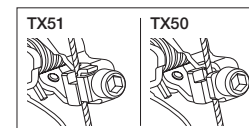

4. Afstelling van de hoogste versnelling

Stel zodanig af dat de speling tussen de buitenste plaat van de kettinggeleider en de ketting 0 - 0,5 mm bedraagt.

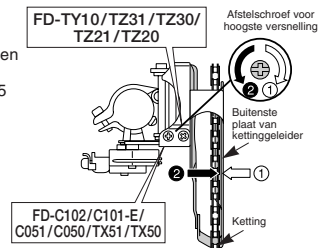
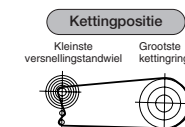

5. Afstellen van de middelste kettingring

Plaats de ketting op het grootste versnellingsstandwiel en breng aan de voorzijde de ketting van de grootste kettingring naar de middelste kettingring. Stel met behulp van de kabelafstelbout zodanig af dat de speling tussen de binnenplaat van de kettinggeleider en de ketting 0 - 0,5 mm is.

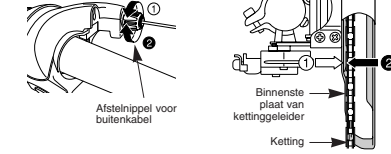
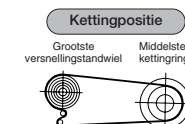

6. Storingstabel

Verplaats na het uitvoeren van de stappen 1 - 5 de schakelhendel om het overschakelen te controleren. (Dit is eveneens van toepassing indien het schakelen tijdens gebruik problemen oplevert.)

| | |
|--|--|
| Als de ketting naar de zijde van de crank afglijdt | Draai de afstandschoef voor de hoogste versnelling rechtsom aan (ongeveer 1/4 slag). |
| Als het overschakelen van de middelste kettingring naar de grootste kettingring problemen oplevert | Draai de afstandschoef voor de hoogste versnelling linksom los (ongeveer 1/8 slag). |
| Als het overschakelen van de middelste kettingring naar de kleinste kettingring problemen oplevert | Draai de afstandschoef voor de laagste versnelling linksom los (ongeveer 1/4 slag). |
| Als de ketting door de binnenste plaat van de voorderaillleur gehinderd wordt wanneer de ketting zich op de grootste kettingring bevindt | Draai de afstandschoef voor de hoogste versnelling rechtsom aan (ongeveer 1/8 slag). |
| Als de ketting door de buitenste plaat van de voorderaillleur gehinderd wordt wanneer de ketting zich op de grootste kettingring bevindt | Draai de afstandschoef voor de hoogste versnelling linksom los (ongeveer 1/8 slag). |
| Als de middelste kettingring bij het overschakelen van de grootste kettingring wordt overgeslagen | Draai de afsteunpencil voor de buitenkabel linksom los (1 of 2 slagen). |
| Als de ketting door de binnenste plaat van de voorderaillleur gehinderd wordt wanneer naar het grootste versnellingsstandwiel van de achterderaillleur wordt overgeschakeld en de ketting zich op de middelste kettingring bevindt | Draai de afsteunpencil voor de buitenkabel rechtsom aan (1 of 2 slagen) |
| Als het overschakelen van de grootste kettingring naar de middelste kettingring moeilijk verloopt | |
| Als de ketting naar de zijde van de trapas afglijdt | Draai de afstandschoef voor de laagste versnelling rechtsom aan (ongeveer 1/2 slag). |

* SL-RS35-L

Vervangen van de binnenkabel

1. Bedien het schakelmechanisme en zet dit in de stand voor de kleinste kettingring. Gebruik vervolgens een schroevendraaier of een soortgelijk gereedschap om punt A in te drukken en de afdekking te verwijderen.

2. Vervang de binnenkabel door het uitvoeren van de stappen ① tot ③ zoals aangegeven in de illustratie.

