

WAARSCHUWING

Zorg ervoor dat u de montage-instructies ter beschikking heeft en lees deze nauwkeurig alvorens de onderdelen te monteren. Loszittende, versleten of beschadigde onderdelen kunnen de berijder ernstig letsel toebrengen. Het wordt ten sterkste aanbevolen uitsluitend originele Shimano vervangingsonderdelen te gebruiken.

LET OP

- Let er op bij de bediening van de hendel deze slechts met één versnelling per keer over te schakelen en verminder tijdens het overschakelen de kracht die u op de pedalen uitoefent. Als u de pedalen met kracht ronddraait en daarbij de bediening van de schakelhendel probeert te forceren, bestaat de kans dat uw voeten van de pedalen glijden en dat de fiets over te kop slaat, hetgeen ernstig letsel kan veroorzaken.
- Raak nooit met uw voet de bell crank aan. Dit kan problemen met het schakelen veroorzaken.

TECHNISCHE MONTAGE-INSTRUCTIES SI-6D90A-001**SL-3S90**
Bell Crank IIIToetshendel
Bell crank III

Alvorens dit onderdeel te monteren de instructies zorgvuldig doorlezen en nauwgezet opvolgen.

Lees deze technische montage-instructies tesamen met de technische montage-instructies voor de Inter-3 naaf voor gebruik zorgvuldig door.

De toetshendel bedienen

Druk om een keer te schakelen.

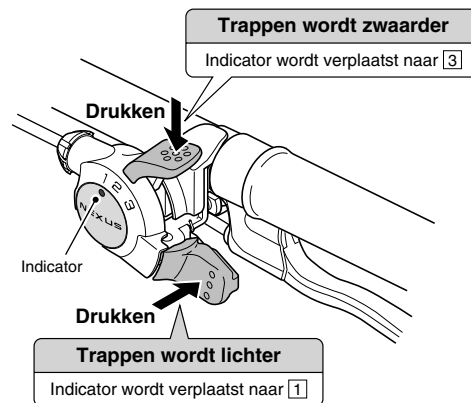

- 1 Starten / rijden op zandige of onverharde wegen / Oprijden van hellingen / Vervoer van zware bagage / Rijden met wind tegen
- 2 Rijden op vlakke wegen
- 3 Rijden met hoge snelheid

* Montage-instructies in andere talen zijn beschikbaar op:
<http://techdocs.shimano.com>

Opmerking: Specificaties kunnen zonder voorafgaande kennisgeving gewijzigd worden. (Dutch)

Monteren van de hendel

Monteer de hendel zoals aangegeven in de illustratie.

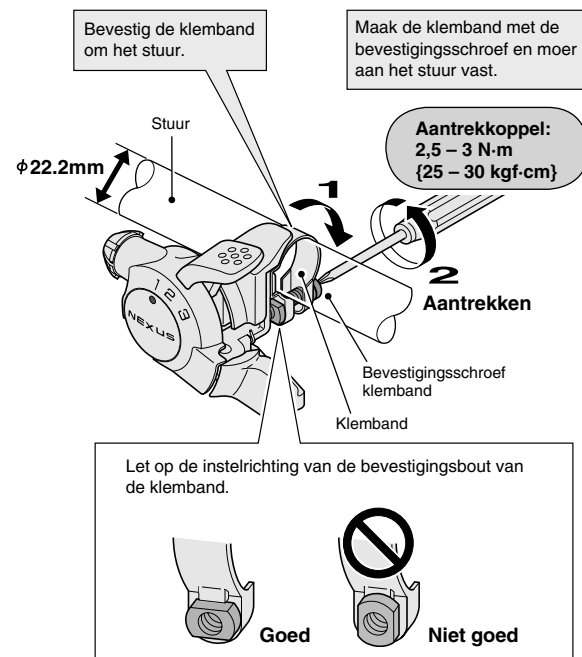
**Monteren van de versnellingskabel**

Gebruik een versnellingskabel met een enkele binnenkabelnippel.

OT-SP40 (4 mm diam.)

Toetshendelzide

1. Stel de hendel in op 1. Draai vervolgens de groef in de buitenste behuizinghouder in de positie die wordt aangeduid in de volgende afbeelding. Hang het binnenste uiteinde op het draadhaakgat en druk de binnenkabel in de groef van de buitenste behuizinghouder.

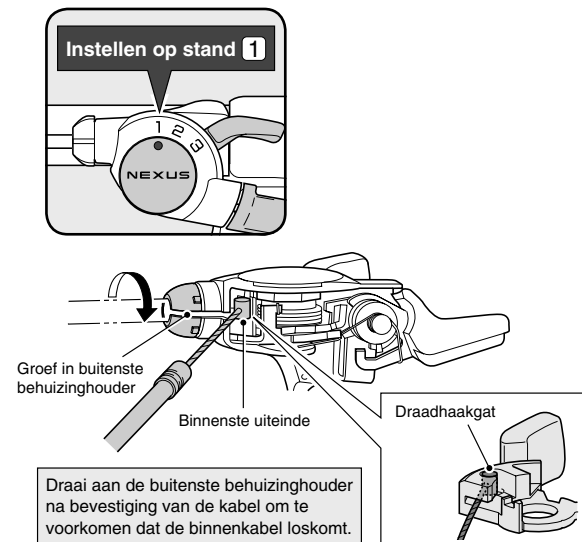
**Bell crank-zijde**

2. Draai de bevestigingsschroef van het kapje los en verwijder vervolgens het kapje van de bell crank.

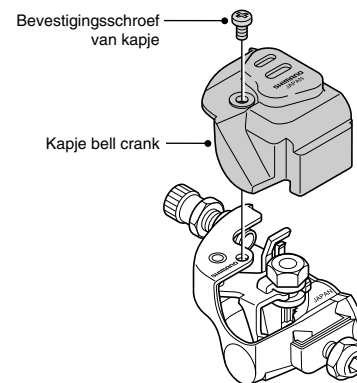

3. Haak de binnenkabel in het tussenstuk van de bell crank.

- 1) Draai de bevestigingsmoer op de bell crank van de binnenkabel los. Leid vervolgens de binnenkabel van de kabelinstelschroef door de groef tussen het tussenstuk en de kabelbevestigingsplaat.

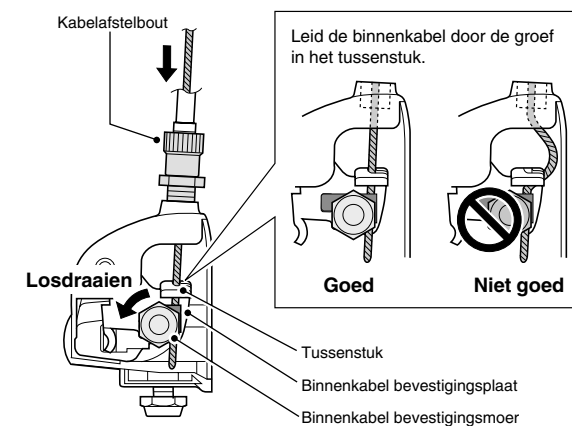

- 2) Stel de hendel in op 2.

Trek vervolgens aan de kabel, zodat de randen van het tussenstuk op de bell crank zich tussen de twee gele lijnen van het venster bevinden, en draai vervolgens de bevestigingsmoer van de binnenkabel op de betreffende positie vast.

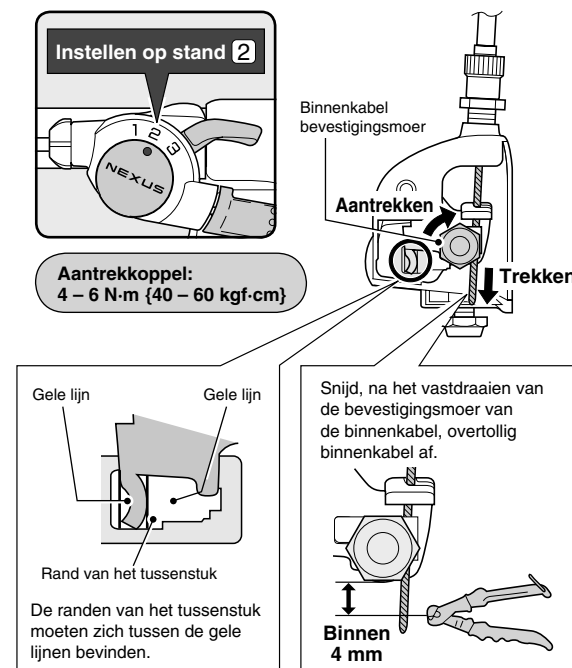

4. Plaats het kapje van de bell crank terug en draai de bevestigingsschroef van het kapje vast.

Aantrekkoppel: 0,4 – 0,7 N·m {4 – 7 kgf·cm}

Montage van de bell crank

1. Steek de stuurstang in de naafas.

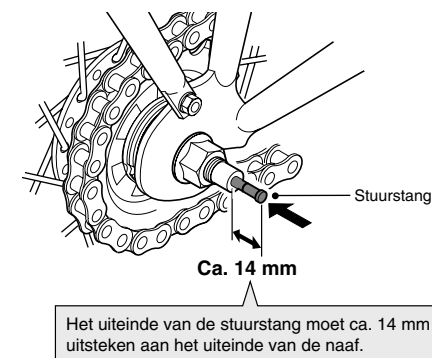

2. Druk de bell crank op de naafas en leg de kartels in de bell crank op een lijn met behulp van de flensmoer en duw vervolgens de bell crank totdat deze het uiteinde van de naafas raakt. Maak in deze positie de montagebout op de naafas vast.

Aantrekkoppel: 3 – 5 N·m {30 – 50 kgf·cm}

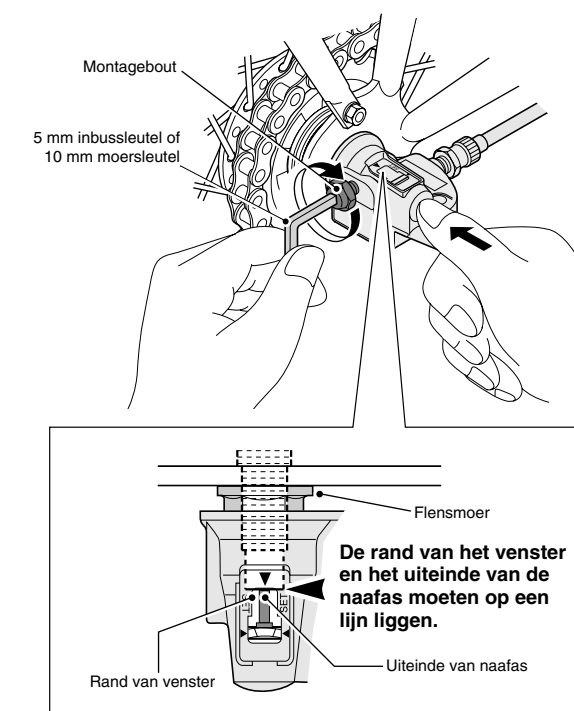
**Bell crank afstellen**

1. Stel de hendel in op 2. Draai vervolgens aan de kabelafstelbout, totdat de rode lijn op de stuurstang op een lijn ligt met het uiteinde van de naafas.

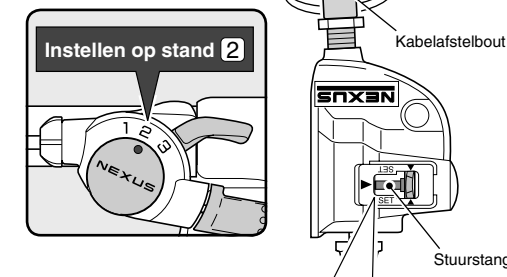

De rode lijn op het stuurstang en het uiteinde van de naafas moeten op een lijn liggen.

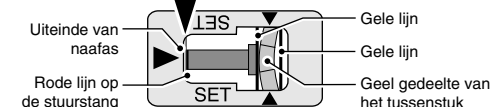

Indien de rode lijn op de stuurstang niet zichtbaar is, dient u het zodanig aan te passen, dat het gele gedeelte van het tussenstuk zich tussen de twee gele lijnen in het venster bevindt.

Opmerking: De beide gele lijnen moeten van bovenaf direct te zien zijn.

2. Draai aan de krukarm en verplaats de hendel twee of drie keer van 3 naar 1 en vervolgens terug van 1 naar 3 om het schakelen te controleren. Stel de hendel opnieuw in op 2 en controleer of de rode lijn op de stuurstang op een lijn ligt met het uiteinde van de naafas.

Mochten ze niet uitgelijnd zijn, draai dan aan de kabelafstelbout om de fijnafstelling te regelen.

3. Draai, na het afstellen van de bell crank, de kabelafstelmoer vast om de kabelafstelbout vast te maken.

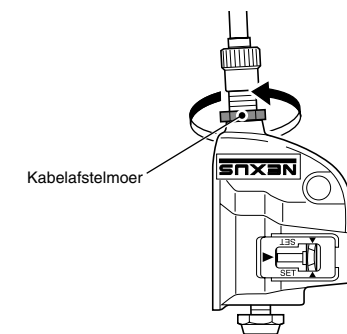
**De schakelkabel aan het frame vastmaken.**

Maak de kabel met de klembanden van de buitenkabel aan het frame vast.

