

Algemene veiligheidsinformatie

⚠ WAARSCHUWING

- Controleer voor gebruik de wielen om te zien of er geen verbogen of loszittende spaken zijn en of de buitenkant van de velg geen deuken, scheurtjes of krassen vertoont. Als er problemen zoals deze worden aangetroffen, het wiel niet gebruiken.
- Als het snelontgrendelmechanisme niet op de juiste wijze wordt gebruikt, bestaat de kans dat het wiel losraakt van de fiets, hetgeen ernstig letsel tot gevolg kan hebben. Alvorens in gebruik te nemen, de montage-instructies voor het snelontgrendelmechanisme goed lezen.
- Het wiel is bestemd voor cross-country weggebruik. Gebruik het niet voor het rijden van afdalingen, aangezien het wiel mogelijk verbogen of anderszins beschadigd kan worden, hetgeen ongelukken tot gevolg kan hebben.
- Controleer of de wielen stevig bevestigd zijn alvorens met de fiets te gaan rijden. Als de wielen op een of andere manier loszitten, kunnen deze van de fiets losraken, hetgeen ernstig letsel kan veroorzaken.
- De holte aan de tegenoverliggende zijde van het ventielgat is een indicator voor de mate van velgslijtage. Als de holte niet langer zichtbaar is, de velg niet langer gebruiken. Als u de velg blijft gebruiken, kan deze breken waardoor de kans bestaat dat u met de fiets komt te vallen en een ongeluk veroorzaakt.
- Zorg er voor dat u de montage-instructies heeft en lees deze nauwkeurig alvorens de onderdelen te monteren. Loszittende, versleten of beschadigde onderdelen kunnen tot gevolg hebben dat u met de fiets komt te vallen en ernstig letsel oploopt. Het wordt ten zeerste aanbevolen uitsluitend gebruik te maken van originele Shimano vervangingsonderdelen.
- Specificaties zijn beschikbaar voor gebruik met dubbele schijfrem en velgrem en ook voor gebruik met alleen schijfrem (geen velgrem-remoppervlak). Gebruik geen onderdelen met specificaties voor gebruik met alleen schijfrem samen met velgremmen, anders zullen de remmen niet correct functioneren.
- Let er op de montage-instructies voor de schijfremmen eveneens zorgvuldig door te lezen.
- Lees deze technische montage-instructies nauwkeurig en bewaar ze op een veilige plaats voor toekomstige referentie.

⚠ LET OP

- De banden dienen alvorens te gaan fietsen op een geschikte spanning gebracht te worden.
- Gebruik velgband die tegen hoge druk bestand is, anders bestaat de kans dat de banden plotseling lek raken en los komen, hetgeen ernstig letsel tot gevolg kan hebben. Verder wordt het afgeraden velgband opnieuw te gebruiken nadat deze van het wiel verwijderd is. Als de velgband opnieuw gebruikt wordt, bestaat de kans dat de banden plotseling lek raken en los komen, hetgeen ernstig letsel tot gevolg kan hebben.

LET OP

- Het gebruik van originele Shimano spaken en nippels wordt ten zeerste aanbevolen.
- Controleer bij het gebruik van velgremmen dat er geen metaaldeeltjes of andere vreemde bestanddelen aan de remblokken kleven alvorens met de fiets te gaan rijden. Als er dergelijke bestanddelen aanwezig zijn, kunnen deze schade aan de velg toebrengen wanneer de remmen in werking gesteld worden.
- Bij gebruik van velgremmen wordt het afgeraden de remschoenen met de volgende productnamen in combinatie met dit product te gebruiken, aangezien dit ernstige slijtage van de remoppervlakken van de velgen kan veroorzaken. R55HC, M70T3, M70T2, M65T3, M65T, M55T, M50T. Verder de remblokken niet gebruiken bij koolstofvelgen of bij velgen voorzien van een keramische laag.

Opmerking:

- Als het wiel stroef gaat en moeilijk te draaien wordt, dient u dit met vet te smeren.
- Breng geen olie aan op de binnenzijde van de naaf, anders zal het vet naar buiten komen.
- Het wordt aanbevolen in het geral ea in het begin speling in de spaken is en na de eerste 1,000Km fietsen de spaakspanningen door een erkende fietsdealer te laten afstellen.
- Spaakbeschermers zijn eveneens afzonderlijk verkrijgbaar. Gebruik de CP-WH13 bij gebruik van de CS-M760 (11-32T) en gebruik de CP-WH12 voor alle andere cassettetandwielen.
- Reflectors (gefabriceerd door CATEYE) zijn eveneens afzonderlijk verkrijgbaar. Vraag uw fietsdealer om bijzonderheden.

Modelnummer	Specificatie	Kleur
RR-550-WUW	CPSC	Wit
RR-550-WUA	AS	Amber
RR-317-WUA	DIN	Amber

- Onderdelen zijn niet gegarandeerd tegen natuurlijke slijtage of veroudering als gevolg van normaal gebruik.

Technische montage-instructies

SI-4CH0B-001

WH-M505 WH-MT15

Wiel

Voor het verkrijgen van de beste prestaties wordt het aanbevolen gebruik te maken van de onderstaande combinatie van onderdelen.

Te gebruiken bandenmaat	Hielband
	26 X 1.5 – 2.25
Grootste tandwiel	34T

Dit wiel kan gebruikt worden met 8-versnellingen en 9-versnellingen tandwielsets. Zie de Product Technische Informatie voor bijzonderheden over de combinatie met andere onderdelen zoals kettingen en cassettetandwielen.

Specificaties

Modelnummer	WH-M505 / WH-MT15	
Velgmaat	26"	
Velgbreedte	25.2 mm	
Remmen van toepassing	V-BRAKE / Schijfremmen	Schijfremmen
	Voor gebruik met dubbele V-BRAKE / schijfrem	Voor gebruik met alleen schijfrem

Insteken van de spaken

Rijg de spaken in zoals aangegeven in de afbeelding.

Voor voorzijde

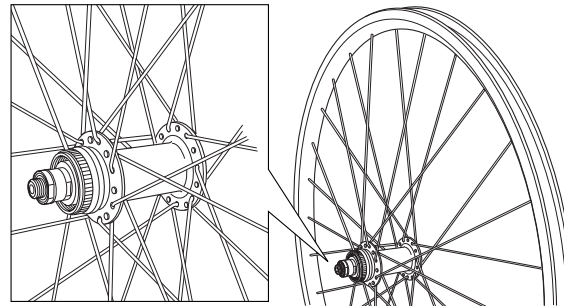

Voor achterzijde

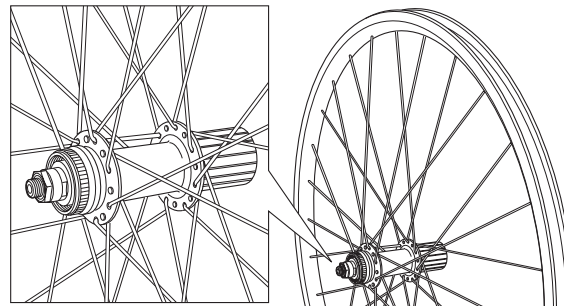

Waarde van spaakspanning			
Voor voorzijde		Voor achterzijde	
Rechterzijde	Linkerzijde (Rotor)	Rechterzijde (tandwiel)	Linkerzijde (Rotor)
500 - 900 N (51 - 92 kgf)	900 - 1500 N (92 - 153 kgf)	900 - 1500 N (92 - 153 kgf)	500 - 900 N (51 - 92 kgf)

*Deze waarden dienen uitsluitend als richtlijn.

Montage van de HG tandwielen

Alle tandwielen dienen met de zijde welke voorzien is van het groepmerkteken naar buiten gericht te worden en zodanig gemonteerd te worden dat de brede gedeelten van de uitsteeksels van elk tandwiel en gedeelte A van het freewheelhuis (waar de groef het breedste is) met elkaar uitgelijnd zijn.

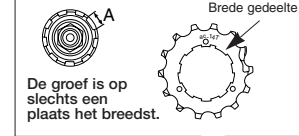

- Gebruik voor de montage van de HG tandwielen het speciaal gereedschap (TL-LR15) om de borging vast te zetten.
- Gebruik bij het vervangen van de HG tandwielen het speciaal gereedschap (TL-LR15) en TL-SR21 om de borging te verwijderen.

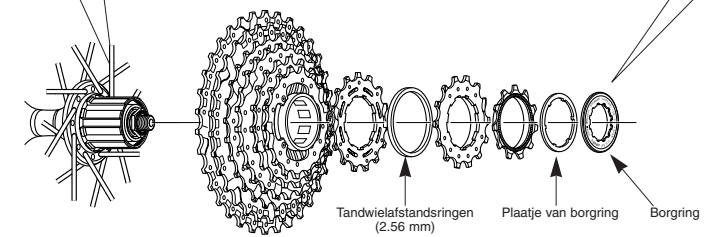
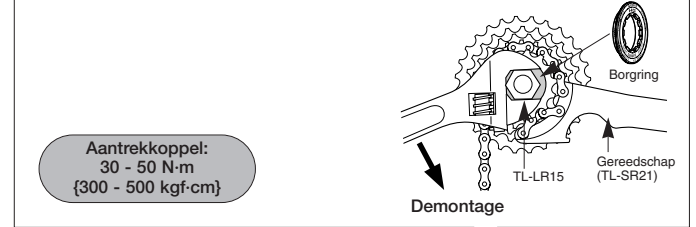

Vervanging van het freewheelhuis

Verwijder eerst de naaf en verwijder vervolgens de bevestigingsbout van het freewheelhuis (binnen in het freewheelhuis) en vervang vervolgens het freewheelhuis.

Opmerking:
Probeer het freewheelhuis niet te demonteren, aangezien dit defecten tot gevolg kan hebben.

Couple de serrage:
35 - 50 N-m {350 - 500 kgf-cm}

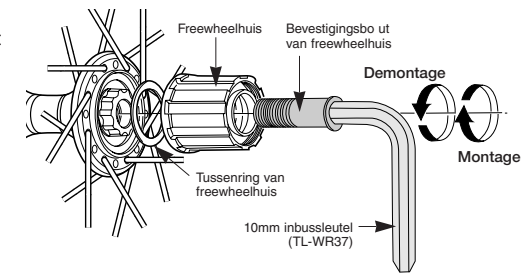

Monteren van de rotor

Aantrekkoppel:
40 N-m {400 kgf-cm}

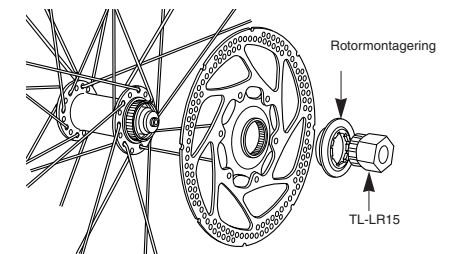

Opmerking: Specificaties kunnen zonder voorafgaande kennisgeving gewijzigd worden. (Dutch)