

## Algemene veiligheidsinformatie

### ⚠ WAARSCHUWING

- Controleer of de wielen stevig bevestigd zijn alvorens met de fiets te gaan rijden. Als de wielen op een of andere manier loszitten, kunnen deze van de fiets losraken, hetgeen ernstig letsel kan veroorzaken.
- De HB-T708/SM-AX60 kan gebruikt worden in combinatie met een speciale voorvork. Als deze gebruikt wordt tezamen met een andere voorvork, kan dit er toe leiden dat tijdens het rijden het wiel van de fiets losraakt en dat ernstig lichamelijk letsel veroorzaakt wordt.
- Zorg er voor dat u de montage-instructies heeft en lees deze nauwkeurig alvorens de onderdelen te monteren. Loszittende, versleten of beschadigde onderdelen kunnen tot gevolg hebben dat u met de fiets komt te vallen en ernstig letsel oploopt. Het wordt ten zeerste aanbevolen uitsluitend gebruik te maken van originele Shimano vervangingsonderdelen.
- Lees deze technische montage-instructies nauwkeurig en bewaar ze op een veilige plaats voor toekomstige referentie.
- Let er op de montage-instructies voor de schijfremmen en de SM-AX60 eveneens zorgvuldig door te lezen.

### Opmerking

- Als het wiel stroef gaat en moeilijk te draaien wordt, dient u dit met vet te smeren.
- Breng geen olie aan op de binnenzijde van de naaf, anders zal het vet naar buiten komen.
- Onderdelen zijn niet gegarandeerd tegen natuurlijke slijtage of veroudering als gevolg van normaal gebruik.

## Technische montage-instructies

SI-2TX0A-001

# HB-T708

## Voorwielnaaf

Voor het verkrijgen van optimale prestaties wordt het aanbevolen gebruik te maken van on derstaande combinatie.

Remblokhouder	BR-T665
Remhendel	BL-T665
Rotor	SM-RT64
E-Thru 8 mm	SM-AX60

## Specificaties

### Voorwielnaaf

Model Nr.	HB-T708
Aantal spaakgaten	32 / 36

\* Montage-instructies in andere talen zijn beschikbaar op : <http://techdocs.shimano.com>

Opmerking: Specificaties kunnen zonder voorafgaande kennisgeving gewijzigd worden. (Dutch)

## Onderhoud

De eenheid kan worden gedemonteerd zoals aangegeven in de illustratie. Breng periodiek vet aan op de diverse onderdelen.

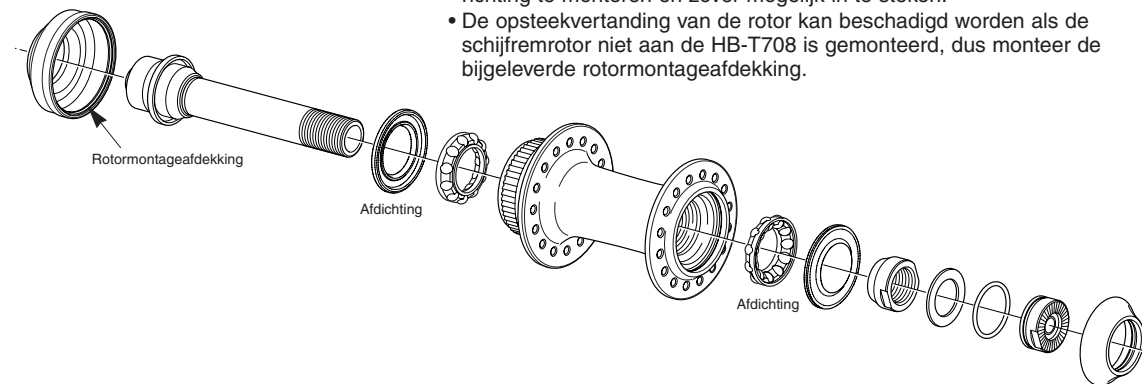

### Opmerking:

- De HB-T708 kan niet gedemonteerd worden vanaf de linkerszijde van de naafeenheid (de zijde met de opsteekvertanding van de rotor).
- Bij het verwijderen en monteren van de afdichting, bijzonder voorzichtig zijn de afdichting niet te verbuigen. Bij het terugmonteren van de afdichting, er op letten deze in de juiste richting te monteren en zover mogelijk in te steken.
- De opsteekvertanding van de rotor kan beschadigd worden als de schijfremrotor niet aan de HB-T708 is gemonteerd, dus monteer de bijgeleverde rotormontageafdekking.

### <Montage>

Gebruik het speciaal gereedschap (TL-HS37 /17mm) voor het monteren van de naafas om de borgmoer zodanig aan te trekken dat het mechanisme dubbel vergrendeld wordt, zoals aangegeven in de illustratie.

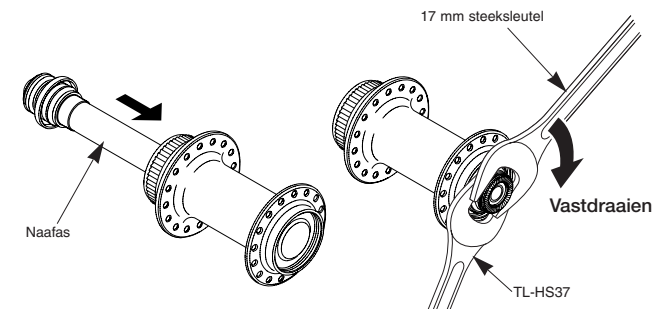

Aantrekkelijk:  
15 - 17 N·m {150 - 170 kgf·cm}

## Inrijgen van de wielspaken

Controleer of de spaken zijn ingereggen zoals aangegeven in de illustratie. Radiaal montage mag niet worden toegepast.

Draairichting van wiel

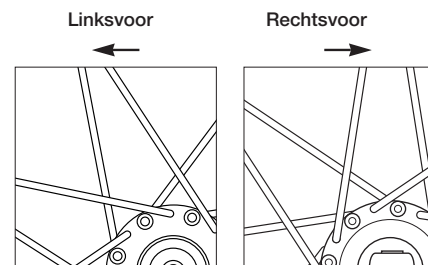

## Monteren van de rotor

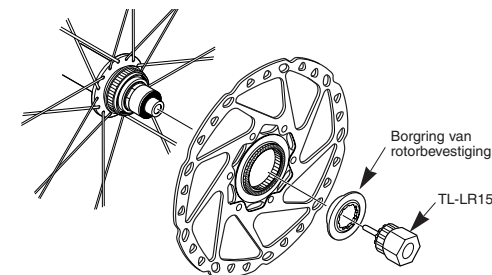

Aantrekkelijk:  
40 - 50 N·m {400 - 500 kgf·cm}