

Dealerhandleiding

RACE	MTB	Trekking
Stads-toer/ comfort-fiets	STADS-SPORT	E-BIKE

Naafset (schijfrem)

HB-RS770
HB-RS470
HB-R7070

FH-RS770
FH-RS470
FH-R7070

INHOUD

BELANGRIJKE MEDEDELING	3
VEILIGHEID VOOROP	4
LIJST VAN TE GEBRUIKEN GEREEDSCHAPPEN	7
MONTAGE	9
Spaakpatroon	9
Remschijf aanbrengen	9
ONDERHOUD	11
Voornaaf	11
Cassettenaaf	14

BELANGRIJKE MEDEDELING

- **Deze dealerhandleiding is in eerste instantie bedoeld voor professionele fietsmonteurs.**

Gebruikers die niet over een professionele achtergrond in het monteren van fietsen beschikken, moeten niet proberen de onderdelen zelf aan de hand van de dealerhandleidingen te installeren.

Indien informatie in deze handleiding u niet duidelijk is, ga dan niet verder met de installatie. Neem in dat geval contact op met de plaats van aankoop of een plaatselijke fietshandelaar.

- Lees alle instructiehandleidingen die bij het product zijn geleverd.
- Demonteer of wijzig het product niet op een andere manier dan aangegeven in de informatie in deze dealerhandleiding.
- Alle dealerhandleidingen en instructiehandleidingen staan op onze website (<http://si.shimano.com>).
- Klanten die het internet niet gebruiken, moeten misschien contact opnemen met de plaats van aankoop om een afgedrukte versie van de gebruikershandleiding te ontvangen.
U kunt een gebruikershandleiding afdrukken om aan uw klant te overhandigen of u moet misschien het dichtstbijzijnde SHIMANO-verkoopkantoor vragen om een afgedrukte versie van de gebruikershandleiding.
- Volg de betreffende bepalingen en regels van het land, de staat of de regio waarin u als dealer werkzaam bent.

Lees voor de veiligheid deze dealerhandleiding voor gebruik zorgvuldig door en volg de aanwijzingen daarin op voor een correct gebruik.

De volgende instructies moeten te allen tijde worden opgevolgd om persoonlijk letsel en beschadigingen aan apparatuur en omgeving te voorkomen.

De instructies zijn ingedeeld aan de hand van de mate van gevaar die zij kunnen opleveren of beschadigingen die zij kunnen veroorzaken bij incorrect gebruik van het product.

 **GEVAAR**

Als de instructies niet worden opgevolgd, heeft dit ernstig of dodelijk letsel tot gevolg.

 **WAARSCHUWING**

Als de instructies niet worden opgevolgd, kan dit ernstig of dodelijk letsel tot gevolg hebben.

 **LET OP**

Als de instructies niet worden opgevolgd, kan dit leiden tot persoonlijk letsel of beschadigingen aan apparatuur en omgeving.

VEILIGHEID VOOROP

⚠ WAARSCHUWING

- **Volg de instructies in de handleidingen tijdens de installatie van het product.**

Wij raden u aan om uitsluitend originele SHIMANO-onderdelen te gebruiken. Als onderdelen zoals bouten en moeren los komen te zitten of beschadigd raken, kan de fiets plotseling omvallen met ernstig letsel voor de berijder als gevolg.

Bovendien, als afstellingen niet correct worden uitgevoerd, kunnen er problemen optreden en kan de fiets plotseling omvallen met ernstig letsel voor de berijder als gevolg.

-  Draag tijdens onderhoudswerkzaamheden, zoals het vervangen van onderdelen, een veiligheidsbril ter bescherming van uw ogen.
- Bewaar de dealerhandleiding na het grondig doorlezen zorgvuldig op een veilige plek, zodat u deze later kunt raadplegen.

Informeer gebruikers tevens over het volgende:

- **Controleer of de wielen stevig bevestigd zijn, voordat u gaat fietsen. Als de wielen op enigerlei wijze los zitten, kunnen ze loskomen van de fiets met ernstig letsel tot gevolg.**

- Bevindt de asontgrendelingshendel zich aan dezelfde kant als de remschijf, dan kunnen deze elkaar mogelijk hinderen.

Let erop dat zelfs als u de asontgrendelingshendel met de hand zo strak mogelijk vastzet, deze de remschijf niet raakt. Als de hendel de werking van de remschijf hindert, moet u het wiel niet meer gebruiken en een dealer of verkooppunt raadplegen.

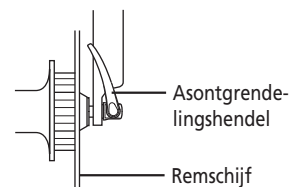

- Als de asontgrendelingshendel niet correct wordt gebruikt, kan het wiel loskomen van de fiets. Dit kan resulteren in ernstig letsel.
- Raadpleeg voor meer informatie over de E-THRU-steekas de gebruikershandleiding van de E-THRU-steekas.
- De schijfremklauwen en remschijf worden heet wanneer er wordt geremd. Raak ze tijdens het fietsen of direct na het afstappen dus niet aan. Anders kunt u brandwonden oplopen. Controleer of de remonderdelen voldoende zijn afgekoeld, voordat u de remmen afstelt.
- Deze naaf kan alleen worden gebruikt in combinatie met de/het speciale voorvork/frame en de vaste as. Als het met een ander(e) voorvork/frame of vaste as wordt gebruikt, kan het wiel tijdens het fietsen loskomen van de fiets met ernstig lichamenlijk letsel tot gevolg.

Voor aanbrengen op de fiets en onderhoud:

- De bevestigingsmethode en het aanhaalmoment voor het voorwiel zijn afhankelijk van het type voorvork dat wordt gebruikt. Bij het monteren van het voorwiel in de voorste ophangingsvork, moeten altijd de aanwijzingen in de service-instructies voor de voorvork worden opgevolgd. Als deze aanwijzingen niet worden opgevolgd, kan het voorwiel uit de voorvork vallen, met ernstig letsel tot gevolg. Als het voorwiel in de geveerde voorvork wordt vastgezet met het aanhaalmoment dat wordt opgegeven in de instructiehandleiding, is het mogelijk dat het voorwiel minder soepel draait. De aanwijzingen moeten echter altijd worden opgevolgd.
- Wij raden u sterk aan om uitsluitend de naafas te gebruiken die bij de SHIMANO-naaf wordt geleverd. Indien een andere naafas wordt gebruikt om de naaf vast te zetten, is die mogelijk niet sterk genoeg om de cassette naaf vast te zetten of zou de as kunnen breken omdat hij te zwak is. Dit kan ervoor zorgen dat het wiel eraf valt en ernstig letsel veroorzaken.
- Lees ook de onderhoudsinstructies voor de schijfremmen aandachtig door.

**Voor aanbrengen op de fiets en onderhoud:**

- Als u het originele SHIMANO-gereedschap (TL-LR15) gebruikt bij het verwijderen en aanbrengen van de bevestigingsring van de remschijf moet u erop letten dat u de buitenkant van de remschijf niet met uw handen aanraakt. Draag handschoenen om te voorkomen dat u snijwonden aan uw handen oploopt.

■ Inremperiode

- Remschijven hebben een inremperiode. De remkracht neemt tijdens het verloop van die inremperiode geleidelijk toe. Houd tijdens deze inremperiode rekening met deze toenemende remkracht. Hetzelfde gebeurt wanneer de remblokken of de remschijf worden vervangen.

NOTITIE**Informeer gebruikers tevens over het volgende:**

- Dit product wordt niet gegarandeerd tegen schade die voortvloeit uit onjuist gebruik zoals springen tijdens het fietsen of als de fiets valt, behalve als dergelijke defecten het gevolg zijn van productiemethoden.
- De producten zijn niet gegarandeerd tegen natuurlijke slijtage en kwaliteitsverlies door normaal gebruik en veroudering.

Voor montage op de fiets en onderhoud:







- Als het wiel stijf en moeilijk draait, moet u het met vet smeren.
- Zorg dat u de interne delen van de naaf niet smeert. Anders zal er vet naar buiten stromen.
- Als u de E-THRU steekas vervangt, zorg er dan voor dat u deze vervangt door hetzelfde model E-THRU steekas als de E-THRU steekas die momenteel op het frame is bevestigd. Een ander model kan mogelijk niet goed op het frame worden bevestigd vanwege verschillen in aslengte, schroefmaat, behuizingsdiameter, etc.
- Gebruik de TL-FH12 om de voornaaf aan het richtgereedschap voor het wiel te bevestigen.

Het werkelijke product kan van de afbeelding afwijken, omdat in deze handleiding hoofdzakelijk de procedures voor het gebruik van het product worden uitgelegd.

LIJST VAN TE GEBRUIKEN GEREEDSCHAPPEN

LIJST VAN TE GEBRUIKEN GEREEDSCHAPPEN

De volgende gereedschappen zijn nodig voor montage, afstelling en onderhoud van dit product.

Gereedschap		Gereedschap		Gereedschap	
	Naafsleutel, 15 mm		Naafsleutel, 22 mm		TL-FH15
	Naafsleutel, 17 mm		Engelse sleutel		
	Naafsleutel, 20 mm		TL-LR15		

MONTAGE

MONTAGE

■ Spaakpatroon

Controleer of de spaken gevlochten zijn, zoals aangegeven in de afbeelding.
Een radiaal spaakpatroon kan niet gebruikt worden.

Rijrichting van het wiel

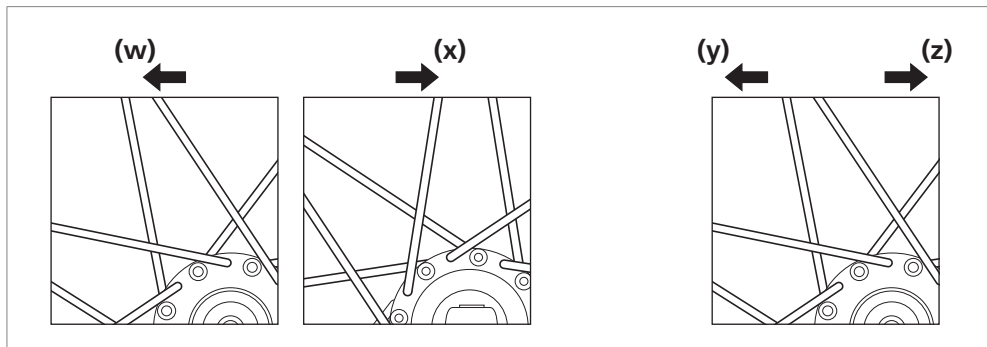

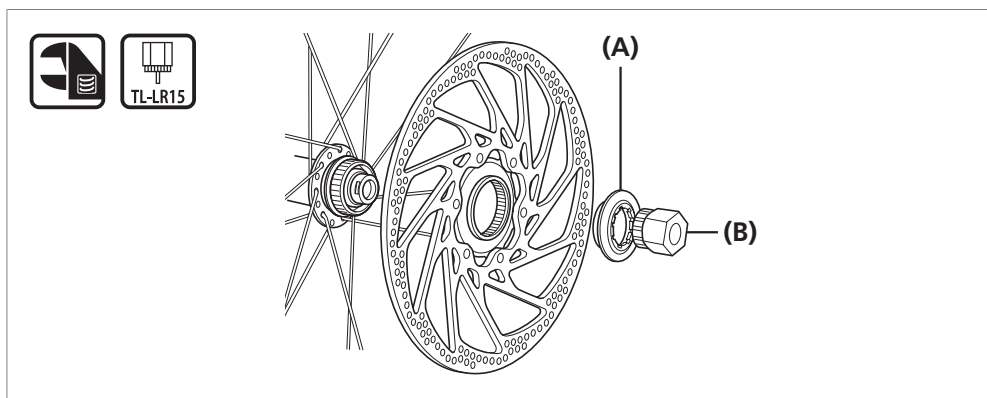

- (w)** Voor: Links (remschijfzijde)
- (x)** Voor: Rechts
- (y)** Achter: Links (remschijfzijde)
- (z)** Achter: Rechts (tandkranszijde)

■ Remschijf aanbrengen



- (A)** Borgring schijfrem
- (B)** TL-LR15

Aanhaalmoment	
 	40 Nm

ONDERHOUD

ONDERHOUD

De naaf kan worden gedemonteerd zoals aangegeven in de afbeelding. Vet de diverse onderdelen periodiek in.

■ Voornaaf

HB-RS770

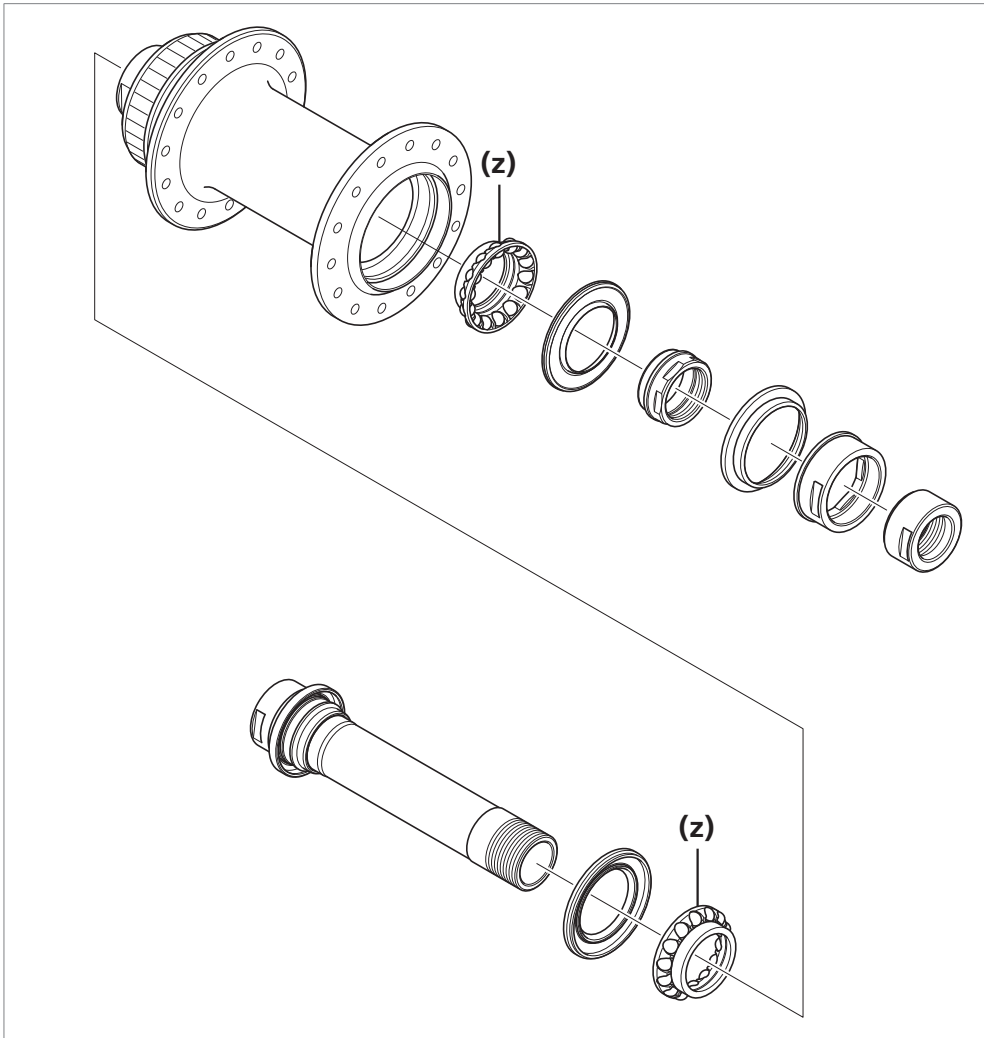

(z) Vet aanbrengen: Premium vet (Y-04110000)

Montage

Monteer de naafas en gebruik vervolgens naafsleutels om de borgmoer vast te draaien en zo het mechanisme dubbel te zekeren.

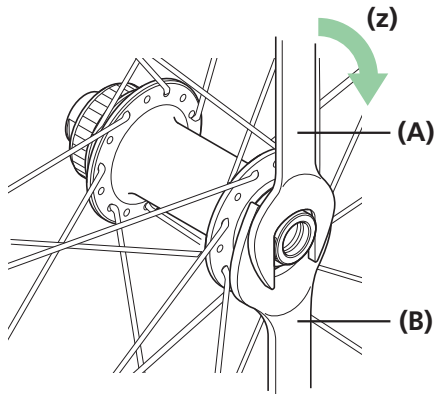

(z) Vastdraaien

(A) Naafsleutel, 17 mm

(B) Naafsleutel, 22 mm

Aanhaalmoment



18 - 20 Nm

HB-R7070 / HB-RS470

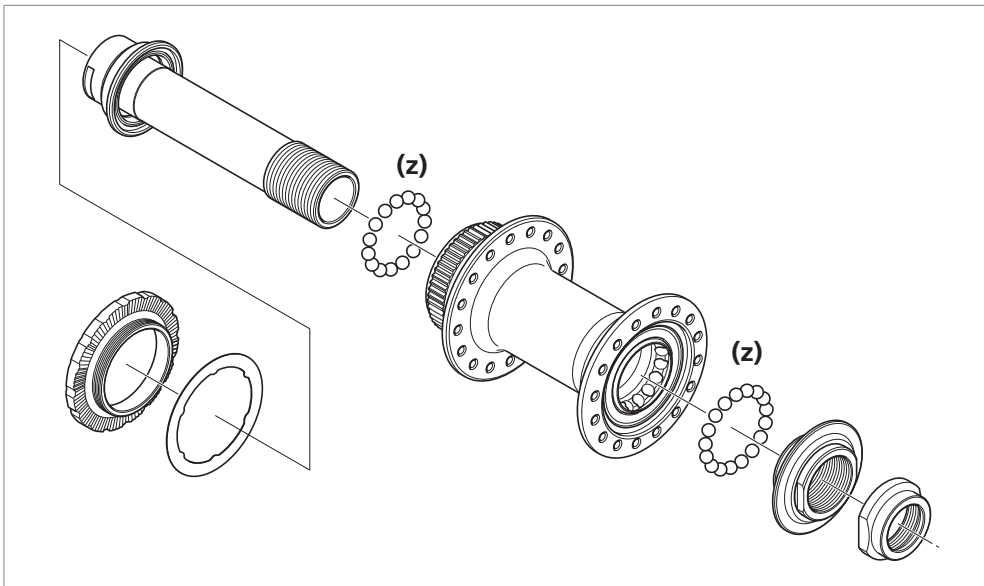

(z) Vet aanbrengen: Premium vet (Y-04110000)

Montage

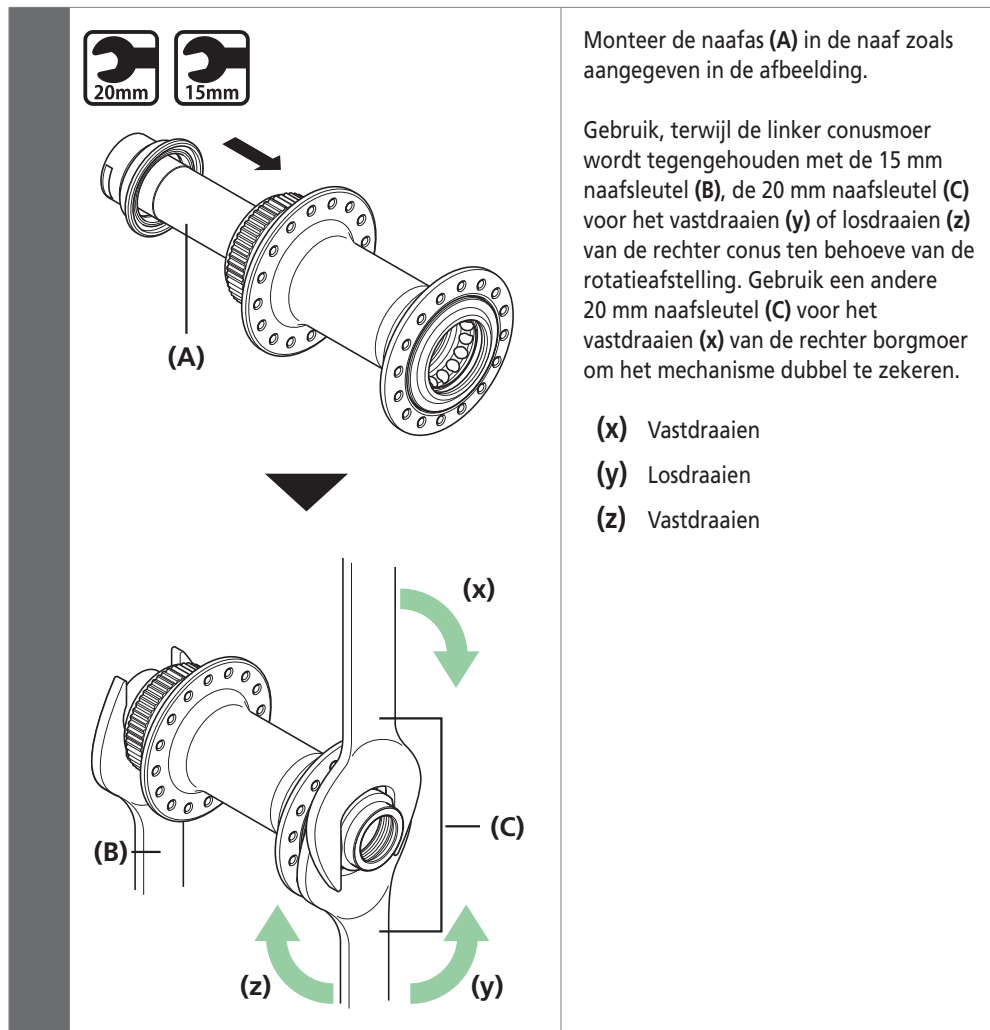

Monteer de naafas (A) in de naaf zoals aangegeven in de afbeelding.

Gebruik, terwijl de linker conusmoer wordt tegengehouden met de 15 mm naafsleutel (B), de 20 mm naafsleutel (C) voor het vastdraaien (y) of losdraaien (z) van de rechter conus ten behoeve van de rotatieafstelling. Gebruik een andere 20 mm naafsleutel (C) voor het vastdraaien (x) van de rechter borgmoer om het mechanisme dubbel te zekeren.

- (x) Vastdraaien
- (y) Losdraaien
- (z) Vastdraaien

- (A) Naafas
- (B) Naafsleutel, 15 mm
- (C) Naafsleutel, 20 mm

Aanhaalmoment (x)	
	21 - 26 Nm

Cassettenaaf

NOTITIE

- Wees zeer voorzichtig met het aanbrengen en verwijderen van de afdichtring, zodat deze niet verbuigt. Let er bij het terugplaatsen van de afdichtring op dat de afdichtring de goede kant uitwijst en duw deze zover mogelijk naar binnen.
- Verwijder niet de stofkapjes die op de as, de rechter moer en de conus zijn vastgeklemd.
- Probeer de freewheel-body niet te demonteren, omdat dit kan leiden tot een defect.

FH-RS770

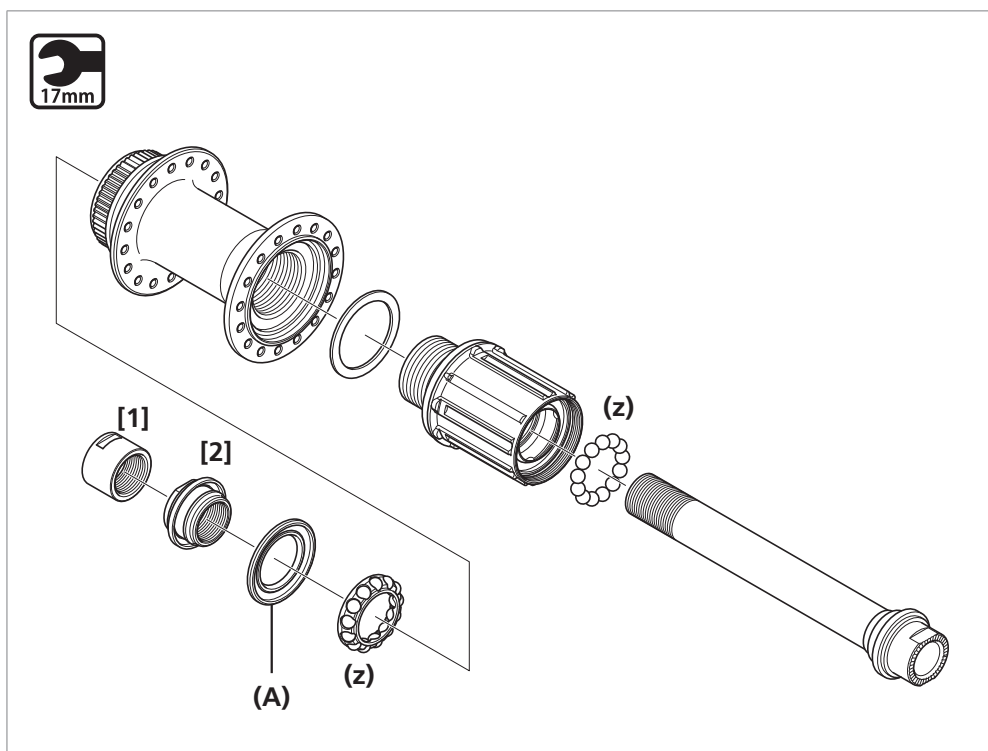

(z) Vet aanbrengen: Premium vet (Y-04110000)

(A) Afdichtring (lipje aan buitenzijde)

NOTITIE

De correcte positie voor het stofkapje is daar waar het verborgen is in de freewheel-body, zoals aangegeven in afbeelding [1]. Als het stofkapje zich in de positie bevindt die is aangegeven in afbeelding [2], moet het montageproces vanaf het begin worden herhaald.

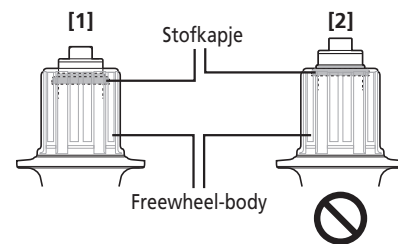

	Onderdeelnaam	Type met schroefdraad	Gereedschap	Aanhaalmoment
[1]	Linker borgmoer (M15,5)	Rechtse schroefdraad	Naafsleutel, 17 mm	17 - 22 Nm
[2]	Linker conus (M15,5)	Rechtse schroefdraad	Naafsleutel, 17 mm	-

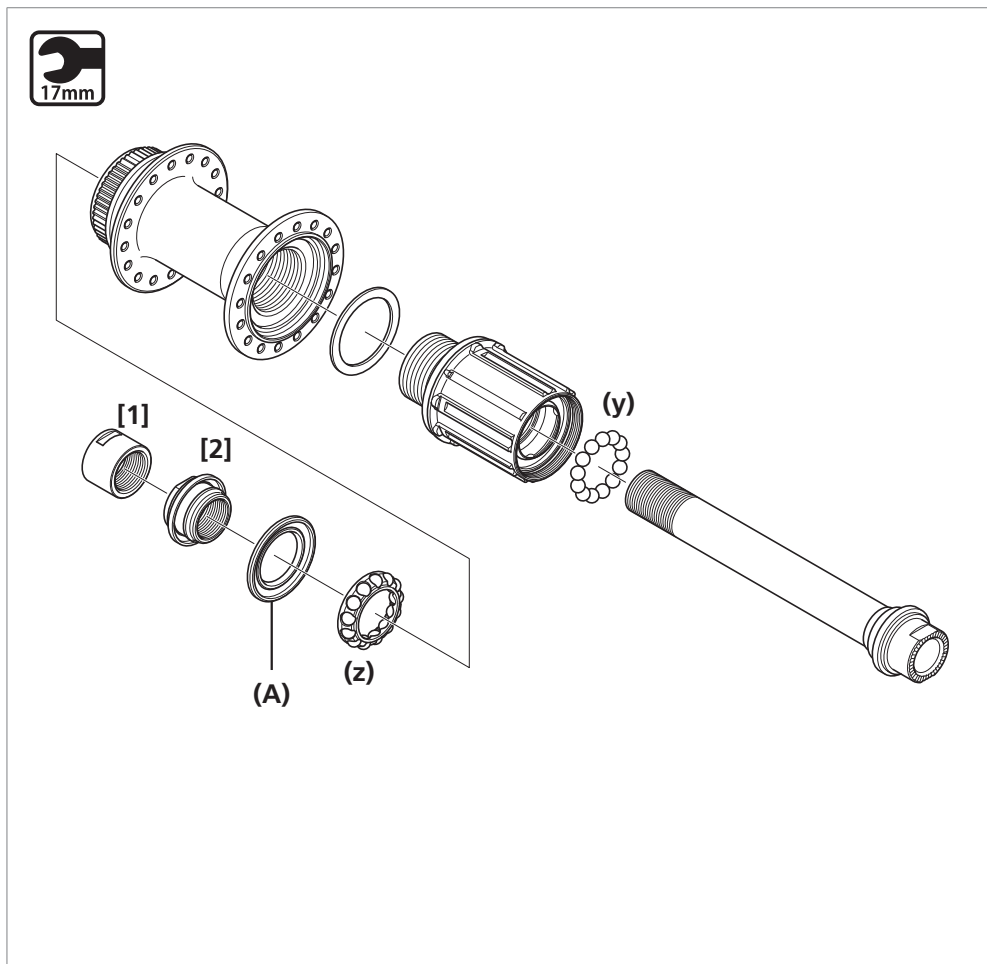

(y) Vet aanbrengen: Premium vet (Y-04110000)
Aantal kogels: 16
Kogelmaat: 5/32"

(z) Vet aanbrengen: Premium vet (Y-04110000)
Aantal kogels: 15
Kogelmaat: 5/32"

(A) Afdichting (lip aan buitenzijde)

NOTITIE

De correcte positie voor het stofkapje is daar waar het verborgen is in de freewheel-body, zoals aangegeven in afbeelding [1]. Als het stofkapje zich in de positie bevindt die is aangegeven in afbeelding [2], moet het montageproces vanaf het begin worden herhaald.

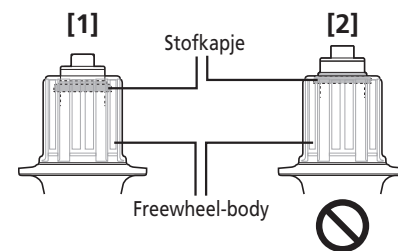

	Onderdeelnaam	Type met schroefdraad	Gereedschap	Aanhaalmoment
[1]	Linker borgmoer (M15)	Rechtse schroefdraad	Naafsleutel, 17 mm	15 - 20 Nm
[2]	Linker conus (M15)	Rechtse schroefdraad	Naafsleutel, 17 mm	-

Vervanging van de freewheel-body

De naafas lostrekken (FH-RS770 / FH-R7070 / FH-RS470)

1

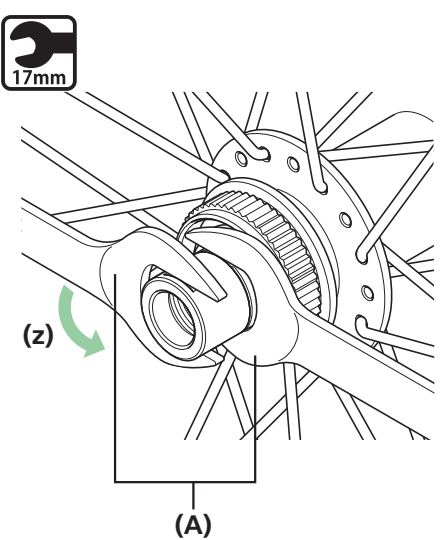

Gebruik de naafsleutel om de borgmoer op de dubbele vergrendeling los te draaien.

(z) Demontage

(A) Naafsleutel, 17 mm

FH-RS770

Aanhaalmoment	
	17 - 22 Nm

FH-R7070 / FH-RS470

Aanhaalmoment	
	15 - 20 Nm

2

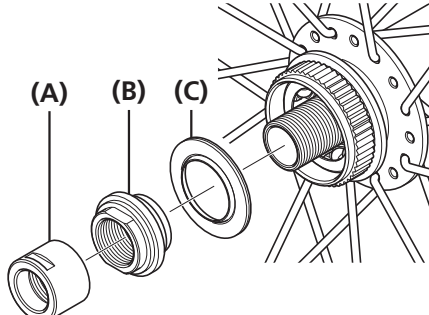

Verwijderen zoals aangegeven in de afbeelding.

(A) Borgmoer
(B) Conus met stofkapje (niet te demonteren)
(C) Afdichtring

(A) Borgmoer
(B) Conus met stofkapje (niet te demonteren)
(C) Afdichtring

3

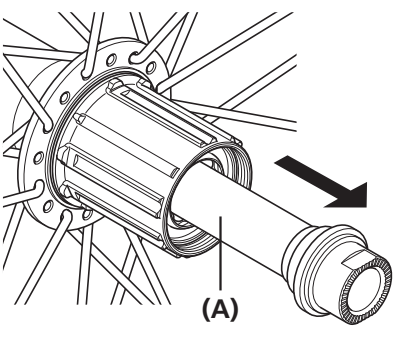

Trek de naafas uit de freewheel-body.

(A) Naafas

(A) Naafas

Vervanging van de freewheel-body

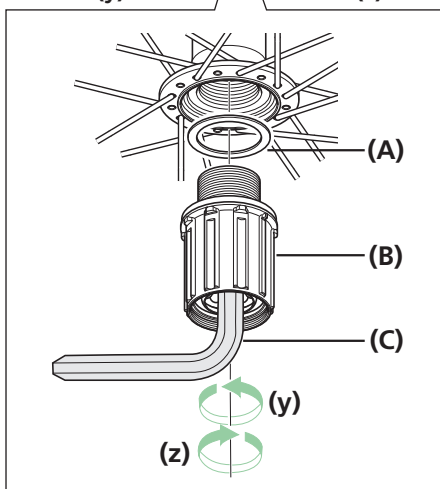
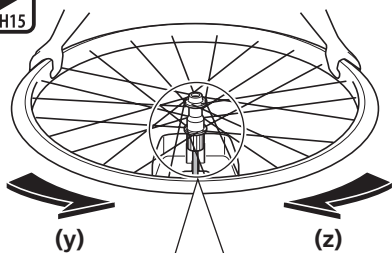

Plaats de freewheel-body terug zoals afgebeeld.
Plaats, na verwijdering van de naafas, TL-FH15 in de freewheel-eenheid, zet het gereedschap vast zodat het niet draait en draai vervolgens het wiel.

(y) Demontage

(z) Montage

- (A) Onderlegging freewheel-body
- (B) Freewheel-body
- (C) TL-FH15

Aanhaalmoment



150 Nm

NOTITIE

- Probeer de freewheel-body niet te demonteren, omdat dit kan leiden tot een defect.
- De correcte positie voor het stofkapje is dat het verscholen is in de freewheel-body, zoals aangegeven in afbeelding [1]. Als het stofkapje zich in de positie bevindt die is aangegeven in afbeelding [2], moet het montageproces vanaf het begin worden herhaald.

