

## Dealerhandleiding

RACE	MTB	Trekking
Stads-toer/ comfort-fiets	STADS-SPORT	E-BIKE

# Vlak pedaal

### DEORE XT

PD-M8040

### SAINT

PD-MX80

PD-M828

### Geen Serie

PD-GR500

# INHOUD

<b>BELANGRIJKE MEDEDELING .....</b>	<b>3</b>
<b>VEILIGHEID VOOROP .....</b>	<b>4</b>
<b>LIJST VAN TE GEBRUIKEN GEREEDSCHAPPEN .....</b>	<b>6</b>
<b>MONTAGE .....</b>	<b>8</b>
De pedalen op de crankarmen vastzetten .....	8
<b>AFSTELLING .....</b>	<b>10</b>
De grijpkracht afstellen .....	10
<b>ONDERHOUD .....</b>	<b>13</b>
Pen .....	13
Aseenheid .....	14
De reflectoren vervangen en monteren .....	17

## BELANGRIJKE MEDEDELING

- **Deze dealerhandleiding is in eerste instantie bedoeld voor professionele fietsmonteurs.**

Gebruikers die niet over een professionele achtergrond in het monteren van fietsen beschikken, moeten niet proberen de onderdelen zelf aan de hand van de dealerhandleidingen te installeren.

Indien informatie in deze handleiding u niet duidelijk is, ga dan niet verder met de installatie. Neem in dat geval contact op met de plaats van aankoop of een plaatselijke fietshandelaar.

- Lees alle instructiehandleidingen die bij het product zijn geleverd.
- Demonteer of wijzig het product niet op een andere manier dan aangegeven in de informatie in deze dealerhandleiding.
- Alle onderhoudsinstructies en technische documenten zijn online beschikbaar op <https://si.shimano.com>.
- Voor klanten die geen eenvoudige toegang hebben tot het internet, neem contact op met een SHIMANO-verdeler of een van de SHIMANO-kantoren om een afgedrukte versie van de Gebruikershandleiding te verkrijgen.
- Volg de betreffende bepalingen en regels van het land, de staat of de regio waarin u als dealer werkzaam bent.

**Lees voor de veiligheid deze dealerhandleiding voor gebruik zorgvuldig door en volg de aanwijzingen daarin op voor een correct gebruik.**

De volgende instructies moeten te allen tijde worden opgevolgd om persoonlijk letsel en beschadigingen aan apparatuur en omgeving te voorkomen. De instructies zijn ingedeeld aan de hand van de mate van gevaar die zij kunnen opleveren of beschadigingen die zij kunnen veroorzaken bij incorrect gebruik van het product.

### **GEVAAR**

Als de instructies niet worden opgevolgd, heeft dit ernstig of dodelijk letsel tot gevolg.

### **WAARSCHUWING**

Als de instructies niet worden opgevolgd, kan dit ernstig of dodelijk letsel tot gevolg hebben.

### **LET OP**

Als de instructies niet worden opgevolgd, kan dit leiden tot persoonlijk letsel of beschadigingen aan apparatuur en omgeving.

## VEILIGHEID VOOROP

### WAARSCHUWING

- **Volg de instructies in de handleidingen tijdens de installatie van het product.**

Er wordt aangeraden originele SHIMANO-onderdelen te gebruiken. Loszittende moeren of bouten en schade aan het product kunnen ongevallen, zoals valpartijen en ernstige verwondingen veroorzaken.

-  Draag goedgekeurde oogbescherming tijdens het uitvoeren van onderhoudstaken zoals het vervangen van onderdelen.

#### **Informeer gebruikers tevens over het volgende:**

- Als u de penlengte heeft aangepast om de grijpkracht tussen de schoenen en de pedaalbody's (de kracht die voorkomt dat de schoenen zijwaarts wegglijden) te vergroten, haal dan uw voeten van de pedalen en schuif ze zijwaarts om uw voeten uit de pedalen te halen. Anders kunt u vallen en zich ernstig verwonden.
- Oefen het op het pedaal vast- en losklikken van de andere voet met één voet stevig op de grond, net zolang tot u aan deze handeling gewend bent. Als u niet aan deze handeling gewend kunt raken, gebruikt u het product met de vulstukken erop.
- Draag kledij en beschermende accessoires die geschikt zijn voor de manier waarop de fiets zal worden gebruikt. Aangezien de pennen erg lang zijn, kunnen ze letsels veroorzaken als ze direct contact maken met uw huid.
- Stop met fietsen als de reflectoren vuil of beschadigd zijn. Tegemoetkomend verkeer kan u in dat geval minder goed zien.
- Breng reflectoren aan op de fiets als u op de openbare weg rijdt.

### NOTITIE

#### **Informeer gebruikers tevens over het volgende:**

- Controleer voor het fietsen of geen van de verbindingen speling vertoont.
- Als de pedaalbeweging niet normaal aanvoelt, controleer dit dan nogmaals.
- Laat de crankarmen en pedalen periodiek opnieuw aanhalen op het verkooppunt of bij een fietsenmaker.
- De producten zijn niet gegarandeerd tegen natuurlijke slijtage en kwaliteitsverlies door normaal gebruik en veroudering.

#### **Voor aanbrengen op de fiets en onderhoud:**











- Denk eraan de crankarmen en pedalen periodiek opnieuw aan te halen.

Het werkelijke product kan van de afbeelding afwijken, omdat in deze handleiding hoofdzakelijk de procedures voor het gebruik van het product worden uitgelegd.

# **LIJST VAN TE GEBRUIKEN GEREEDSCHAPPEN**

## LIJST VAN TE GEBRUIKEN GEREEDSCHAPPEN

De volgende gereedschappen zijn nodig voor het monteren van dit product.

Gereedschap		Gereedschap		Gereedschap	
	2 mm inbussleutel		10 mm moersleutel		TL-PD33
	8 mm inbussleutel		15 mm moersleutel		TL-PD40
	7 mm moersleutel		20 mm moersleutel		TL-PD63
	8 mm moersleutel		Torx-sleutel[nr.15]		

**MONTAGE**

## MONTAGE

## ■ De pedalen op de crankarmen vastzetten

- 1** Breng een kleine hoeveelheid vet op de schroefdraad aan om vastlopen te voorkomen.

## PD-MX80/PD-GR500

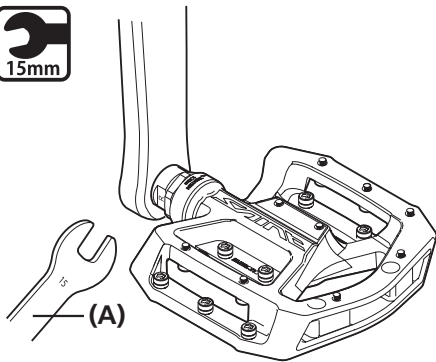

Gebruik een 15 mm moersleutel / 8 mm inbussleutel om de pedalen op de crankarmen te monteren.

- Het rechterpedaal heeft rechtse schroefdraad, het linkerpedaal heeft linkse schroefdraad.

**(A)** 15 mm moersleutel

**(B)** 8 mm inbussleutel

## Aanhaalmoment



35 - 55 Nm

## NOTITIE

## PD-MX80/PD-GR500

Let op de R/L-markering.

R: rechterpedaal

L: linkerpedaal

## PD-M8040/PD-M828

Let op het verschil tussen de linker- en rechterpedalen.

**2**

## PD-M8040/PD-M828

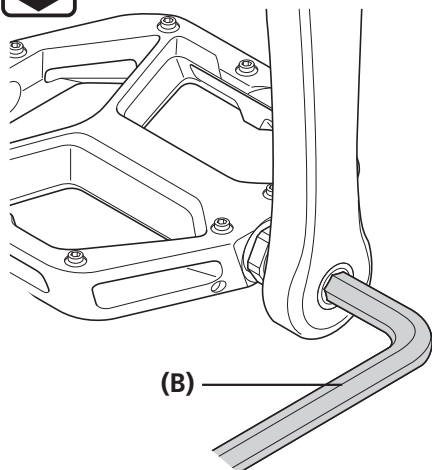

## Rechterpedaal

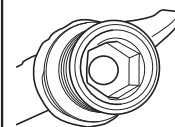

Geen inkeping in uiteinde van schroefdeel stuurpen

## Linkerpedaal

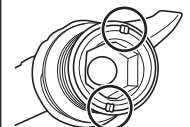

Inkeping in uiteinde van schroefdeel stuurpen

**3**

Verwijder ruwe plekken of bramen op de verbinding, als die er zijn.



# AFSTELLING

# AFSTELLING

## De grijpkracht afstellen

### PD-MX80/PD-GR500

Verwijder vulstukken of voeg pennen toe om de grijpkracht tussen de schoenen en de pedalen aan te passen.

- Op dit pedaal zitten op de boven- en onderzijde in totaal 18 bevestigingspunten voor pennen.
- Het uitsteken van de pennen kan worden verminderd door vulstukken toe te voegen.

- (A) Pen
- (B) Vulstuk
- (C) Vulstuk (1,75 mm)
- (D) Vulstuk (0,65 mm)

#### PD-MX80

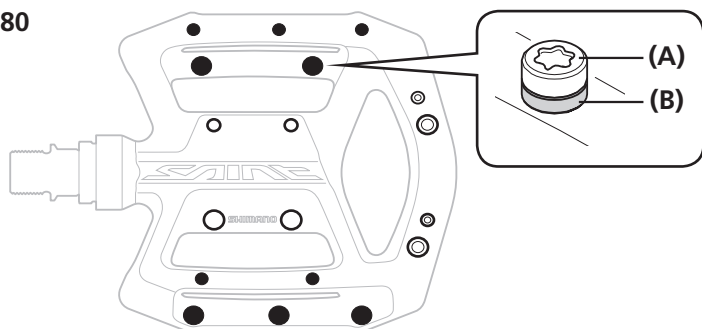

#### PD-GR500

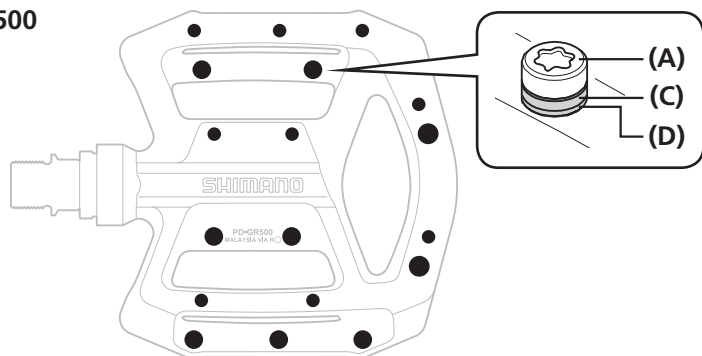

● : Penmontageplaatsen

## PD-M8040/PD-M828

Vervang de lange of korte pennen om de grijpkracht tussen de schoenen en de pedalen aan te passen.

- Het aantal keren is afhankelijk van het model.

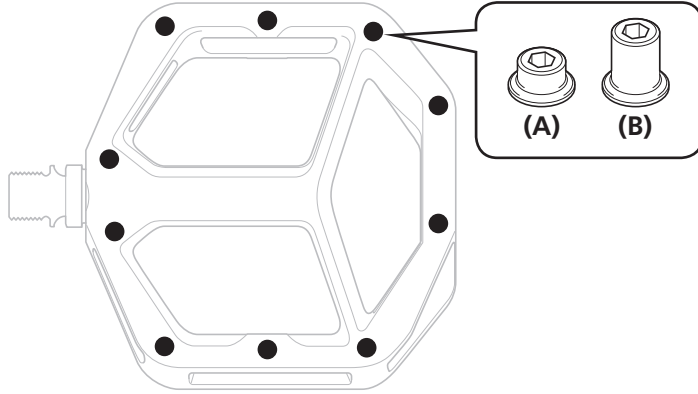

● : Penmontageplaatsen

**(A)** Korte pen

**(B)** Lange pen

**ONDERHOUD**

# ONDERHOUD

## Pen

Als de pennen versleten of beschadigd raken, vervangt u ze door nieuwe.

### PD-MX80/PD-GR500

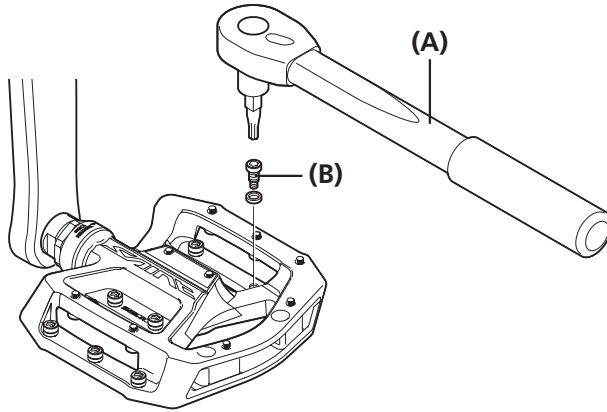

### PD-M8040/PD-M828

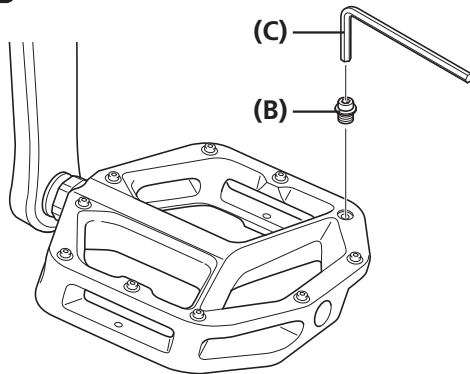

(A) Torx-sleutel[nr.15]

(B) Pen

(C) 2 mm inbussleutel

Aanhaalmoment	
	2 - 2,5 Nm
	1 - 1,5 Nm

## Aseenheid

De as moet worden afgesteld als de draaiende delen niet correct werken. Volg onderstaande procedure.

### PD-MX80/PD-GR500

1

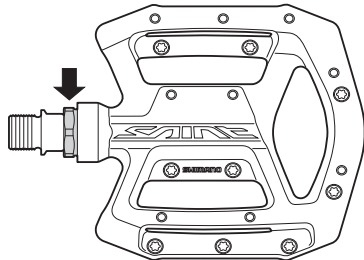

Gebruik een 20 mm moersleutel om de borgbus los te draaien om de aseenheden eruit te trekken.

- Het rechterpedaal heeft rechtse schroefdraad, het linkerpedaal heeft linkse schroefdraad.

2

Gebruik het originele SHIMANO-gereedschap TL-PD63 of TL-PD33 of een 7 mm en 10 mm moersleutel om aan de conus (10 mm) te draaien om de rotatie bij te stellen.

Haal de borgmoer (7 mm) aan, zodra de conus is geblokkeerd.

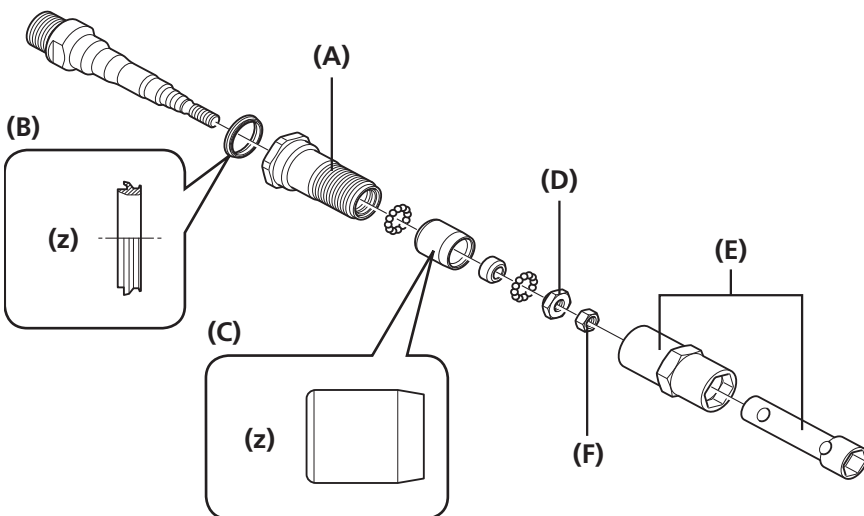

3

(z) Crankzijde

- (A) Borgbus
- (B) Rubber afdichting
- (C) Lagerschaal
- (D) Conus
- (E) TL-PD63/33
- (F) Borgmoer

#### Aanhaalmoment (F)

TL-PD63

TL-PD33

5 - 7 Nm

#### NOTITIE

- De conus en de borgmoer hebben een linkse schroefdraad voor het rechterpedaal en een rechtse schroefdraad voor het linkerpedaal.
- Stel de conus zo af dat er sprake is van een soepele rotatie, zonder dat de as speling vertoont wanneer hij in het pedaal wordt gestoken.
- De roterende delen worden vastgezet wanneer de as in het pedaal wordt gestoken. Stel ze een klein beetje af alvorens het instellen.
- Let bij het monteren van de rubber afdichting en de lagerschaal op de richting van de onderdelen.

4

Verwijder het oude vet en breng een geschikte hoeveelheid nieuw vet aan op de onderkant van de pedaalbody.

- Breng zoveel vet aan dat het niet naar buiten stroomt wanneer de as in het pedaal wordt gezet (ca. 1,5 g).

5

Plaats de aseenhed in het pedaal en draai de borgbus vast.

Aanhaalmoment



10 - 12 Nm

PD-M8040/PD-M828

1

TL-PD40

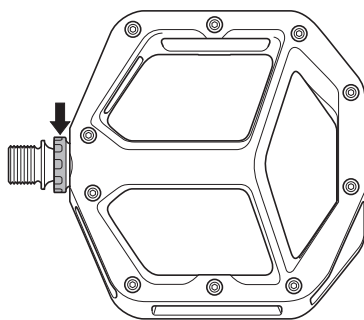

Gebruik het originele SHIMANO-gereedschap TL-PD40 om de borgbus los te draaien en de aseenhed eruit te trekken.

- Het rechterpedaal heeft rechtse schroefdraad, het linkerpedaal heeft linkse schroefdraad.

2

**PD-M8040**

Gebruik het originele SHIMANO-gereedschap TL-PD63 of TL-PD33 of een 7 mm en 10 mm moersleutel om aan de conus (10 mm) te draaien om de rotatie bij te stellen.

**PD-M828**

Gebruik een 7 mm en 8 mm moersleutel om de rotatie van de conus (8 mm) af te stellen.

Haal de borgmoer (7 mm) aan, zodra de conus is geblokkeerd.

**PD-M8040**

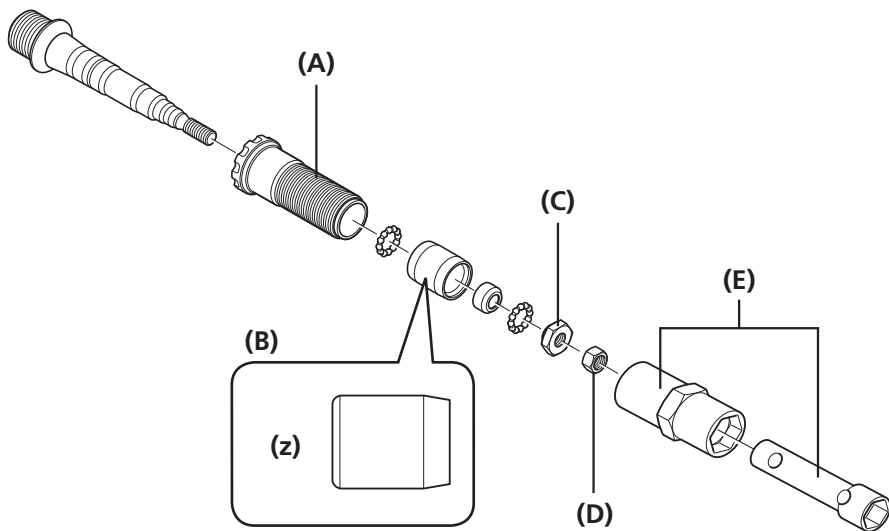

**3**

**PD-M828**

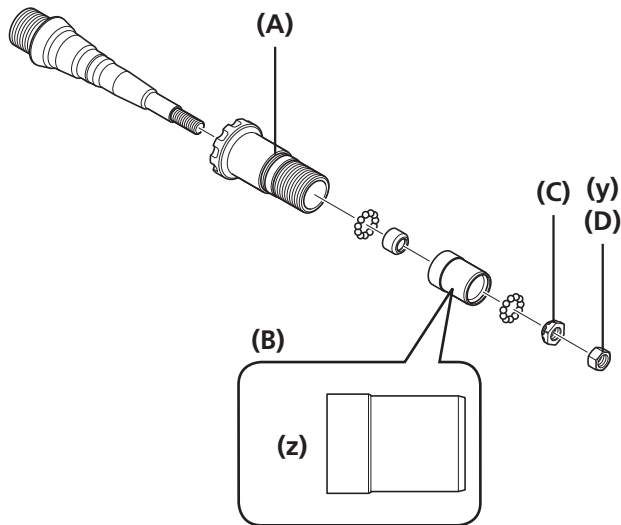

(y) 7 mm moersleutel

(z) Crankzijde

(A) Borgbus

(B) Lagerschaal

(C) Conus

(D) Borgmoer

(E) TL-PD63/33

**Aanhaalmoment borgmoer (PD-M8040)**

TL-PD63	5 - 7 Nm
TL-PD33	

**Aanhaalmoment borgmoer (PD-M828)**

7mm	5 - 7 Nm
8mm	

**NOTITIE**

- Gebruik een TL-PD63 of TL-PD33 voor PD-M8040 en gebruik 7 mm en 8 mm moersleutels voor PD-M828.
- De conus en de borgmoer hebben een linkse schroefdraad voor het rechterpedaal en een rechtse schroefdraad voor het linkerpedaal.
- Stel de conus zo af dat er sprake is van een soepele rotatie, zonder dat de as speling vertoont wanneer hij in het pedaal wordt gestoken.
- De roterende delen worden vastgezet wanneer de as in het pedaal wordt gestoken. Stel ze een klein beetje af alvorens het instellen.
- Let bij het monteren van de lagerschaal op de richting van de onderdelen.

**4**

Verwijder het oude vet en breng een geschikte hoeveelheid nieuw vet aan op de onderkant van de pedaalbody.

- Breng zoveel vet aan dat het niet naar buiten stroomt wanneer de as in het pedaal wordt gezet (ca. 1,5 g).

**5**

Plaats de aseenheid in het pedaal en draai de borgbus vast.

**Aanhaalmoment**

TL-PD40	10 - 12 Nm
---------	------------



## ■ De reflectoren vervangen en monteren

### PD-MX80/PD-GR500

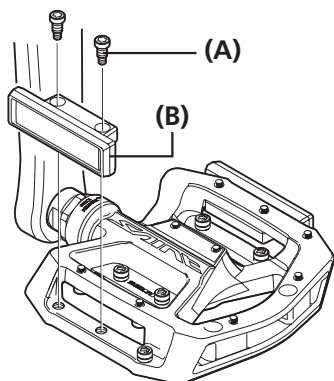

Er is een speciale reflectorset SM-PD64 verkrijgbaar. Bevestig de reflectoren met pennen.

- (A) Pen
- (B) Reflector

#### Aanhaalmoment



2 - 2,5 Nm

#### NOTITIE

- Als u het product zonder reflector gebruikt, pas dan het uitsteken van de pennen aan met de bevestigde vulstukken. Raadpleeg voor meer informatie "De grijpkracht afstellen".
- Zorg dat u bij het monteren van de reflectoren op de PD-GR500 het vulstuk (0,65 mm) gebruikt. Bij het monteren van de reflectoren op de PD-MX80 is het vulstuk niet nodig.

### PD-M828

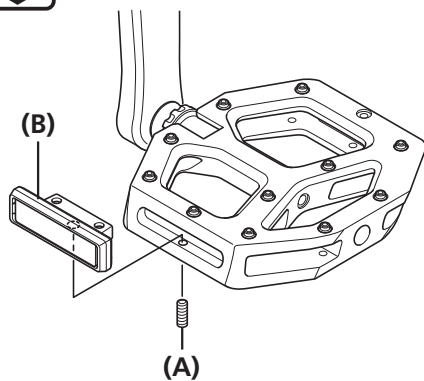

Er is een speciale reflectorset SM-PD64A verkrijgbaar. Monteer de reflectoren met bevestigingsbouten voor reflectoren.

- (A) Bevestigingsbout reflector
- (B) Reflector

#### Aanhaalmoment



1 - 1,5 Nm

PD-M8040

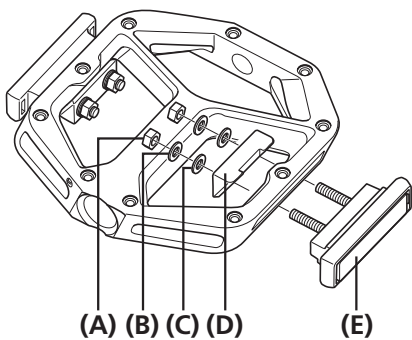

Er is een speciale reflectorset SM-PD67 verkrijgbaar. Monteer de reflectoren met bevestigingsmoeren en bevestigingsplaten voor reflectoren.

- (A) Bevestigingsmoer reflector
- (B) Veerring
- (C) Tussenring
- (D) Bevestigingsplaat reflector
- (E) Reflector

Aanhaalmoment



1 - 1,5 Nm

