

## Dealerhandleiding

RACE	MTB	Trekking
Stads-toer/ Comfort-fiets	STADS-SPORT	E-BIKE

# Wielset (Schijfrem)

**Geen Serie**

WH-MT601

# INHOUD

---

<b>INHOUD</b> .....	<b>2</b>
<b>BELANGRIJKE MEDEDELING</b> .....	<b>3</b>
<b>VEILIGHEID VOOROP</b> .....	<b>4</b>
<b>LIJST VAN TE GEBRUIKEN GEREEDSCHAPPEN</b> .....	<b>7</b>
<b>MONTAGE / HET VERWIJDEREN</b> .....	<b>8</b>
Bandmaat.....	8
Het cassettrandwiel monteren/verwijderen.....	8
De remschijf monteren .....	9
<b>ONDERHOUD</b> .....	<b>10</b>
Spaakspanning .....	10
De spaken vervangen .....	10
Tubeless tape vervangen .....	12
Demontage/montage van de voornaaf .....	14
Demontage/montage van de cassette-naaf.....	14
De freewheel-body vervangen .....	14
De tubeless banden monteren en verwijderen .....	15
• Montage .....	15
• Verwijdering .....	17
• Montage bij gebruik van een binnenband.....	18



# BELANGRIJKE MEDEDELING

- **Deze dealerhandleiding is in eerste instantie bedoeld voor professionele fietsmonteurs.** Gebruikers die niet over een professionele achtergrond in de montage van fietsen beschikken, moeten niet proberen de onderdelen zelf te monteren aan de hand van de dealerhandleidingen. Indien informatie in deze handleiding u niet duidelijk is, ga dan niet verder met de montage. Vraag in dit geval ondersteuning van uw verkooppunt of een distributeur.
- Lees alle onderhoudsinstructies die bij het product zijn geleverd.
- Demonteer of wijzig het product niet op een andere manier dan aangegeven in de informatie in deze dealerhandleiding.
- Alle onderhoudsinstructies en technische documenten zijn online beschikbaar op <https://si.shimano.com>.
- Voor klanten die geen eenvoudige toegang hebben tot het internet, neem contact op met een SHIMANO-verdeler of een van de SHIMANO-kantoren om een afgedrukte versie van de gebruikershandleiding te verkrijgen.
- Volg de betreffende bepalingen en regels van het land, de staat of de regio waarin u als fietsenmaker werkzaam bent.

**Lees voor de veiligheid deze dealerhandleiding vóór gebruik zorgvuldig door en volg de aanwijzingen daarin op voor een correct gebruik.**

De volgende instructies moeten te allen tijde worden opgevolgd om persoonlijke letsels en schade aan apparatuur en omgeving te voorkomen.

De instructies zijn onderverdeeld overeenkomstig de grootte van het gevaar of de schade welke zich kan voordoen als dit product verkeerd wordt gebruikt.

 <b>GEVAAR</b>	Als de instructies niet in acht worden genomen, zal dit leiden tot ernstige letsels of de dood.
 <b>WAARSCHUWING</b>	Als de instructies niet in acht worden genomen, kan dit leiden tot ernstige letsels of de dood.
 <b>LET OP</b>	Als de instructies niet in acht worden genomen, kan dit leiden tot persoonlijke letsels of materiële schade aan apparatuur en omgeving.

# VEILIGHEID VOOROP

## ⚠ WAARSCHUWING

- **Volg tijdens de montage van het product de instructies in de onderhoudsinstructies.** Gebruik alleen originele SHIMANO-onderdelen. Als een onderdeel of vervangend onderdeel onjuist is gemonteerd of afgesteld, kan dit leiden tot storing aan een onderdeel en ervoor zorgen dat de fietser geen controle meer heeft en een ongeluk krijgt.
-  Draag goedgekeurde oogbescherming tijdens het uitvoeren van onderhoudstaken, zoals het vervangen van onderdelen.

## Zorg ervoor dat u de gebruikers eveneens op de hoogte brengt van het volgende:

- **Controleer of de wielen stevig bevestigd zijn, voordat u gaat fietsen. Het incorrect gebruik van de asontgrendelingshendel kan ertoe leiden dat het wiel loskomt enz., en kan ernstige letsels veroorzaken ten gevolge van een ongeluk.**
- Controleer de wielas op barsten voordat u gaat fietsen, en gebruik de fiets niet als u een probleem vaststelt. Dit wiel is niet bedoeld voor downhillen en freeriding. Er kunnen barsten in de wielas ontstaan, afhankelijk van de rijomstandigheden. Hierdoor kan de as stukgaan, wat kan leiden tot een ongeluk met ernstige letsels of zelfs de dood tot gevolg.
- Zorg dat u de onderhoudsinstructie voor het product zorgvuldig leest voordat u het product gebruikt. Als de asontgrendelingshendel niet op de juiste wijze wordt gebruikt, bestaat de kans dat het wiel losraakt van de fiets, hetgeen ernstige letsels tot gevolg kan hebben.
- Controleer voordat u gaat fietsen de wielen om u ervan te vergewissen dat er geen spaken verbogen zijn of loszitten en dat het velgvlak geen deuken, krassen of barsten vertoont. Gebruik de wielen niet langer als dergelijke problemen worden gevonden. Het wiel kan breken, en dan valt u.

## F15 (Voras 15 mm), R12 (Achteras 12 mm) Wiel (Steekas)

- Dit wiel kan alleen worden gebruikt in combinatie met de speciale voorvork/het speciale frame en de steekas. In combinatie met een ander(e) voorvork/frame of steekas kan het wiel tijdens het fietsen loskomen van de fiets, met ernstige lichamelijke letsels tot gevolg.
- Let erop dat zelfs als u de asontgrendelingshendel met de hand zo strak mogelijk vastdraait, deze de remschijf niet hindert. De asontgrendelingshendel kan de remschijf hinderen als deze aan de remschijfkant zit, wat gevaarlijk is. Als de asontgrendelingshendel de remschijf hindert, stop dan onmiddellijk met fietsen en neem contact op met het verkooppunt of een distributeur.

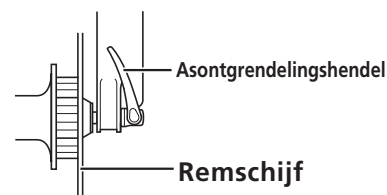

## TL: Tubeless wiel

- De banden moeten met de hand worden gemonteerd en verwijderd. Als dit moeilijk is, kan voor tubeless wielen een bandenlichter uit kunststof worden gebruikt. Controleer in dergelijke gevallen dat het velgoppervlak geen deuken, krassen of barsten vertoont; de kans bestaat op beschadiging van de luchtafdichting tussen de band en de velg, wat leidt tot luchtlekage. Voor velgen uit carbonfiber controleert u dat er geen sprake is van loskomen van carbonfibers of van barsten enz. Zorg er ten slotte voor dat er geen lucht weglekt.

## F15 Wiel (Steekas)

- Bij het monteren van het voorwiel in de voorvork moeten de aanwijzingen in de onderhoudsinstructie voor de voorvork altijd worden opgevolgd. De bevestigingsmethode en het aanhaalmoment voor het voorwiel zijn afhankelijk van het type voorvork dat wordt gebruikt. Als de aanwijzingen niet worden opgevolgd, kan het voorwiel eruit vallen, met ernstige letsels tot gevolg.
- De banden moeten voor gebruik worden opgepompt tot de geschikte spanning die op de banden of velgen staat aangegeven. Als de maximale spanningen die staan aangegeven op de banden en velgen niet overeenkomen, mag u de laagste van de aangegeven waarden niet overschrijden. Een hogere spanning dan staat aangegeven, kan zorgen voor een plotselinge lekke en/of loskomende band, met ernstige lichamelijke letsels tot gevolg.  
WH-MT601-TL: Maximumdruk = 3 bar / 44 psi / 300 kPa

## Voor montage op de fiets en onderhoud:

- Gebruik een schijfrem. Deze wielen zijn speciaal bedoeld voor gebruik met schijfremmen. Ze zijn niet compatibel met velgremmen.

### LET OP

## Zorg ervoor dat u de gebruikers eveneens op de hoogte brengt van het volgende:

- De banden moeten voor gebruik worden opgepompt tot de geschikte spanning die op de banden staat aangegeven.
- Als u een bandenreparatiemiddel of afdichtmiddel gebruikt, raadpleeg dan het verkooppunt of een distributeur.
- Gebruik originele SHIMANO-onderdelen voor tubeless tape. Wij bevelen u aan om originele SHIMANO-onderdelen te gebruiken om lekke banden en andere mogelijke beschadigingen te voorkomen.

- Wanneer u een binnenband gebruikt, voeg dan geen bijkomend velglint toe bovenop de tubeless tape. Doet u dat wel, kan dit de montage of verwijdering van de band bemoeilijken, en kan dit schade veroorzaken aan de binnenband. Dit kan leiden tot een lekke band, waardoor de fiets zou kunnen omvallen.

### Voor montage op de fiets en onderhoud:

- Let er bij het verwijderen of monteren van de borgring van de rotor op dat u de buitenste randen van de remschijf niet met de handen aanraakt. Draag handschoenen om te voorkomen dat u snijwonden aan uw handen oploopt.

## NOTITIE

### Zorg ervoor dat u de gebruikers eveneens op de hoogte brengt van het volgende:

- Optioneel zijn er speciale nippelsleutels verkrijgbaar.
- Gebruik enkel de smeermiddelen die door SHIMANO worden aangegeven.
- Wij raden u aan om een plaats van aankoop de spaakspanning te laten afstellen als er sprake is van speling in de spaken en na de eerste 1000 km fietsen.
- Gebruik geen schoonmaakmiddel of andere chemicaliën bij het schoonvegen van het wiel. Anders kan de sticker op de velg loskomen.
- De producten zijn niet gegarandeerd tegen natuurlijke slijtage en kwaliteitsverlies door normaal gebruik en veroudering.

### Voor montage op de fiets en onderhoud:

- Gebruik enkel originele SHIMANO-spaken en nippels. Anders kan het gebied waar de spaken in de naafbody passen, beschadigd raken.
- Als het wiel stijf aanvoelt en moeilijk draait, voert u een controle uit.
- Raadpleeg voor compatibele reflectoren en spaakbeschermers de specificatietabel (<https://si.shimano.com>).
- Raadpleeg de bij de band geleverde onderhoudsinstructie voor informatie over het monteren en verwijderen van de banden.

Het werkelijke product kan van de afbeelding afwijken, omdat in deze onderhoudsinstructie hoofdzakelijk de procedures voor het gebruik van het product worden uitgelegd.

# LIJST VAN TE GEBRUIKEN GEREEDSCHAPPEN

Het volgende gereedschap is noodzakelijk voor montage / verwijdering, afstelling en onderhoud.

Gereedschap	
 TL-HB16	TL-HB16
 TL-FH12	TL-FH12
 TL-FC36	TL-FC36

# MONTAGE / HET VERWIJDEREN

## Bandmaat

De aanbevolen bandmaten voor montage op elk wiel zijn als volgt.

Serie	Wielafmeting	Modelnr.	Bandmaat
Niet-seriematig	622 x 25C (29")	WH-MT601-TL-F15-29	29 x 2,00 - 2,40
		WH-MT601-TL-F15-B-29	
		WH-MT601-TL-R12-29	
		WH-MT601-TL-R12-B-29	
	584 x 25C (27,5")	WH-MT601-TL-F15-275	27,5 x 2,00 - 2,40
		WH-MT601-TL-F15-B-275	
		WH-MT601-TL-R12-275	
		WH-MT601-TL-R12-B-275	

## Het cassettetandwiel monteren/verwijderen

Raadpleeg de dealerhandleiding voor het cassettetandwiel om het cassettetandwiel te monteren/verwijderen.



# De remschijf monteren

1. Plaats de remschijf op de naaf en bevestig deze vervolgens met de borgring van de remschijf.

Gebruik TL-FC36 om te bevestigen.

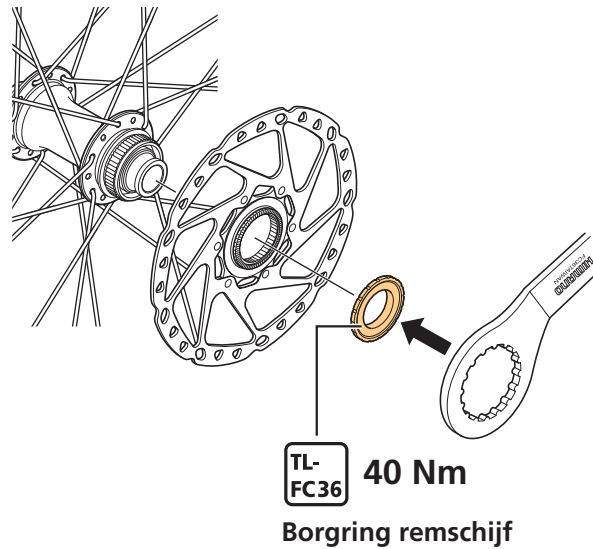

	Extern kartelingtype
Borgring remschijf	
Aandraag gereedschap voor borgring	TL-FC36

# ONDERHOUD

## Spaakspanning

### NOTITIE

- Gebruik origineel SHIMANO-gereedschap (voor de voorkant: TL-HB16, voor de achterkant: TL-FH12) wanneer u het wiel monteert.

\* Raadpleeg de tabel voor spaakspanning.

Aantal spaken: 24

Een radiaal spaakpatroon wordt niet ondersteund.

Spaakspanning			
		Voor voorzijde	Voor achterzijde
Linkerkant (remschijfzijde)	Standaardwaarde	800 - 1200 N	> 850 N
	Verschil	-	MAX - MIN ≤ 400 N
Rechterkant	Standaardwaarde	29": < 1050 N 27,5": < 1400 N	< 1400 N
	Verschil	MAX - MIN ≤ 400 N	MAX - MIN ≤ 400 N

## De spaken vervangen

Verwijder de tubeless tape voordat u de spaken vervangt.

(Raadpleeg "Tubeless tape vervangen" voor instructies over het bevestigen/verwijderen van tubeless tape.)

**1. Steek de spaak door het gat in de naafflens.**

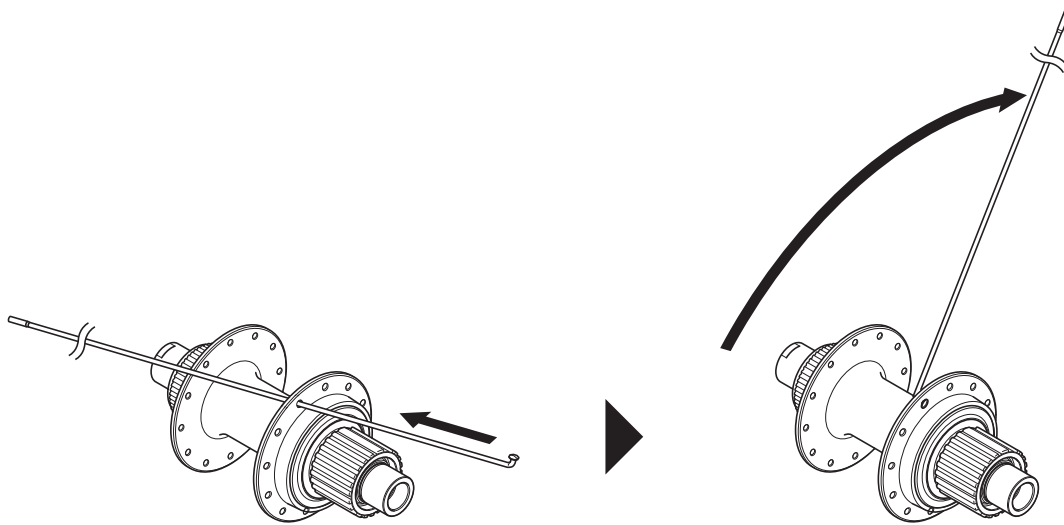

**2. Bevestig de nippel en haal de spaak aan tot de aangegeven trekspanning.**

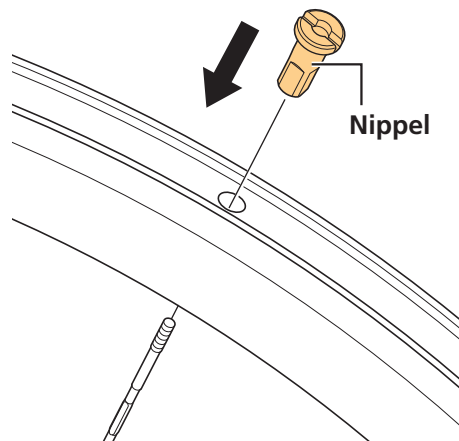

**3. Gebruik een schone doek om residu of vuil rond het velggat en van het oppervlak waar de tubeless tape zal worden bevestigd, weg te nemen.**

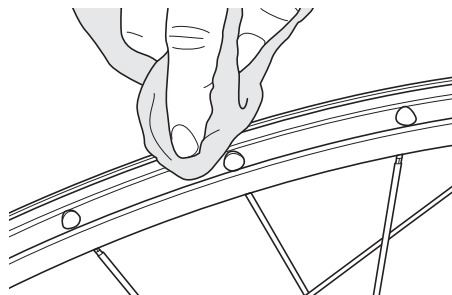

# Tubeless tape vervangen

1. Gebruik een schone doek om enig resterend afdichtmiddel, indien dit werd gebruikt, weg te vegen.

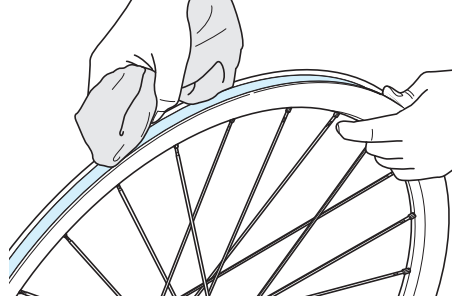

2. Verwijder de tubeless tape.

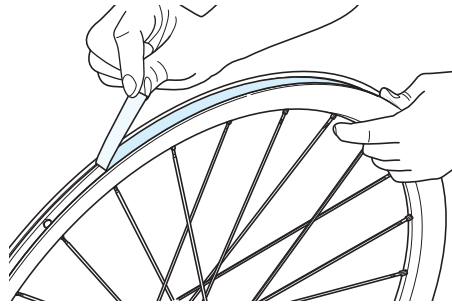

## NOTITIE

- De tubeless tape kan niet worden hergebruikt, gebruik dus nieuwe tape bij het vervangen.
- Gebruik tubeless tape die geschikt is voor de velgbreedte.
- Wij bevelen u aan om originele tubeless tape van SHIMANO te gebruiken om lekke banden en andere mogelijke beschadigingen te voorkomen.

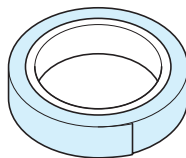

Tubeless tape

**3. Gebruik een schone doek om residu, afdichtmiddel of vuil van het oppervlak waar de tubeless tape zal worden bevestigd, weg te nemen.**

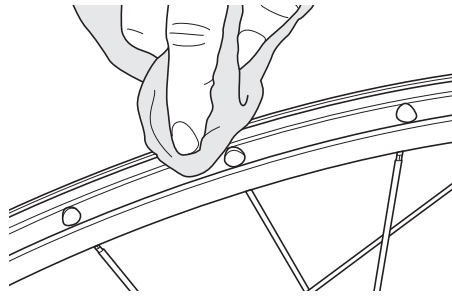

**4. Breng de nieuwe tubeless tape aan.**

Begin met het aanbrengen van de tubeless tape aan de zijde tegenover het ventiel.

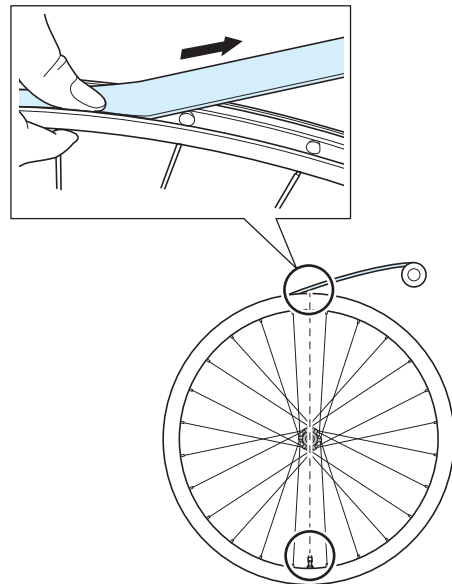

**TECHNISCHE TIPS**

- Gebruik geen gereedschap om de tape te bevestigen, aangezien de tape dan zou kunnen scheuren.
- Trek aan de tape om wat spanning te creëren wanneer u deze aanbrengt, om te verzekeren dat de tape netjes in de velg zit.
- Zorg dat de tape gecentreerd zit in de velg, niet aan één zijde, zoals wordt aangegeven in de figuur.



## 5. Bevestig beide uiteinden van de tape stevig op de velg.

\* Overlap de uiteinden van de tape met ongeveer 10 cm.

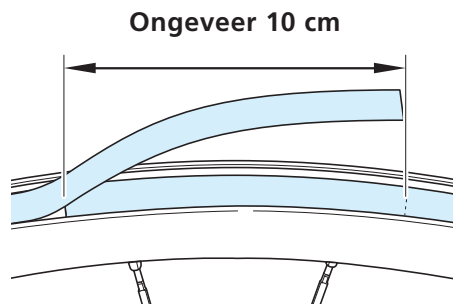

## 6. Maak een gat in het deel met het ventielgat en bevestig dan het ventiel.

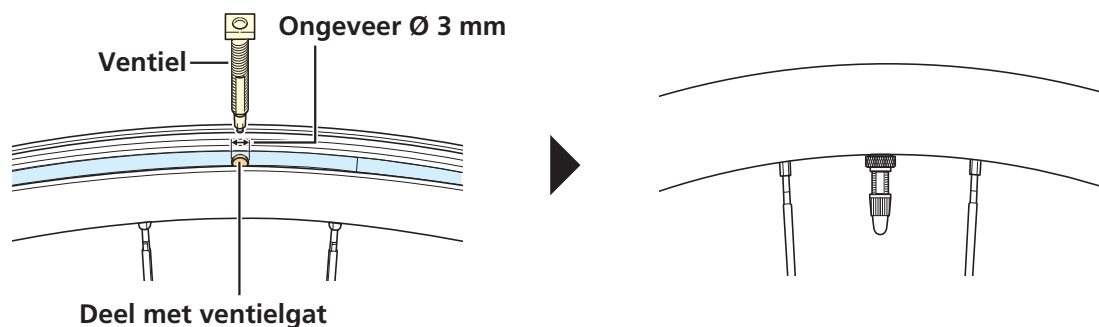

# Demontage/montage van de voornaaf

Voor informatie over hoe u de voornaaf demonteert/monteert, raadpleegt u de dealerhandleiding voor HB-MT410.

# Demontage/montage van de cassettenaaf

Voor informatie over hoe u de cassettenaaf demonteert/monteert, raadpleegt u de dealerhandleiding voor FH-MT410.

# De freewheel-body vervangen

Voor informatie over hoe u de freewheel-body vervangt, raadpleegt u de dealerhandleiding voor FH-MT410.

# De tubeless banden monteren en verwijderen

## Belangrijke veiligheidsinformatie

### ⚠ WAARSCHUWING

- De banden moeten met de hand worden gemonteerd en verwijderd. Als dit moeilijk is, kan voor tubeless wielen een bandenlichter uit kunststof worden gebruikt. Controleer in dergelijke gevallen dat het velgoppervlak geen deuken, krassen of barsten vertoont; de kans bestaat op beschadiging van de luchtafdichting tussen de band en de velg, wat leidt tot lucht lekkage. Zorg er ten slotte voor dat er geen lucht weglekt.

### ⚠ LET OP

- Wanneer u een binnenband gebruikt, voeg dan geen bijkomend velglint toe bovenop de tubeless tape. Doet u dat wel, kan dit de montage of verwijdering van de band bemoeilijken, en kan dit schade veroorzaken aan de binnenband. Dit kan leiden tot een lekke band, waardoor de fiets zou kunnen omvallen.
- Draai de borgring voor de ventielmoer niet te vast. Als u de ventielmoer te vast draait, kan de ventielafdichting vervormen en kan er lucht lekkage optreden.

### NOTITIE

- Als de banden moeilijk zijn aan te brengen, gebruik dan kraantjeswater of een zeepoplossing zodat ze gemakkelijker schuiven.

## Montage

### 1. Monteer het ventiel op de velg.

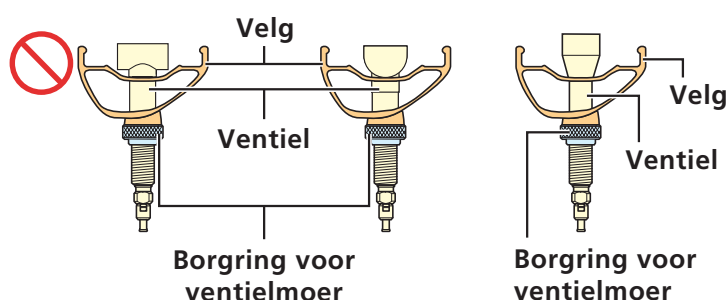

**NOTITIE**

- Let op de richting van het ventiel.
- Controleer bij het vastdraaien van de borgring voor de ventielmoer dat het ventiel niet meedraait met de borgring voor de ventielmoer.

**2. Duw de hiel aan één kant van de band in de velg.**

\* Controleer dat er geen vuil op de hieldraad, de velg en het ventiel zit.

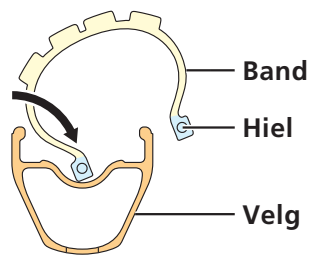

**3. Duw de hiel aan de andere kant van de band naar binnen, te beginnen bij het punt tegenover het luchtventiel.**

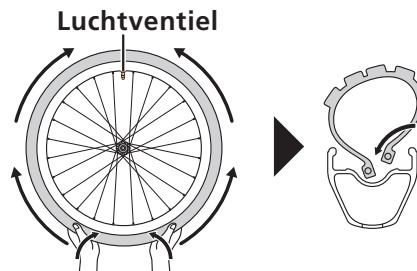

**TECHNISCHE TIPS**

- Als het laatste deel van de hiel bij het luchtventiel moeilijk te monteren is, zorgt u ervoor dat de ganse hiel in de middelste groef van de velg wordt geduwd. Begin vanaf de tegenovergestelde zijde van het luchtventiel en werk aan elke zijde toe naar de plaats van het luchtventiel.

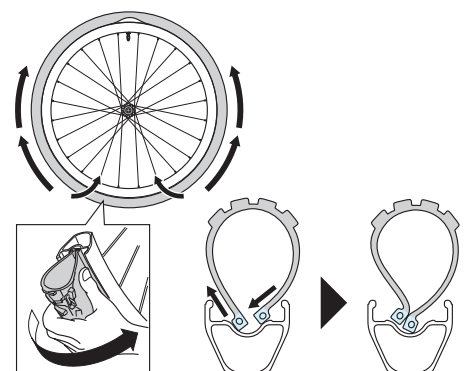



**4. Pak de band met beide handen vast en duw de band in de velg.**

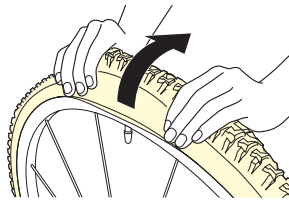

**5. Blaas de band met lucht op, zodat de hiel van de banden klem komen te zitten in de velg.**

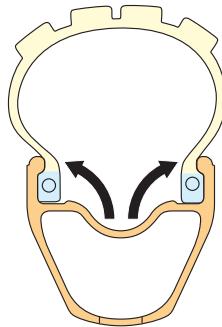

**6. Laat de band leeglopen en controleer dat de hiel in de velg vastzitten.**

Als de hiel niet vastzitten in de velg, kunnen de hiel loskomen van de velg wanneer de band leegloopt.

**7. Blaas de band op tot de geschikte spanning.**

## Verwijdering

**1. Als u een band moet verwijderen, laat de band dan leeglopen en duw één kant van de hiel in de middelste groef van de velg.**

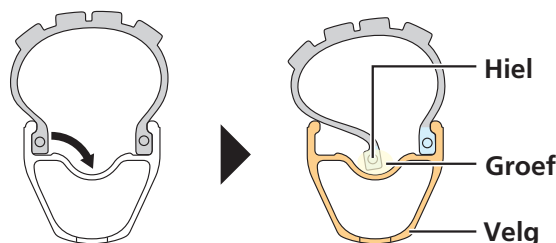

**TECHNISCHE TIPS**

- Zorg dat u de hiel maar aan één kant van de band naar binnen duwt.  
Als u beide zijden naar binnen drukt, is het moeilijker om de band te verwijderen.  
Als u per ongeluk beide hielen verplaatst, pomp de band dan weer op zodat de hielen weer vast komen te zitten. Om de band te verwijderen, voert u de procedure opnieuw uit vanaf het begin.

**2. Verwijder de hielen.**

- \* Verwijder de hiel aan één kant van de band te beginnen bij het punt het dichtste bij het luchtventiel, en verwijder vervolgens de hiel aan de andere kant van de band.

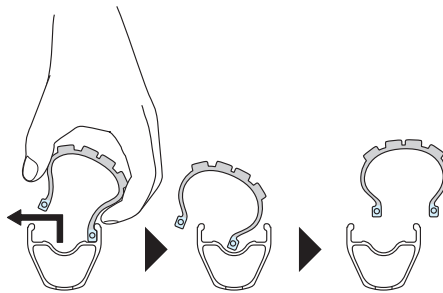
**Montage bij gebruik van een binnenband**

- 1. Draai de borgring voor de ventielmoer los en verwijder het luchtventiel.**
- 2. Duw de hiel aan één kant van de band in de velg.**

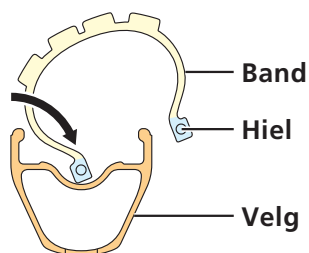

### **3. Steek de binnenband in de band.**

Pomp de binnenband lichtjes op om de binnenband een vaste vorm te geven, en steek de binnenband vervolgens in de band.

#### **NOTITIE**

- Controleer dat het luchtventiel en de grootte van de binnenband geschikt zijn voor gebruik met de gebruikte velg en band.

### **4. Duw de hiel vanaf de zijde tegenover het luchtventiel naar binnen.**

Let erop dat u de binnenband niet knelt.

Gebruik indien nodig een zeepoplossing.

### **5. Blaas de binnenband op tot de band vast komt te zitten.**

