

Dealerhandleiding

WEG	MTB	Trekking
Stads-toer/ comfort-fiets	STADS-SPORT	E-BIKE

Schakelversteller

EZ-FIRE Plus

ST-EF500

ST-EF510

INHOUD

BELANGRIJKE MEDEDELING	3
VEILIGHEID VOOROP.....	4
LIJST VAN TE GEBRUIKEN GEREEDSCHAPPEN	7
AANBRENGEN.....	9
Op het stuur vastzetten	9
Remkabel monteren	9
Schakelkabel monteren	10
AFSTELLING	14
Hendelslag afstellen.....	14
Afstelling van de binnenkabel	14
ONDERHOUD.....	16
Vervanging van de binnenkabel	16

BELANGRIJKE MEDEDELING

- Deze dealerhandleiding is in eerste instantie bedoeld voor professionele fietsmonteurs.

Gebruikers die niet over een professionele achtergrond in het monteren van fietsen beschikken, moeten niet proberen de onderdelen zelf aan de hand van de dealerhandleidingen te installeren.

Indien informatie in deze handleiding u niet duidelijk is, ga dan niet verder met de installatie. Neem in dat geval contact op met de plaats van aankoop of een plaatselijke fietshandelaar.

- Lees alle instructiehandleidingen die bij het product zijn geleverd.
- Demonteer of wijzig het product niet op een andere manier dan aangegeven in de informatie in deze dealerhandleiding.
- Alle onderhoudsinstructies en technische documenten zijn online beschikbaar op <https://si.shimano.com>.
- Voor klanten die geen eenvoudige toegang hebben tot het internet, neem contact op met een SHIMANO-verdeler of een van de SHIMANO-kantoren om een afgedrukte versie van de gebruikershandleiding te verkrijgen.
- Volg de betreffende bepalingen en regels van het land, de staat of de regio waarin u als dealer werkzaam bent.

Lees voor de veiligheid deze dealerhandleiding voor gebruik zorgvuldig door en volg de aanwijzingen daarin op voor een correct gebruik.

De volgende instructies moeten te allen tijde worden opgevolgd om persoonlijk letsel en beschadigingen aan apparatuur en omgeving te voorkomen.

De instructies zijn ingedeeld aan de hand van de mate van gevaar die zij kunnen opleveren of beschadigingen die zij kunnen veroorzaken bij incorrect gebruik van het product.

GEVAAR

Als de instructies niet worden opgevolgd, heeft dit ernstig of dodelijk letsel tot gevolg.

WAARSCHUWING

Als de instructies niet worden opgevolgd, kan dit ernstig of dodelijk letsel tot gevolg hebben.

LET OP

Als de instructies niet worden opgevolgd, kan dit leiden tot persoonlijk letsel of beschadigingen aan apparatuur en omgeving.

VEILIGHEID VOOROP

⚠ WAARSCHUWING

- **Volg bij het monteren van het product de instructies in de handleidingen.**

Gebruik alleen originele SHIMANO-onderdelen. Als een onderdeel of vervangend onderdeel onjuist is gemonteerd of afgesteld, kan dit leiden tot storing aan een onderdeel en ervoor zorgen dat de fietser geen controle meer heeft en een ongeluk krijgt.

-  Draag goedgekeurde oogbescherming tijdens het uitvoeren van onderhoudstaken zoals het vervangen van onderdelen.
- Omdat iedere fiets iets anders aanvoelen, afhankelijk van het model, moet u ervoor zorgen dat u de juiste remtechniek (waaronder de druk op de remgreep en de controlekenmerken van de fiets) en bediening van uw fiets leert kennen. Als het remsysteem op een onjuiste wijze wordt gebruikt, kan de controle worden verloren of de fiets omvallen met ernstig letsel tot gevolg.

Informeer gebruikers tevens over het volgende:

- **Wanneer u een greep met mechanisme voor wisselen van instelpositie gebruikt, volg dan de afbeelding om de juiste modus te kiezen. Het kiezen van de verkeerde instelling kan zorgen voor te veel of onvoldoende remkracht, wat kan leiden tot gevaarlijke ongevallen.**

De ST-EF500-L4A/ST-EF500-2L4A/ST-EF500-7R4A/ST-EF500-8R4A/ST-EF510-L4A/ST-EF510-7R4A/ST-EF510-8R4A (vier vingers)-remgrepen zijn uitgerust met een mechanisme om ze compatibel te maken met V-BRAKE-remmen, die een krachtmodulator, cantilever en rollenremmen bevatten. Monteer ze zoals in de afbeelding wordt aangegeven.

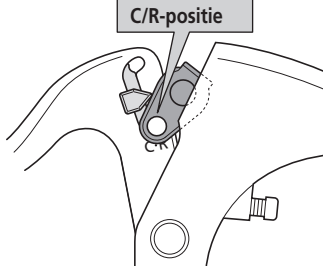
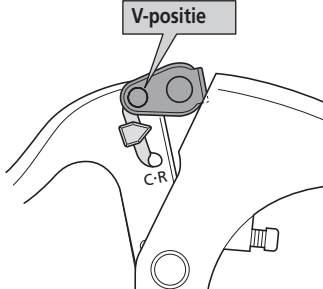
Positie instelmechanisme		Remkeuze
<p>C : Positie instelmechanisme voor compatibiliteit met cantilever-remmen</p> <p>R : Positie instelmechanisme voor compatibiliteit met roller brakes</p>	 <p style="text-align: center;">C/R-positie</p>	<ul style="list-style-type: none"> • Cantilever-remmen • Roller brakes
<p>V : Positie instelmechanisme voor compatibiliteit met V-brakes met power modulator</p>	 <p style="text-align: center;">V-positie</p>	<ul style="list-style-type: none"> • V-brakes met power modulator

- Knijp niet te hard in de voorrem. Als u dat doet, kan het wiel blokkeren en de fiets over de kop slaan met ernstig letsel tot gevolg.
- Omdat de vereiste remweg bij nat weer langer zal zijn, moet u uw snelheid beperken en de remmen vroeg en voorzichtig bedienen. U kunt vallen of botsen en zich ernstig verwonden.
- Door een nat wegdek kunnen de wielen slippen. Voorkom dit door langzamer te fietsen en de remmen vroeg en gelijkmatig te bedienen. Als de wielen slippen, kunt u vallen en zich ernstig verwonden.

NOTITIE

Informeer gebruikers tevens over het volgende:

- Blijf de crank draaien tijdens het schakelen..
- Lees de dealerhandleiding voor de voorderaillleur, achterderrailleleur en rem.
- De producten zijn niet gegarandeerd tegen natuurlijke slijtage en kwaliteitsverlies door normaal gebruik en veroudering.

Voor montage op de fiets en onderhoud:

- Voor montage waarbij de kabel langs de bovenbuis wordt geleid, kiest u een frame met drie kabelhouders zoals in de illustratie rechts is te zien.

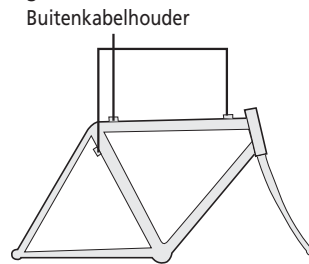



- Gebruik een buitenkabel die nog wat extra lengte over heeft, zelfs als het stuur helemaal naar links of rechts gedraaid is. Controleer dan tevens (met het stuur geheel naar links of rechts) of de schakelversteller het frame niet raakt.
- Gebruik de gespecificeerde kabel en kabelgeleider voor een soepele werking.
- Smeer voor gebruik SIS SP41-Vet (Y04180000) op de binnenkabel en de schuivende onderdelen van de buitenkabel, zodat deze soepel kunnen schuiven.
- Het gebruik van een frame met interne kabelgeleiding wordt sterk afgeraden, omdat de hoge kabelweerstand de SIS-schakelfunctie kan hinderen.
- Voor de schakelkabel wordt speciaal vet gebruikt. Gebruik geen premium vet of andere soorten vet, omdat daardoor de schakelprestaties kunnen verslechteren.
- Als de schakelafstelling niet kan worden uitgevoerd, moet u de uitlijning van het achterpad controleren en nagaan of de kabel is gesmeerd en of de buitenkabel niet te lang of te kort is.

Het werkelijke product kan van de afbeelding afwijken, omdat in deze handleiding hoofdzakelijk de procedures voor het gebruik van het product worden uitgelegd.

LIJST VAN TE GEBRUIKEN GEREEDSCHAPPEN

LIJST VAN TE GEBRUIKEN GEREEDSCHAPPEN

De volgende gereedschappen zijn nodig voor montage, afstelling en onderhoud van dit product.

Gereedschap		Gereedschap	
	5 mm inbussleutel		Schroevendraaier [nr.2]
	TL-CT12 kabelkniptang		

AANBRENGEN

AANBRENGEN

■ Op het stuur vastzetten

5

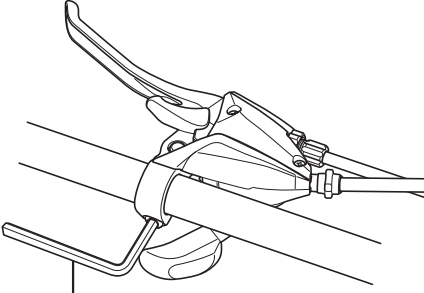

(A)

Bevestig op het stuur met behulp van de klamschroef.

Het gereedschap en het aanhaalmoment verschillen per product.

Vastdraaien tot een aanhaalmoment dat overeenstemt met de grootte van het gereedschap.

* Gebruik een stuurhandvat met een buitendiameter van Ø32 mm of minder.

(A) 5 mm inbussleutel

Aanhaalmoment	
5	6 - 8 Nm

■ Remkabel monteren

1

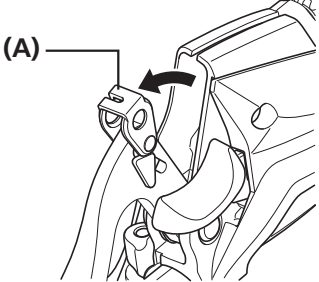

(A)

Trek de remgreep aan in de richting van de remwerking.

(A) Kabelhaak

2

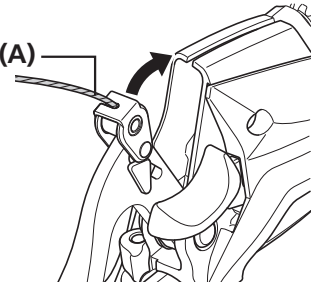

(A)

Plaats het binneneinde van de remkabel in de kabelhaak en leid het door de remkabel.

(A) Remkabel

3

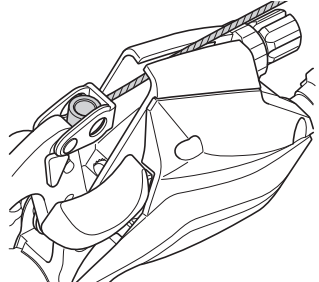

Leid de remkabel door de gleuf om hem op zijn plaats te zetten.

■ Schakelkabel monteren

Gebruikte kabel

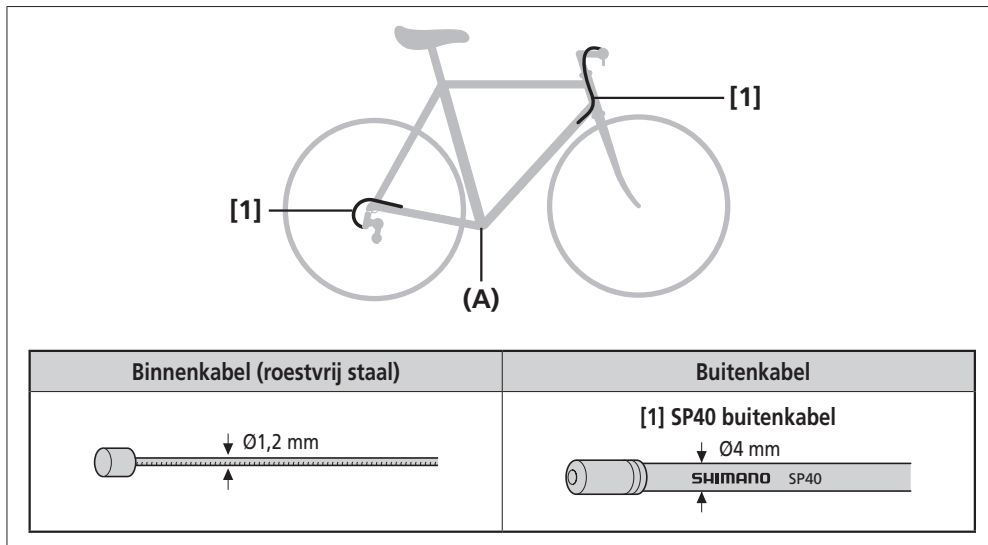

(A) Kabelgeleider

De buitenkabel inkorten

NOTITIE

- Gebruik een kabel die nog wat extra lengte over heeft, zelfs als het stuur helemaal naar links of rechts gedraaid is.
- Let erop dat u geen verwondingen aan uw hand oploopt door de naald aan de TL-CT12.

1

TL-CT12

SHIMANO

(A)

(B)

Knip met de kabelkniptang (TL-CT12) of een vergelijkbaar gereedschap de kabel door; doe dit aan de zijde zonder opschrift.

(A) Buitendop
(B) TL-CT12

2

TL-CT12

SHIMANO

(A)

(B)

(z)

Maak vervolgens de punt van voering (Ø 2,2 of meer) met TL-CT12 of een vergelijkbaar smal gereedschap wat breder.

(z) Het afgeknipte uiteinde perfect rond maken

(A) TL-CT12 naald
(B) TL-CT12

AANBRENGEN

►► Schakelkabel monteren

3

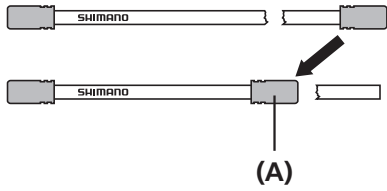

Bevestig hetzelfde kabeleinde aan het ingekorte uiteinde van de buitenkabel.

(A) Buitendop

Montage op de dual control-versteller

1

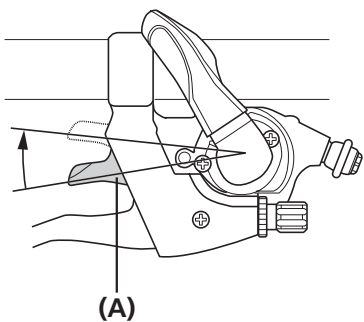

Voor de linker greep, bedien greep (B) twee keer of vaker om deze in de uitgangspositie te zetten.

Voor de rechter greep, bedien greep (B) zeven keer of vaker om deze in de uitgangspositie te zetten.

(A) Hendel (B)



TECHNISCHE TIPS

Het aantal keren is afhankelijk van het model.

2

2

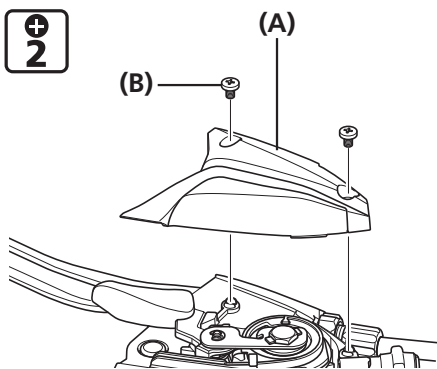

Verwijder de schroeven en verwijder dan de afdekking.

(A) Afdekking

(B) Schroef

3

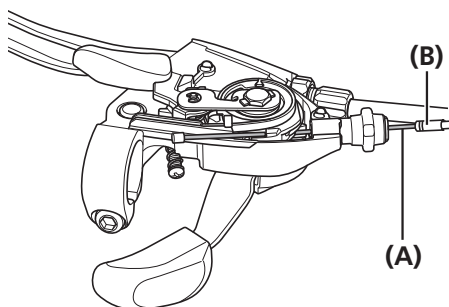

Verwijder de indicator en monteer de binnenkabel.
Voer de binnenkabel door de buitenkabel.

(A) Binnenkabel

(B) Buitenkabel

4

Monteer de indicator op de roterende body.

5

2

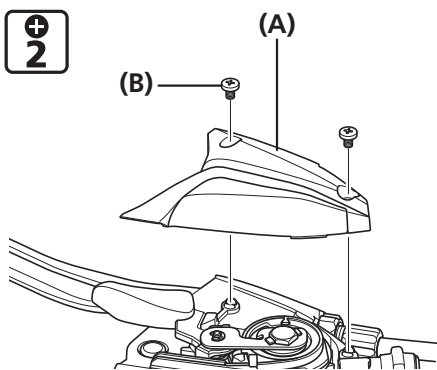

Monteer de afdekking.

(A) Afdekking

(B) Schroef

Aanhaalmoment

2

0,25 - 0,5 Nm

AFSTELLING

AFSTELLING

■ Hendelslag afstellen

2

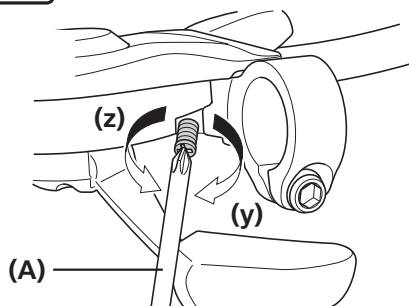

De hendelslag kan op de volgende manieren worden afgesteld.

Raadpleeg het volgende overzicht voor het te gebruiken gereedschap en de afstelgebieden.

- (y) Rechtsom: De versterslag wordt kleiner.
- (z) Linksom: De versterslag wordt groter.

(A) Schroevendraaier [nr.2]

■ Afstelling van de binnenkabel

Wanneer er een kabelversteller is

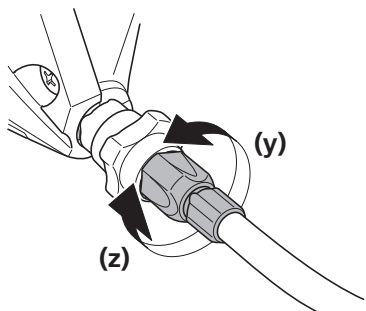

De stelmarge voor de kabelversteller bedraagt vijf slagen vanuit de volledig aangedraaide stand.

De versteller wordt eerst vastgedraaid tot het punt waarop hij 1 slag losser zit dan de volledig aangedraaide stand.

- (y) Losser (rekt de kabel)
- (z) Vaster

ONDERHOUD

ONDERHOUD

■ Vervanging van de binnenkabel

1 Bedien hendel (B) om de ketting op het kleinste kettingblad en de kleinste tandkrans te zetten.

2

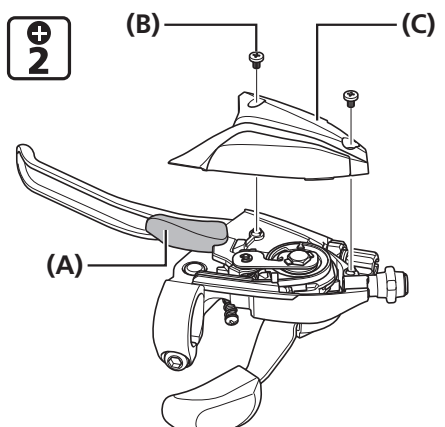

Draai de schroeven los om de kap te verwijderen.

- (A) Hendel (B)
- (B) Schroef
- (C) Afdekking

3

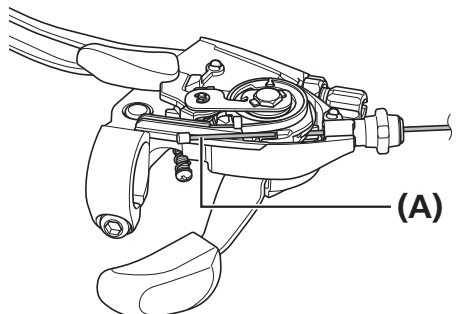

Verwijder de indicator, trek de binnenkabel naar buiten en voer dan de nieuwe binnenkabel in.

- (A) Binnenkabel

4 Monteer de indicator op de roterende body.

5

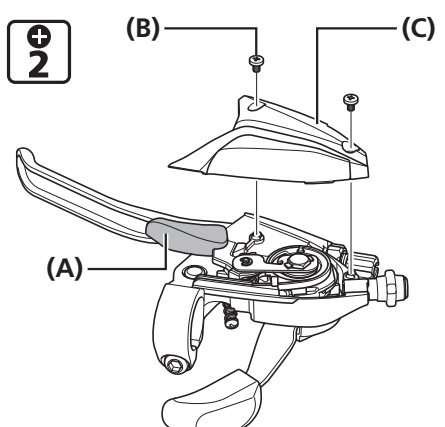

Monteer de afdekking.

- (A) Hendel (B)
- (B) Schroef
- (C) Afdekking

Aanhaalmoment	
	0,25 - 0,5 Nm

