

## Dealerhandleiding

RACE	MTB	Trekking
Stads-toer/ comfort-fiets	STADS-SPORT	E-BIKE

# Naafset (Schijfrem)

### SLX

HB-M7000  
HB-M7010  
HB-M7010-B  
FH-M7000  
FH-M7010  
FH-M7010-B

FH-MT400  
FH-MT400-B  
FH-MT500  
FH-MT500-B  
FH-MT510  
FH-MT510-B

### DEORE

HB-M618  
HB-M618-B  
HB-M6000  
HB-M6010  
HB-M6010-B  
FH-M618  
FH-M618-B  
FH-M6000  
FH-M6010  
FH-M6010-B

### E-THRU Axle 12 mm

SM-AX56  
SM-AX56-B  
SM-AX58  
SM-AX58-B

HB-M4050  
HB-MT400  
HB-MT400-B  
FH-M4050

# INHOUD

<b>BELANGRIJKE MEDEDELING .....</b>	<b>3</b>
<b>VEILIGHEID VOOROP .....</b>	<b>4</b>
<b>LIJST VAN TE GEBRUIKEN GEREEDSCHAPPEN.....</b>	<b>7</b>
<b>MONTAGE.....</b>	<b>9</b>
Spaakpatroon .....	9
Remschijf aanbrengen .....	9
<b>ONDERHOUD.....</b>	<b>12</b>
Voornaaf .....	12
Cassettenaaf .....	14

## BELANGRIJKE MEDEDELING

- **Deze dealerhandleiding is in eerste instantie bedoeld voor professionele fietsmonteurs.**

Gebruikers die niet over een professionele achtergrond in het monteren van fietsen beschikken, moeten niet proberen de onderdelen zelf aan de hand van de dealerhandleidingen te installeren.

Indien informatie in deze handleiding u niet duidelijk is, ga dan niet verder met de installatie. Neem in dat geval contact op met de plaats van aankoop of een plaatselijke fietshandelaar.

- Lees alle gebruikershandleidingen die bij het product zijn geleverd.
- Demonteer of wijzig het product niet op een andere manier dan aangegeven in de informatie in deze dealerhandleiding.
- Alle onderhoudsinstructies en technische documenten zijn online beschikbaar op <https://si.shimano.com>.
- Voor klanten die geen eenvoudige toegang hebben tot het internet, neem contact op met een SHIMANO-verdeler of een van de SHIMANO-kantoren om een afgedrukte versie van de gebruikershandleiding te verkrijgen.
- Volg de betreffende bepalingen en regels van het land, de staat of de regio waarin u als dealer werkzaam bent.

**Lees voor de veiligheid deze dealerhandleiding voor gebruik zorgvuldig door en volg de aanwijzingen daarin op voor een correct gebruik.**

De volgende instructies moeten te allen tijde worden opgevolgd om persoonlijk letsel en beschadigingen aan apparatuur en omgeving te voorkomen.

De instructies zijn ingedeeld aan de hand van de mate van gevaar die zij kunnen opleveren of beschadigingen die zij kunnen veroorzaken bij incorrect gebruik van het product.

### GEVAAR

Als de instructies niet worden opgevolgd, heeft dit ernstig of dodelijk letsel tot gevolg.

### WAARSCHUWING

Als de instructies niet worden opgevolgd, kan dit ernstig of dodelijk letsel tot gevolg hebben.

### LET OP

Als de instructies niet worden opgevolgd, kan dit leiden tot persoonlijk letsel of beschadigingen aan apparatuur en omgeving.

## VEILIGHEID VOOROP

**WAARSCHUWING**

- **Volg tijdens de montage van het product de instructies in de onderhoudsinstructies.**

Gebruik alleen originele SHIMANO-onderdelen. Als een onderdeel of vervangend onderdeel onjuist is gemonteerd of afgesteld, kan dit leiden tot storing aan een onderdeel en ervoor zorgen dat de fietser geen controle meer heeft en een ongeluk krijgt.

-  Draag goedgekeurde oogbescherming tijdens het uitvoeren van onderhoudstaken, zoals het vervangen van onderdelen.

**Informeer gebruikers tevens over het volgende:**

- **Controleer of de wielen stevig bevestigd zijn, voordat u gaat fietsen.**

Als de wielen op enigerlei wijze los zitten, kunnen ze loskomen van de fiets met ernstig letsel tot gevolg.

- Voordat u gaat fietsen, moet u uw naven zorgvuldig controleren op barsten in de assen. Gebruik de fiets NIET als u ongewone zaken vaststelt. Deze naven zijn niet bedoeld voor downhillen of freeriden. Afhankelijk van de rijomstandigheden, kunnen er barsten ontstaan in de naaf. Hierdoor kan een defect ontstaan aan de wielas wat kan leiden tot een ongeluk met ernstig of zelfs dodelijk letsel.

- Let erop dat zelfs als u de asontgrendelingshendel met de hand zo strak mogelijk vastzet, deze de remschijf niet raakt.

Bevindt de asontgrendelingshendel zich aan dezelfde kant als de remschijf, dan bestaat de kans dat deze de werking van de remschijf hindert. Als de greep de werking van de remschijf hindert, mag u het wiel niet meer gebruiken en moet u een verdeler of agentschap raadplegen.

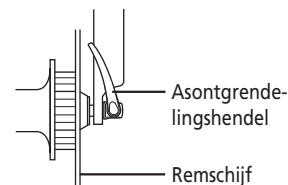

- HB-M7010/M7010-B/M6010/M6010-B/M618/M618-B/MT400/MT400-B kan alleen worden gebruikt in combinatie met de speciale voorvork en steekas. In combinatie met een andere voorvork of steekas kan het wiel tijdens het fietsen loskomen van de fiets met ernstig lichamelijk letsel tot gevolg.

- FH-M7010/M7010-B/M6010/M6010-B/M618/M618-B/MT400/MT400-B kan alleen worden gebruikt in combinatie met het speciale frame en steekas. Als deze worden gebruikt met een ander type frame, kan het wiel tijdens het rijden loskomen met ernstig letsel als gevolg.

- Let erop dat zelfs als de snelontkoppelingshendel met de hand zo strak mogelijk wordt vastgezet, deze de remschijf niet hindert.

Bevindt de snelontkoppelingshendel zich aan dezelfde kant als de remschijf, dan bestaat het gevaar dat deze de werking van de remschijf hindert. Als de greep de werking van de remschijf hindert, mag u het wiel niet meer gebruiken en moet u een verdeler of agentschap raadplegen.

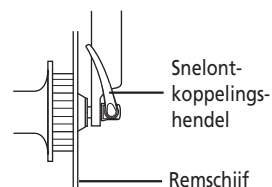

- Als het moeilijk is om het wiel te plaatsen, installeert u de snelkoppelingshendel aan de zijde van de remschijf.

Hierbij moet u ervoor zorgen dat de snelkoppelingshendel de remschijf niet hindert en er geen verbranding optreedt.

- Zorg dat u de quick release-naaf correct monteert op de fiets. Anders kan het wiel tijdens het fietsen loskomen van de fiets, met ernstige letsels tot gevolg.

- Bewaar de handleiding voor de snelontkoppelingshendel na het zorgvuldig doorlezen op een veilige plek, zodat u deze later kunt raadplegen.

**Voor montage op de fiets en onderhoud:**

- Bij het monteren van het voorwiel in de geveerde voorvork moeten de aanwijzingen in de onderhoudsinstructie voor de geveerde voorvork altijd worden opgevolgd. De bevestigingsmethode en het aanhaalmoment voor het voorwiel zijn afhankelijk van het type geveerde voorvork dat wordt gebruikt. Als de aanwijzingen niet worden opgevolgd, kan het voorwiel uit de voorvork vallen, met ernstige letsels tot gevolg. Als het voorwiel in overeenstemming met het aanhaalmoment uit de onderhoudsinstructie op de geveerde voorvork wordt vastgedraaid, is het mogelijk dat het voorwiel minder soepel draait; de instructies moeten echter altijd worden opgevolgd.
- Gebruik een SHIMANO-naafas.  
Als de naaf wordt vastgezet met een andere naafas, is deze naafas mogelijk niet sterk genoeg om de cassette naaf vast te houden of kan de naafas breken omdat deze te zwak is; hierdoor kan het wiel eraf vallen en ernstig letsel veroorzaken.
- Lees ook de gebruikershandleiding voor de schijfremmen aandachtig door.

**■ Snelontgrendelingstype**

- Gebruik een voorvork met een wielhoudermechanisme.

**Voor montage op de fiets en onderhoud:**

- Bij gebruik van het originele SHIMANO-gereedschap (TL-FC36) voor het verwijderen en monteren van de remschijfborgring moeten handschoenen worden gedragen en mogen de buitenste randen van de remschijf niet met de handen worden aangeraakt. Volgt u deze instructies niet op, kunt u snijwonden aan uw handen oplopen.

**NOTITIE****Informeer gebruikers tevens over het volgende:**

- Dit product wordt niet gegarandeerd tegen schade die voortvloeit uit onjuist gebruik zoals springen tijdens het fietsen of als de fiets valt, behalve als dergelijke defecten het gevolg zijn van productiemethoden.
- De producten zijn niet gegarandeerd tegen natuurlijke slijtage en kwaliteitsverlies door normaal gebruik en veroudering.

**Voor montage op de fiets en onderhoud:**









- Als het wiel stijf en moeilijk draait, moet u het met vet smeren.
- Zorg dat u de interne delen van de naaf niet smeert. Anders zal er vet naar buiten stromen.
- Als u de E-THRU steekas vervangt, zorg er dan voor dat u deze vervangt door hetzelfde model E-THRU steekas als de E-THRU steekas die momenteel op het frame is bevestigd.  
Een ander model kan mogelijk niet goed op het frame worden bevestigd vanwege verschillen in aslengte, schroefmaat, behuizingsdiameter, etc.
- Gebruik de TL-HB16 om de voornaaf aan het richtgereedschap voor het wiel te bevestigen.
- U kunt hiervoor niet SM-AX56/SM-AX56-B/SM-AX58/SM-AX58-B gebruiken, omdat deze modellen niet bedoeld zijn voor downhillen of freeriden.

Het werkelijke product kan van de afbeelding afwijken, omdat in deze handleiding hoofdzakelijk de procedures voor het gebruik van het product worden uitgelegd.

# **LIJST VAN TE GEBRUIKEN GEREEDSCHAPPEN**

## LIJST VAN TE GEBRUIKEN GEREEDSCHAPPEN

De volgende gereedschappen zijn nodig voor montage, afstelling en onderhoud van dit product.

Gereedschap		Gereedschap		Gereedschap	
	10 mm binnenzeskantsleutel		17 mm moersleutel		TL-FC36
	TL-FH15		22 mm moersleutel		TL-LR15
	13 mm moersleutel		Instelbare sleutel		

**MONTAGE**



# MONTAGE

## ■ Spaakpatroon

Controleer of de spaken gevlochten zijn, zoals aangegeven in de illustratie.  
Een radiaal spaakpatroon kan niet gebruikt worden.

### Rijrichting van het wiel

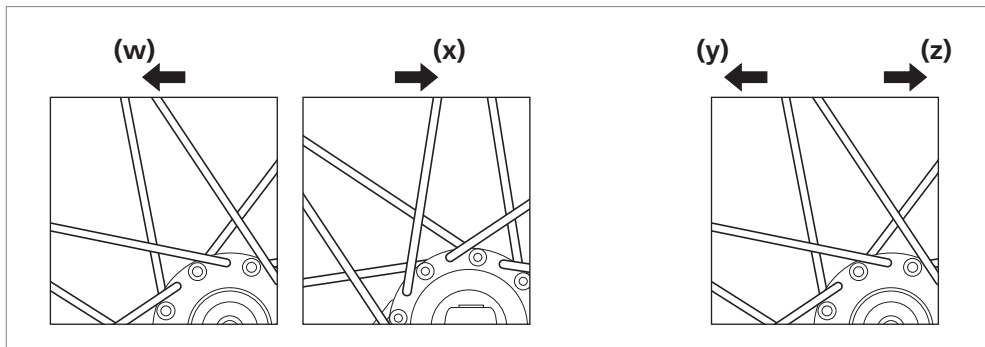

**(w)** Voor: Linkerkant (remschijfzijde)

**(x)** Voor: Rechterkant

**(y)** Voor achterzijde: Linkerkant  
(remschijfzijde)

**(z)** Voor achterzijde: Rechter  
(tandkrans) kant

## ■ Remschijf aanbrengen

### Snelontgrendelingstype

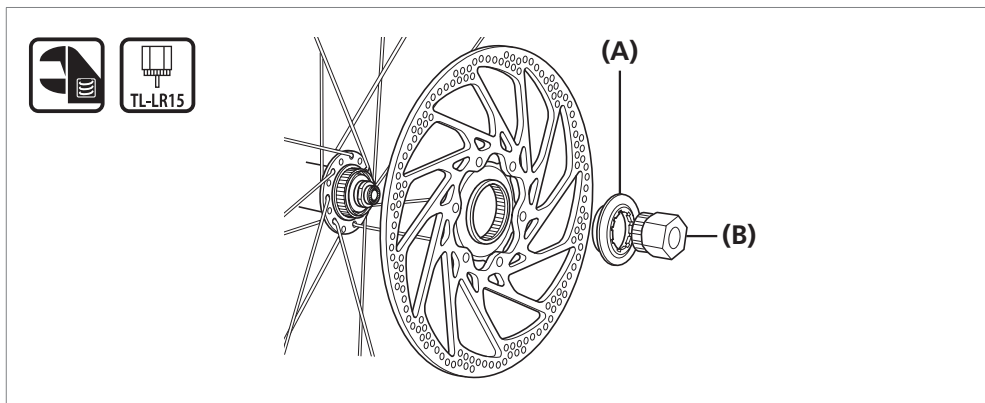

**(A)** Sluitering schijfrem

**(B)** TL-LR15

#### Aanhaalmoment



40 Nm

**E-THRU steekas**

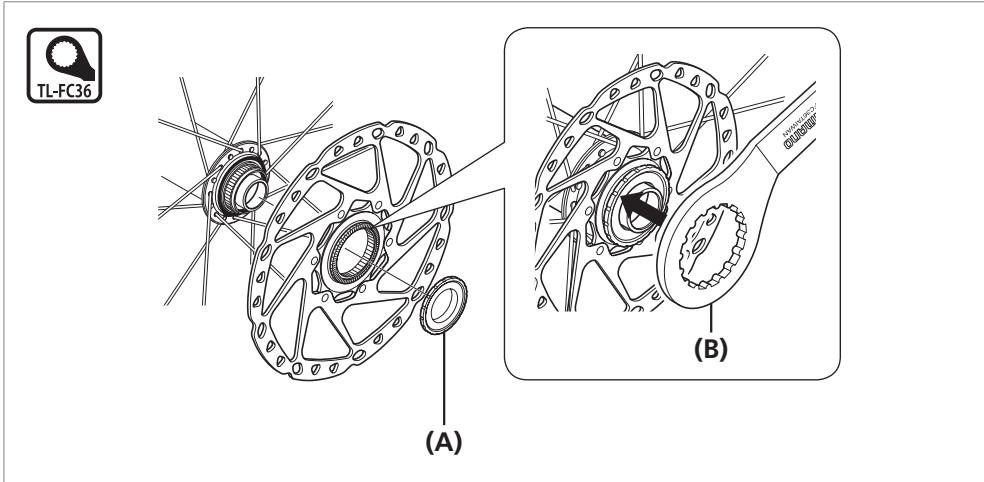

**(A)** Sluitring schijfrem

**(B)** TL-FC36

Aanhaalmoment	
	40 Nm

**ONDERHOUD**

# ONDERHOUD

De naaf kan worden gedemonteerd zoals aangegeven in de afbeelding. Vet de diverse onderdelen periodiek in.

## ■ Voornaaf

HB-M7000/M6000/M4050

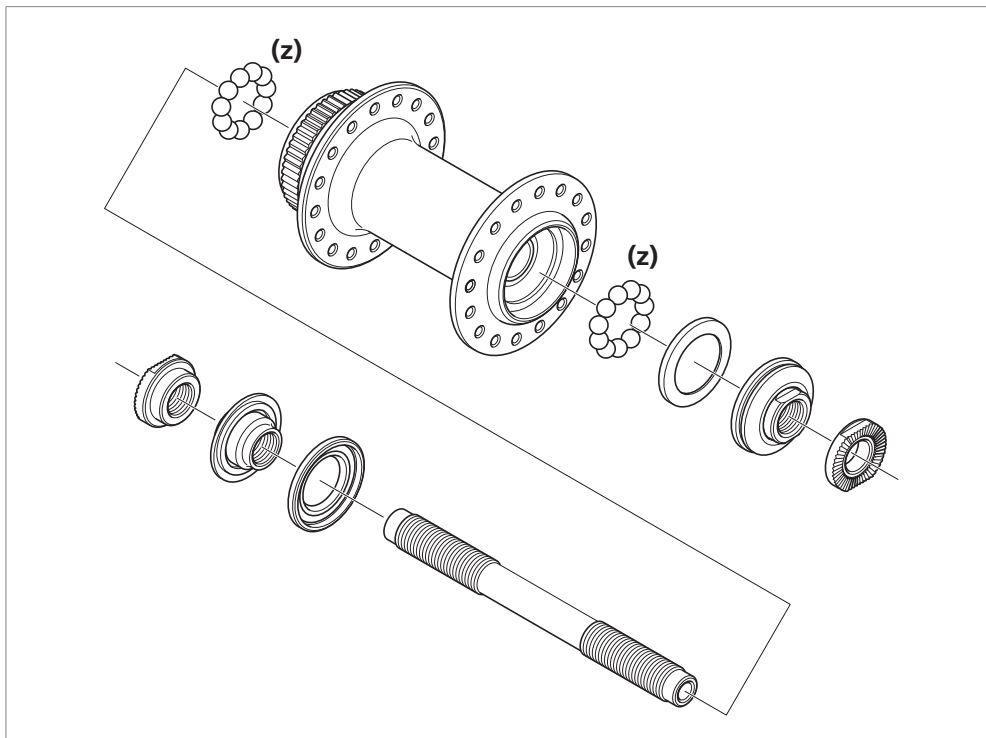

**(z)** Vet aanbrengen: Premium vet (Y-04110000)

## Montage

Monteer de naaf en gebruik vervolgens een naafsleutel om de borgmoer aan te draaien en zo het mechanisme zoals afgebeeld dubbel te zekeren.

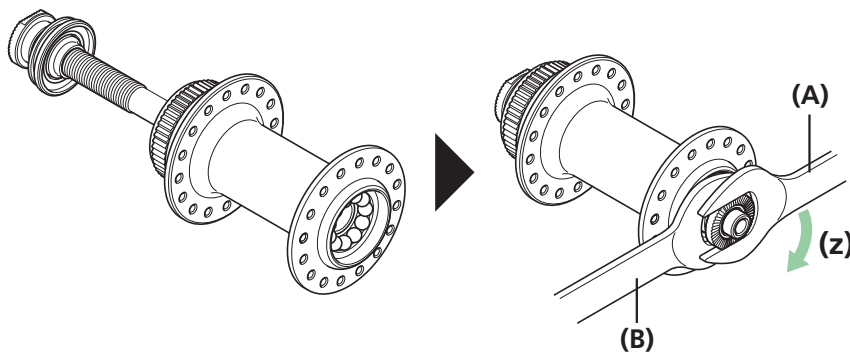

**(z)** Vastdraaien

**(A)** 17 mm moersleutel

**(B)** 13 mm moersleutel

### Aanhaalmoment



10 - 15 Nm

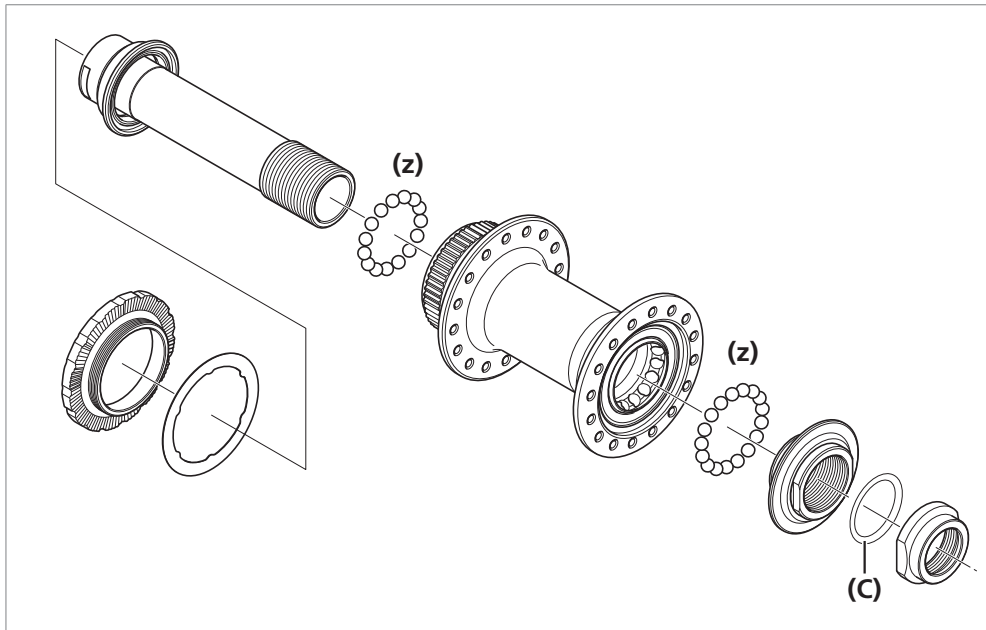

**(z)** Vet aanbrengen: Premium vet (Y-04110000)

**(C)** Aanpassingsvulstuk (Afhankelijk van de naaf, is het mogelijk dat een aanpassingsvulstuk niet wordt gebruikt.)

### Montage

Monteer de naafas en gebruik vervolgens een naafsleutel om de borgmoer aan te draaien en zo het mechanisme zoals afgebeeld dubbel te zekeren.

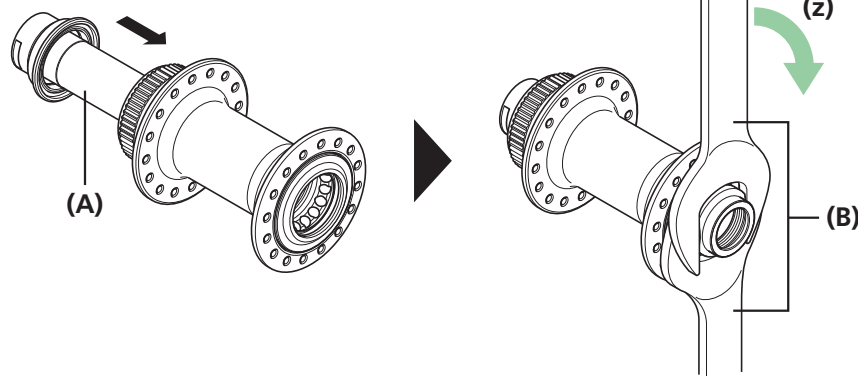

**(z)** Vastdraaien

**(A)** Naafas

**(B)** 22 mm moersleutel

#### Aanhaalmoment



21 - 26 Nm

## Cassettenaaf

### NOTITIE

- Wees zeer voorzichtig met het aanbrengen en verwijderen van de afdichtring, zodat deze niet verbuigt. Let er bij het terugzetten van de afdichtring van dat deze de goede kant op wijst en duw hem zover mogelijk naar binnen.
- Verwijder niet de stofkapjes die op de as, de rechtermoer en de conus zijn vastgeklemd.
- Probeer de cassette-body niet te demonteren, omdat dit kan leiden tot een defect.

FH-M7010/M7010-B/M6010/M6010-B/M618/M618-B/FH-MT400/FH-MT400-B

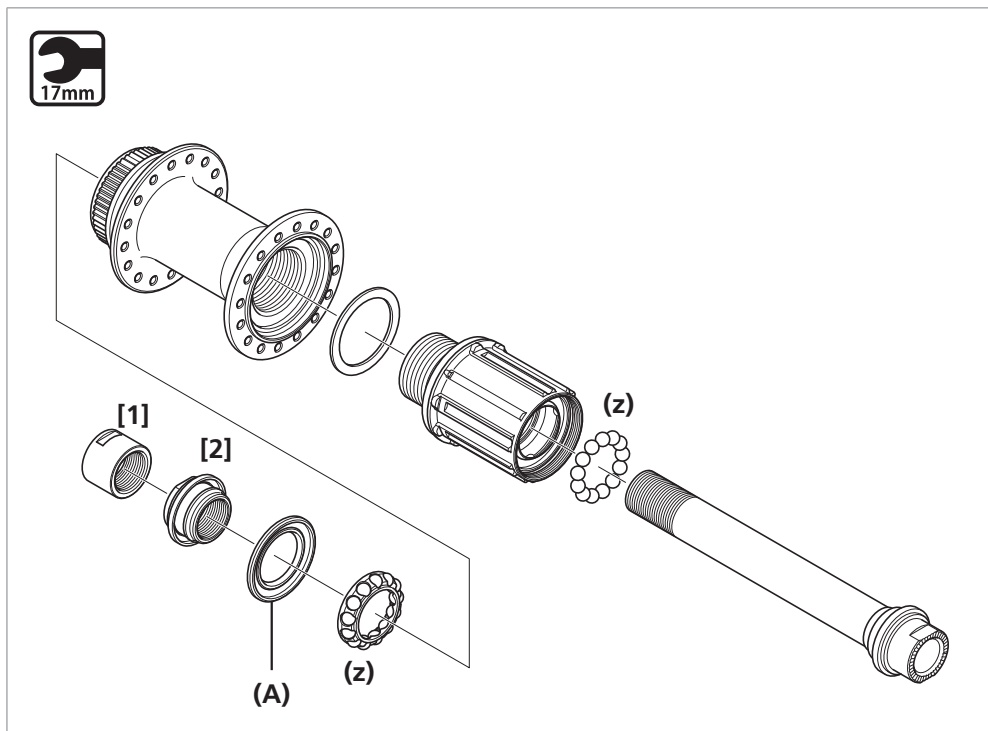

**(z)** Vet aanbrengen: Premium vet (Y-04110000)

**(A)** Afdichting (lipje aan buitenzijde)

### NOTITIE

De correcte positie voor het stofkapje is dat het verscholen is in de freewheel-body, zoals aangegeven in afbeelding [1]. Als de stofkap zich in de positie bevindt die is aangegeven in afbeelding [2], moet u het montageproces vanaf het begin herhalen.

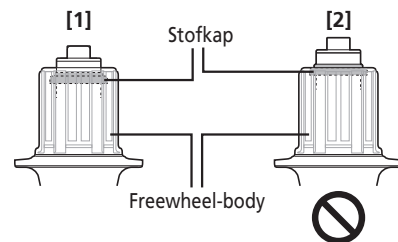

	Onderdeelnaam	Type met schroefdraad	Gereedschap	Aanhaalmoment
[1]	Linker borgmoer (M15)	Italiaanse draad	17 mm moersleutel	15 - 20 Nm
[2]	Linker conus (M15)	Italiaanse draad	17 mm moersleutel	-

### Montage

Voer de montage in de omgekeerde volgorde van de vervangingsprocedure van de freewheel-body uit.

FH-MT500/FH-MT500-B/FH-MT510/FH-MT510-B

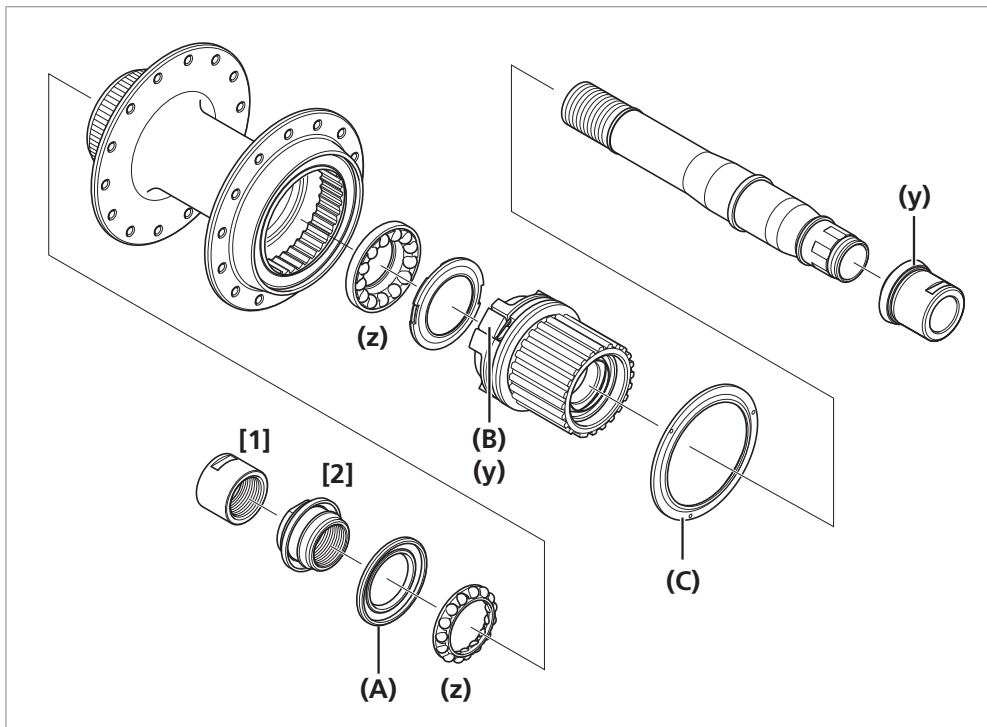

**(y)** Vet aanbrengen: speciaal freehub-vet (Y-3B980000)

**(z)** Vet aanbrengen: Premium vet (Y-04110000)

**(A)** Afdichting (lipje aan buitenzijde)

**(B)** Freewheel-body

**(C)** Buitenste afdichtkap (bolronde gedeelte op binnenste diameter naar buiten gericht)

	Onderdeelnaam	Type met schroefdraad	Gereedschap	Aanhaalmoment
[1]	Linker borgmoer (M15)	Italiaanse draad	17 mm moersleutel	15 - 20 Nm
[2]	Linker conus (M15)	Italiaanse draad	17 mm moersleutel	-

**NOTITIE**

- Voer de montage uit in overeenkomst met de montageprocedures wanneer de freewheel-body is verwijderd.
- Speciaal vet wordt gebruikt voor de freewheel-body. Niet mengen met andere soorten vet, want dit kan problemen veroorzaken met het functioneren van het mechanisme van de freeheelkoppeling.
- Probeer de cassette-body niet te demonteren, omdat dit kan leiden tot een defect.
- Breng speciaal freehub-vet aan op de plekken die staan aangegeven op de afbeelding.

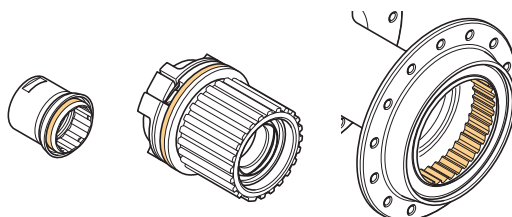

Montage

Monteer de naafas en gebruik vervolgens een naafsleutel om de borgmoer aan te draaien en zo het mechanisme zoals afgebeeld dubbel te zekeren.

1

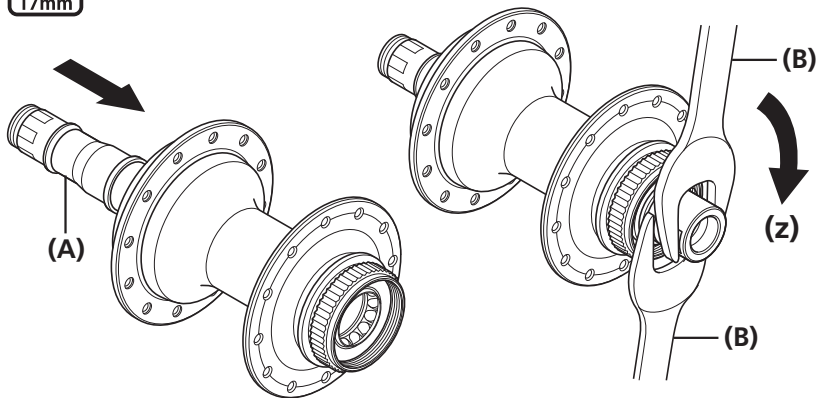

(z) Vastdraaien

(A) Naafas

(B) 17 mm moersleutel

Aanhaalmoment



15 - 20 Nm

Monteer de freewheel-body.

Na het monteren van de freewheel-body, controleert u dat de lip van de afdichtring niet in de verkeerde richting staat.

2

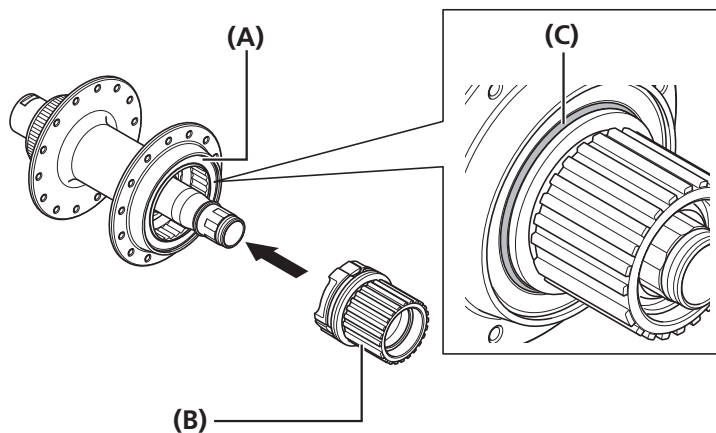

(A) Afdichtring

(B) Freewheel-body

(C) Lip

Plaats de buitenste afdichtkap in het gegroefde deel en monteer de kap.

3

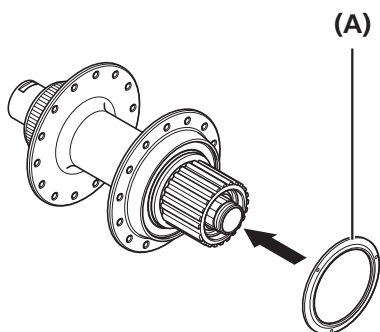

(A) Buitenste buitenkabelkapje



4

Monteer de rechter kap.  
Duw erop totdat de kap met een klik aansluit.

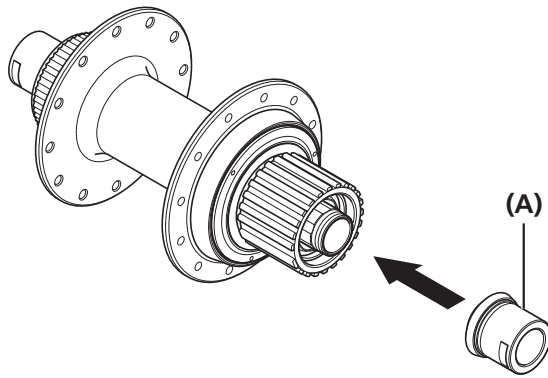

**(A)** Rechterkapje

## Vervanging van de freewheel-body (voor QR-type)

### FH-M7000/M6000/M4050

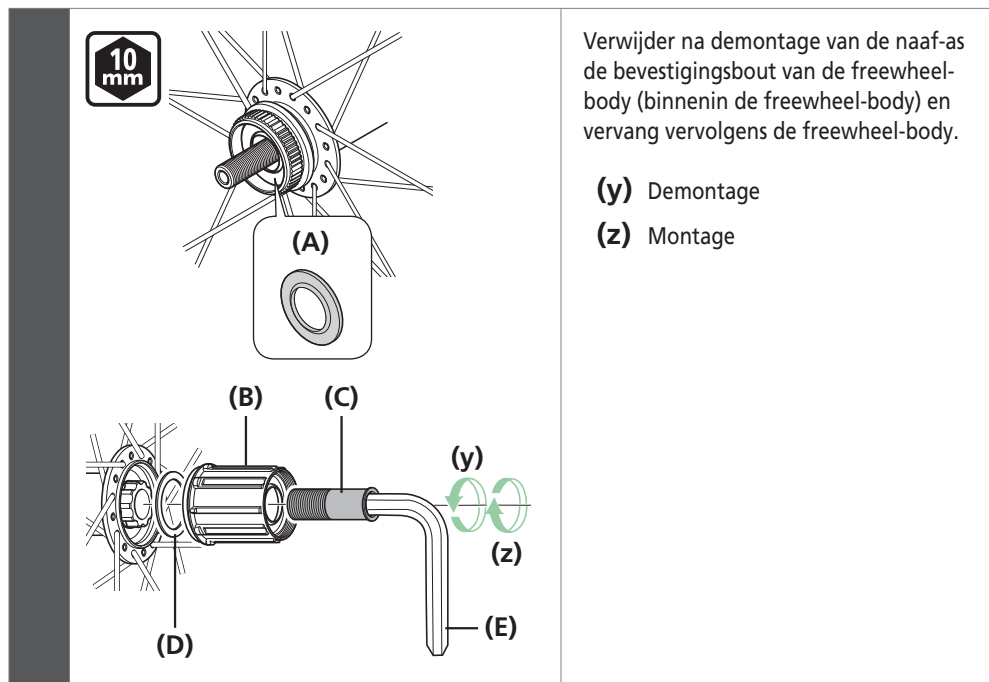

Verwijder na demontage van de naaf-as de bevestigingsbout van de freewheel-body (binnenin de freewheel-body) en vervang vervolgens de freewheel-body.

- (y) Demontage
- (z) Montage

- (A) Afdichting (lipje aan buitenzijde)
- (B) Freewheel-body
- (C) Bevestigingsbout freewheel-body
- (D) Onderlegging freewheel-body
- (E) 10 mm binnenzeskantsleutel (TL-WR37)

#### Aanhaalmoment



35 - 50 Nm

### FH-MT500

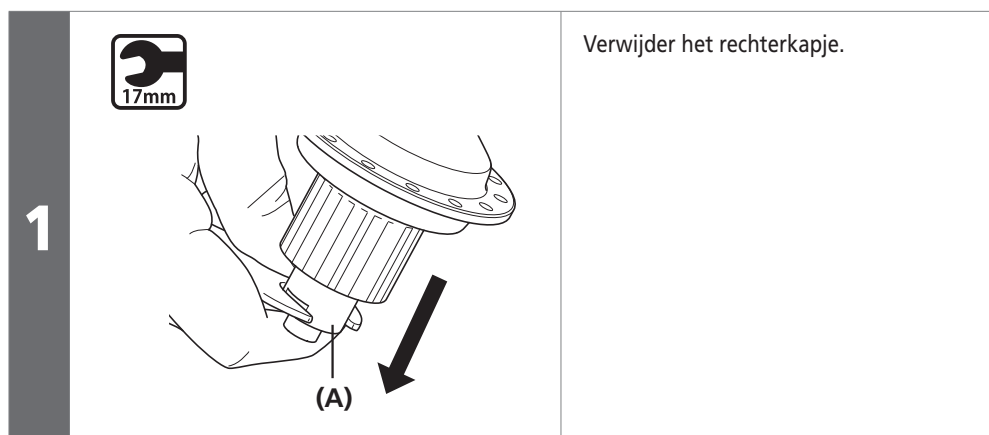

Verwijder het rechterkapje.

- (A) Rechterkapje

#### NOTITIE

- Plaats het rechterkapje zo dat het naar beneden wijst en ondersteun het met uw duim, enz. om te vermijden dat het kapje valt als het wordt verwijderd.

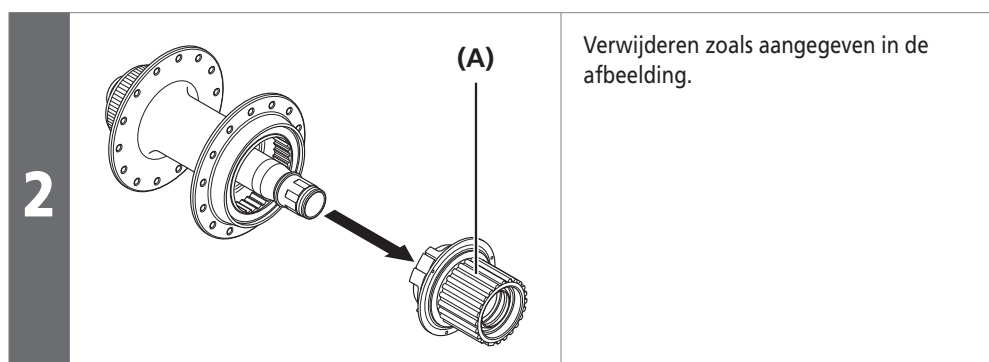

Verwijderen zoals aangegeven in de afbeelding.

- (A) Freewheel-body

Vervanging van de freewheel-body (voor E-THRU-type)

FH-MT510

**1**

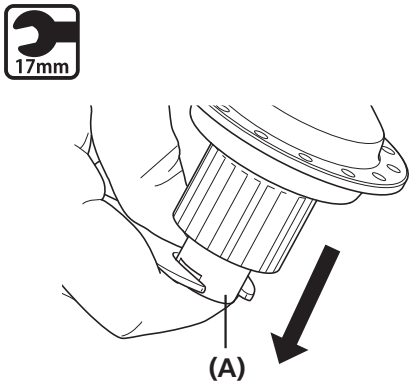

Verwijder het rechterkapje.

**(A)** Rechterkapje

**NOTITIE**

- Plaats het rechterkapje zo dat het naar beneden wijst en ondersteun het met uw duim, enz. om te vermijden dat het kapje valt als het wordt verwijderd.

**2**

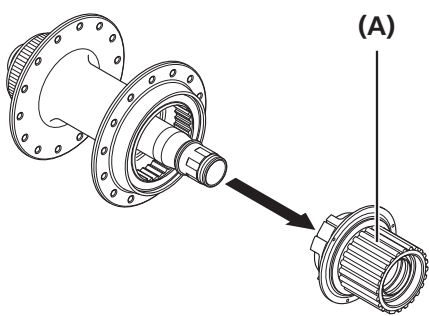

Verwijderen zoals aangegeven in de afbeelding.

**(A)** Freewheel-body

Uitgezonderd FH-MT510

**1**

Gebruik de moersleutel om de borgmoer op de dubbele vergrendeling los te draaien.

**(z)** Demontage

**(A)** 17 mm moersleutel

Aanhaalmoment	
	15 - 20 Nm

**2**

Verwijderen zoals aangegeven in de afbeelding.

**(A)** Borgmoer  
**(B)** Conus met stofkapje (kan niet worden gedemonteerd)  
**(C)** Afdichtring

**3**

Trek de naafas uit de freewheel-body.

**(A)** Naafas

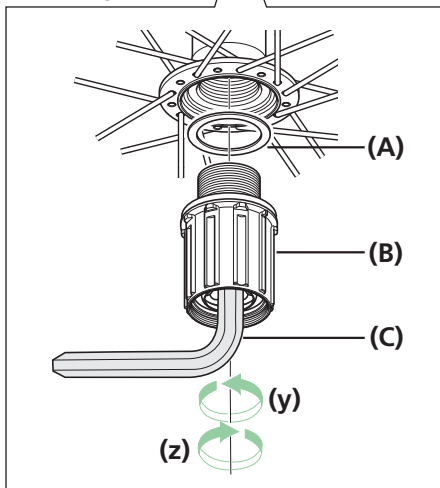
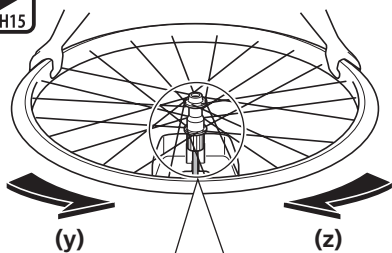

Verwijder na demontage van de naaf de bevestigingsbout van de freewheel-body (binnenin de freewheel-body) en vervang vervolgens de freewheel-body.

Plaats TL-FH15 in de freewheel-eenheid, zet het gereedschap vast zodat het niet draait en draai vervolgens het wiel.

(y) Demontage

(z) Montage

- (A) Onderlegging freewheel-body
- (B) Freewheel-body
- (C) TL-FH15

Aanhaalmoment	
	150 Nm

**NOTITIE**

- Probeer de cassette-body niet te demonteren, omdat dit kan leiden tot een defect.
- De correcte positie voor het stofkapje is dat het verscholen is in de freewheel-body, zoals aangegeven in afbeelding [1]. Als de stofkap zich in de positie bevindt die is aangegeven in afbeelding [2], moet u het montageproces vanaf het begin herhalen.

