

Dealerhandleiding

RACE	MTB	Trekking
Stads-toer/ Comfort-fiets	STADS-SPORT	E-BIKE

Voorderaileur

GRX

FD-RX810

FD-RX400

Inhoud

Inhoud	2
BELANGRIJKE MEDEDELING	3
VEILIGHEID VOOROP	4
Lijst van te gebruiken gereedschappen	6
Montage / het verwijderen	7
De voorderrailleur monteren	7
• Het steunplaatje monteren	7
• De voorderrailleur monteren.....	9
• Bij gebruik van een klembandadapter (SM-AD91) om de voorderrailleur te monteren	12
Afstelling	16
De binnenkabel monteren en de schakelwerking afstellen	16
• De kabel vastzetten.....	16
• De kabelspanning afstellen	19
• De slag aan de hoogste versnelling afstellen	20
• De slag aan de laagste versnelling afstellen.....	22
• Het kabeluiteinde hanteren	23
• Schakelen en kleine afstelling controleren	24
Onderhoud	25
Het beschermingsplaatje vervangen	25
• Het beschermingsplaatje verwijderen	25
• Het beschermingsplaatje monteren.....	25

BELANGRIJKE MEDEDELING

- **Deze dealerhandleiding is in eerste instantie bedoeld voor professionele fietsmonteurs.** Gebruikers die niet over een professionele achtergrond in de montage van fietsen beschikken, moeten niet proberen de onderdelen zelf te monteren aan de hand van de dealerhandleidingen. Indien informatie in deze handleiding u niet duidelijk is, ga dan niet verder met de montage. Vraag in dit geval ondersteuning van uw verkooppunt of een distributeur.
- Lees alle onderhoudsinstructies die bij het product zijn geleverd.
- Demonteer of wijzig het product niet op een andere manier dan aangegeven in de informatie in deze dealerhandleiding.
- Alle onderhoudsinstructies en technische documenten zijn online beschikbaar op <https://si.shimano.com>.
- Voor klanten die geen eenvoudige toegang hebben tot het internet, neem contact op met een SHIMANO-verdeler of een van de SHIMANO-kantoren om een afgedrukte versie van de gebruikershandleiding te verkrijgen.
- Volg de betreffende bepalingen en regels van het land, de staat of de regio waarin u als fietsenmaker werkzaam bent.

Lees voor de veiligheid deze dealerhandleiding vóór gebruik zorgvuldig door en volg de aanwijzingen daarin op voor een correct gebruik.

De volgende instructies moeten te allen tijde worden opgevolgd om persoonlijk letsel en schade aan apparatuur en omgeving te voorkomen.

De instructies zijn onderverdeeld overeenkomstig de grootte van het gevaar of de schade die kan ontstaan als dit product verkeerd wordt gebruikt.



GEVAAR

Als de instructies niet in acht worden genomen, zal dit leiden tot ernstige letsels of de dood.



WAARSCHUWING

Als de instructies niet in acht worden genomen, kan dit leiden tot ernstige letsels of de dood.



LET OP

Als de instructies niet in acht worden genomen, kan dit leiden tot persoonlijke letsels of materiële schade aan apparatuur en omgeving.

VEILIGHEID VOOROP

⚠ WAARSCHUWING

- **Volg tijdens de montage van het product de instructies in de onderhoudsinstructies.** Gebruik alleen originele SHIMANO-onderdelen. Als een onderdeel of vervangend onderdeel onjuist is gemonteerd of afgesteld, kan dit leiden tot storing aan een onderdeel en ervoor zorgen dat de fietser geen controle meer heeft en een ongeluk krijgt.
-  Draag goedgekeurde oogbescherming tijdens het uitvoeren van onderhoudstaken, zoals het vervangen van onderdelen.



Zorg ervoor dat u de gebruikers eveneens op de hoogte brengt van het volgende:

- Let erop dat de zomen van uw kleding tijdens het rijden niet in de ketting komen. Anders kunt u van de fiets vallen.

NOTITIE

Zorg ervoor dat u de gebruikers eveneens op de hoogte brengt van het volgende:

- Als het schakelen niet soepel aanvoelt, moet de schakeleenheid worden schoongemaakt en moeten alle bewegende delen worden gesmeerd.
- Als de ketting zich op een van de plaatsen bevindt die in de figuur staan aangegeven, kan de ketting het voorste kettingblad of de voorderrailleur raken en kunnen er geluiden ontstaan. Als het lawaai een probleem is, schakel dan de tandkrans achter in de volgende grootste versnelling of de daarop volgende.

	Dubbel kettingblad
Voorste kettingblad	
Achterste tandkrans	

- De producten zijn niet gegarandeerd tegen natuurlijke slijtage en kwaliteitsverlies door normaal gebruik en veroudering.

Voor montage op de fiets en onderhoud:

- Gebruik een afgedichte OT-SP-kabel en kabelgeleider voor een soepele werking.
- Smeer voor gebruik SIS SP41-vet (Y04180000) op de binnenkabel en de schuivende onderdelen van de buitenkabel, zodat deze soepel kunnen schuiven. Zorg dat er zich geen stof op de binnenkabel afzet.
- Bij gebruik van een volledig buitenmodel moet het uiteinde van de buitenkabel met het buitenkabelkapje (resin type) zich aan de kant van de schakeleenheid bevinden.
- Als de fiets in een koud gebied wordt gebruikt, gebruik dan een afgedicht buitenkabelkapje ("resin" type) om bevriezing te vermijden.

Kant schakeleenheid

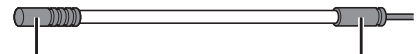

Kabeleindje met lang buisje

Buitenkabelkapje ('resin' type)

Het werkelijke product kan van de afbeelding afwijken, omdat in deze onderhoudsinstructie hoofdzakelijk de procedures voor het gebruik van het product worden uitgelegd.

Lijst van te gebruiken gereedschappen

De volgende gereedschappen zijn nodig voor montage, afstelling en onderhoud.

Gereedschap	
	Inbussleutel 2 mm
	Inbussleutel 4 mm
	Inbussleutel 5 mm
	Kniptang

Montage / het verwijderen

Wanneer u onderdelen monteert op een carbon frame/stuur, bevestig dan het aanbevolen aanhaalmoment bij de producent van het carbon frame of stuur. Dit voorkomt schade aan het frame/stuur door te vast aandraaien of onjuist bevestigen van de onderdelen.

De voorderrailleur monteren

Het steunplaatje monteren

Als de voorderrailleur op een aanlastype frame wordt gemonteerd, moet er een steunplaatje op de zadelbuis worden bevestigd.

Zorg ervoor dat u dit monteert om schade aan het frame als gevolg van de druk van de steunschroef van de voorderrailleur te vermijden.

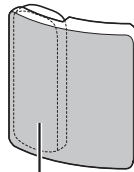

Tape

1. Controleer de montageplaats.

Ga na waar de steunschroef van de voorderrailleur het frame raakt wanneer deze steunschroef wordt afgesteld.

2. Monteer het steunplaatje.

Vermijd om de kleefband op het steunplaatje tussen het contactpunt van de steunschroef en het frame te plaatsen.

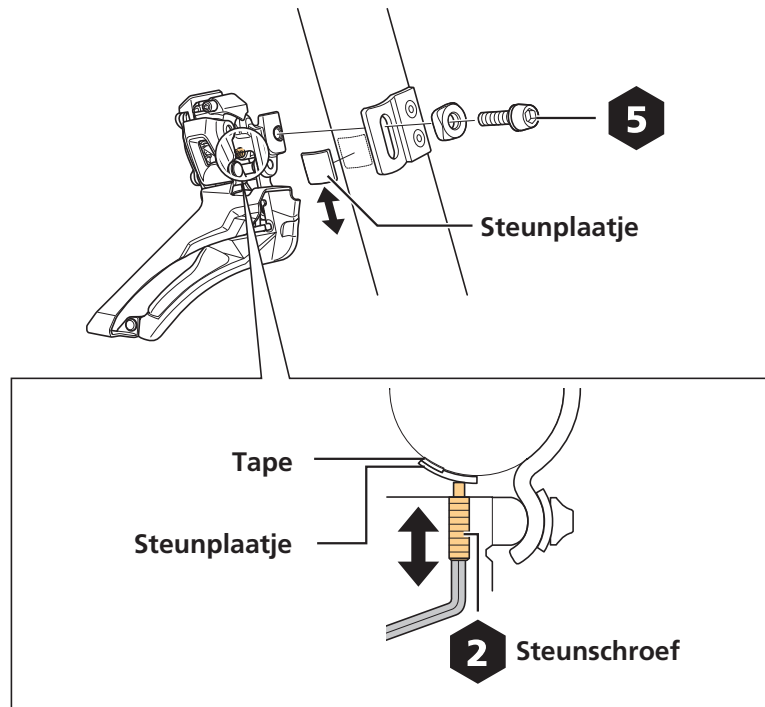

De voorderrailleur monteren

1. Stel de montagehoogte af en bevestig de voorderrailleur tijdelijk op het frame.

Stel de montagehoogte zodanig af dat de afstand vanaf de toppen van de hoogste tanden van het buitenblad 1 - 3 mm bedraagt.

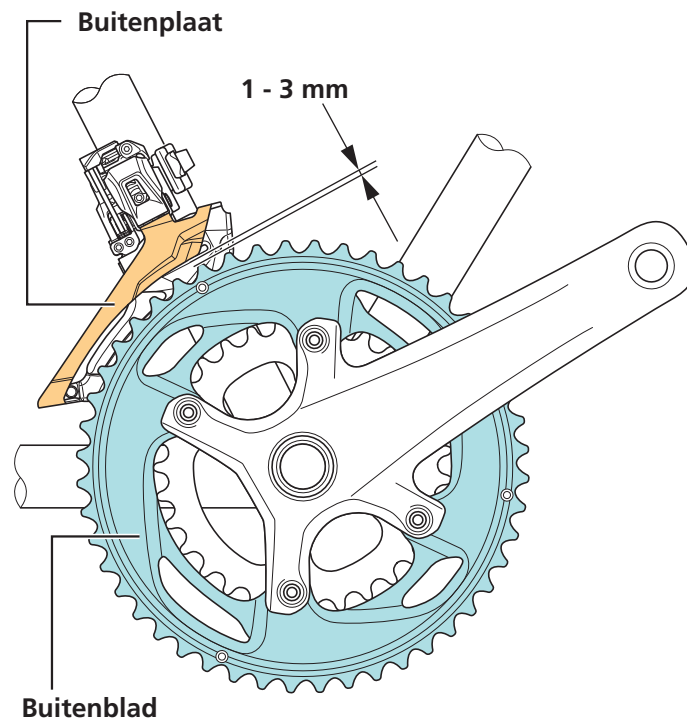

2. Stel de montagehoek af en maak de voorderrailleur vast.

- (1) Voer de afstelling zo uit dat het platte oppervlak van de buitenplaat direct boven het buitenblad komt en zodat de achterrand van de buitenplaat naar binnen is gericht, op 0,5 - 1 mm in vergelijking met de voorrand.

(2) Zet de voorderrailleur vast met een bevestigingsschroef of klemschroef.

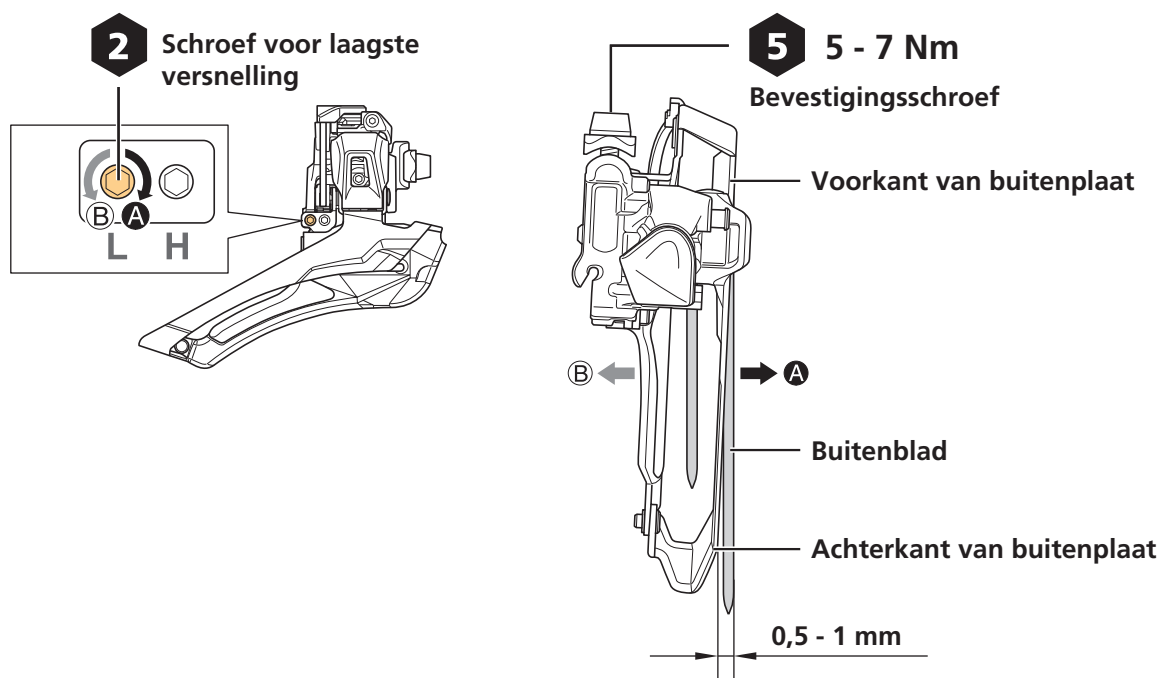

3. Stel de positie van de buitenste plaat opnieuw af.

Stel de steunschroef zodanig af dat het platte deel van de buitenplaat is uitgelijnd met het oppervlak van het buitenblad. Zorg dat de steunschroef het steunplaatje raakt.

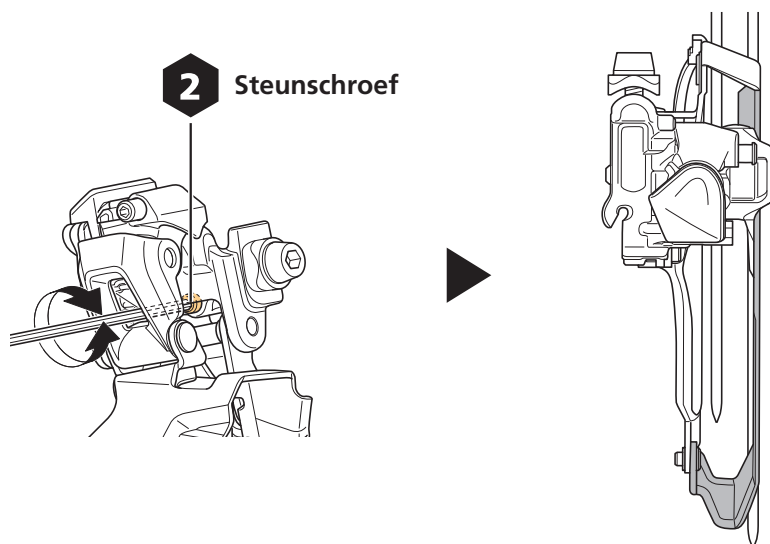

TECHNISCHE TIPS

- Controleer de afstelpositie door een inbussleutel of ander gereedschap op het platte deel van het buitenblad te drukken.

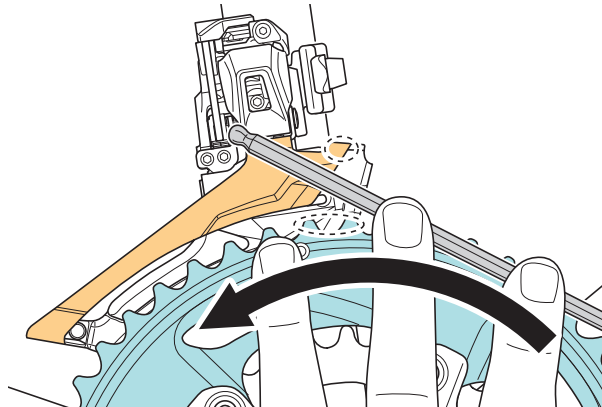

NOTITIE

- Plaats de buitenplaat niet zoals getoond in de figuur.

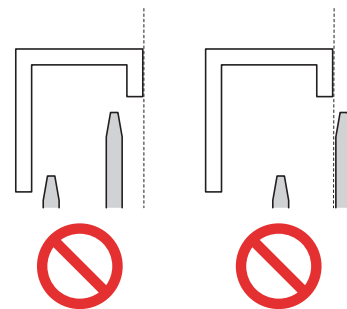

Bij gebruik van een klembandadapter (SM-AD91) om de voorderrailleur te monteren

1. Monteer de klembandadapter (SM-AD91) op de voorderrailleur.

Plaats de steunschroef tegen de klembandadapter.

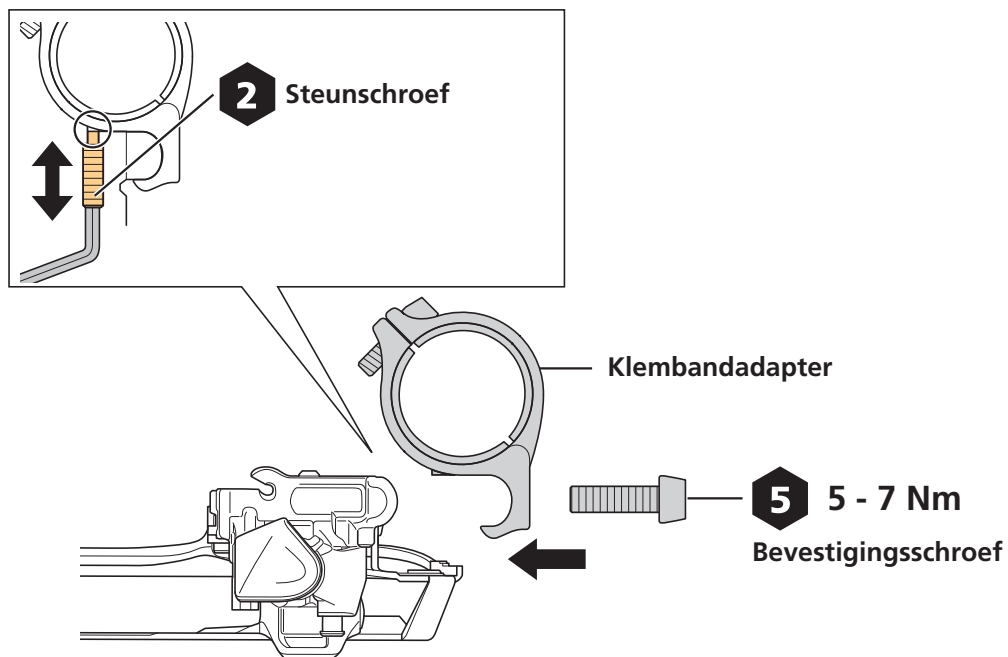

2. Stel de montagehoogte af en bevestig de voorderrailleur tijdelijk op het frame.

Stel de montagehoogte zodanig af dat de afstand vanaf de toppen van de hoogste tanden van het buitenblad 1 - 3 mm bedraagt.

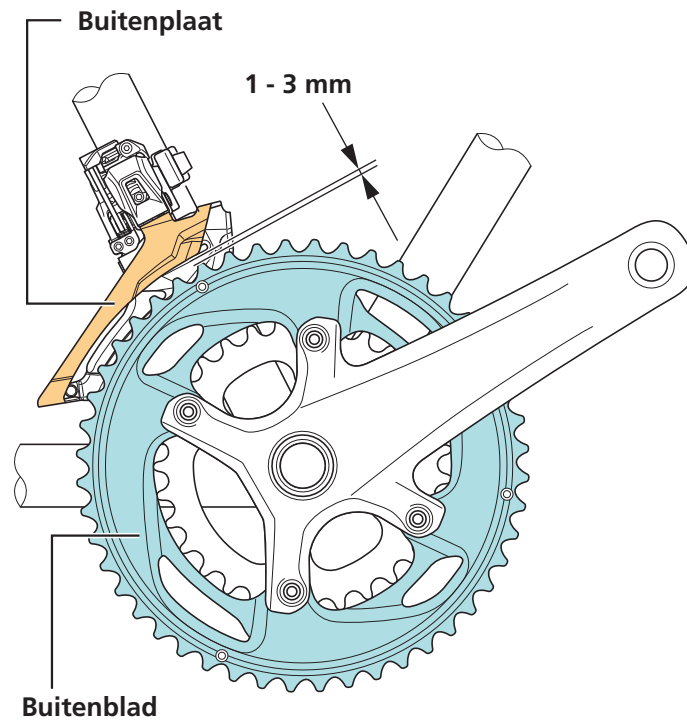

3. Stel de positie van de buitenste plaat af.

Gebruik de schroef voor laagste versnelling om het vlakke gedeelte van de buitenste plaat uit te lijnen met het oppervlak van het buitenblad.

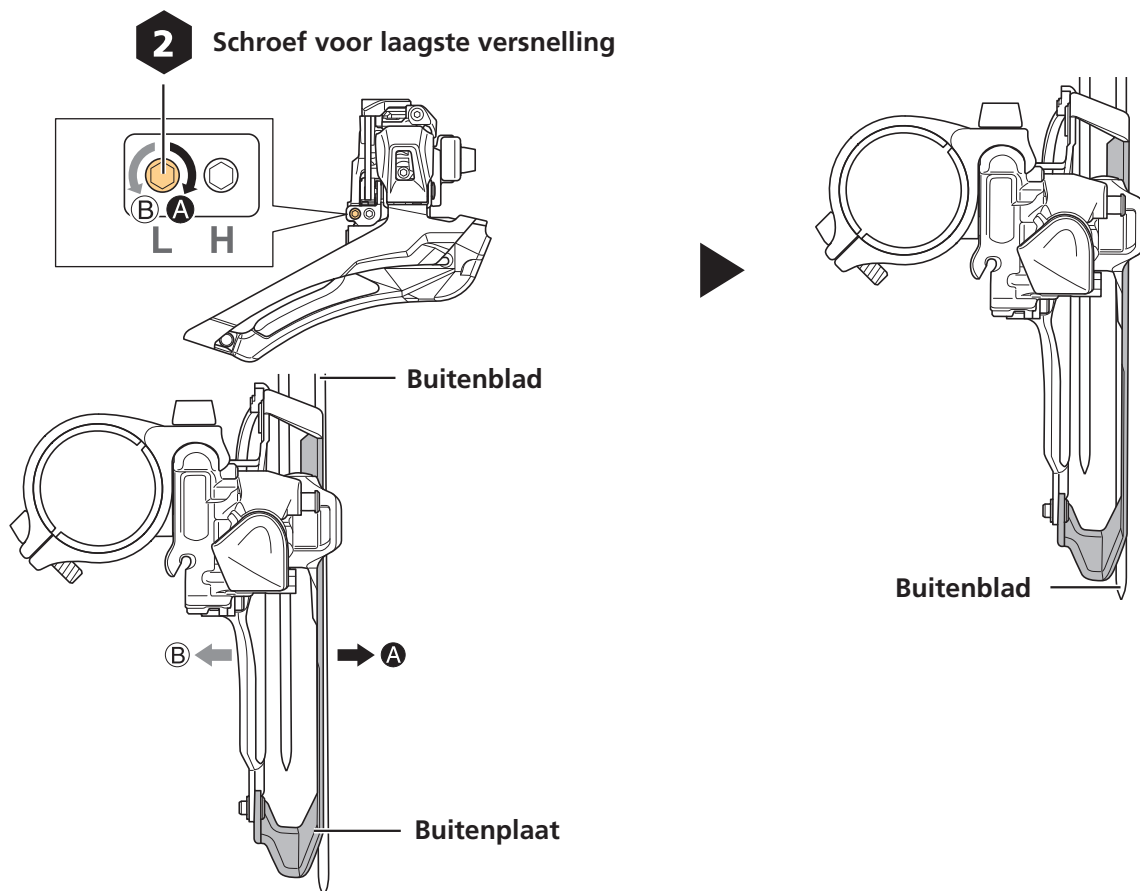

TECHNISCHE TIPS

- Controleer de afstelpositie door een inbussleutel of ander gereedschap op het platte deel van het buitenblad te drukken.

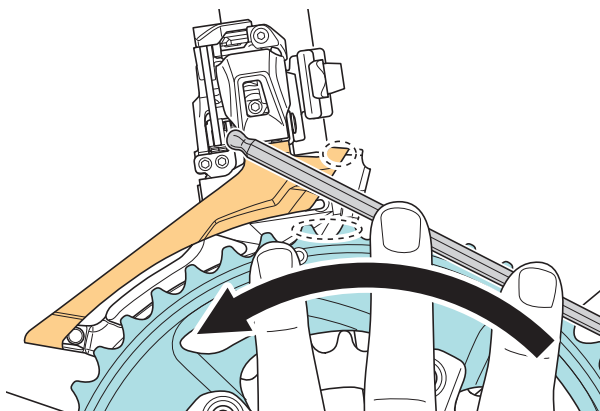

4. Maak de klem Schroef vast.

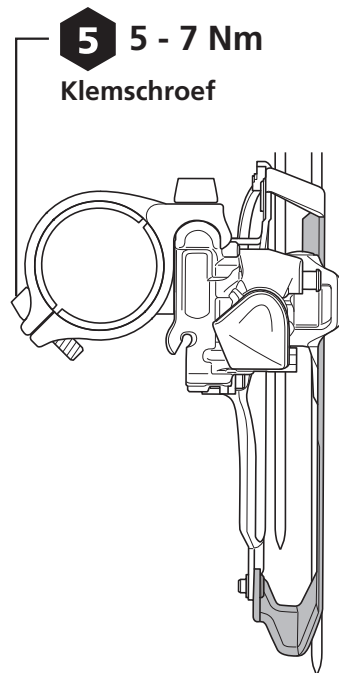

Afstelling

De binnenkabel monteren en de schakelwerking afstellen

De kabel vastzetten

1. Bedien de ontspanner op de dual control lever en plaats die in de oorspronkelijke positie (aan de kant van het binnenblad).
2. Verwijder de afdekking van het verbindingstuk.

Bij het verwijderen van de afdekking van het verbindingstuk moet deze worden opgetild en gedraaid in de richting van de pijl zoals in de figuur is aangegeven.

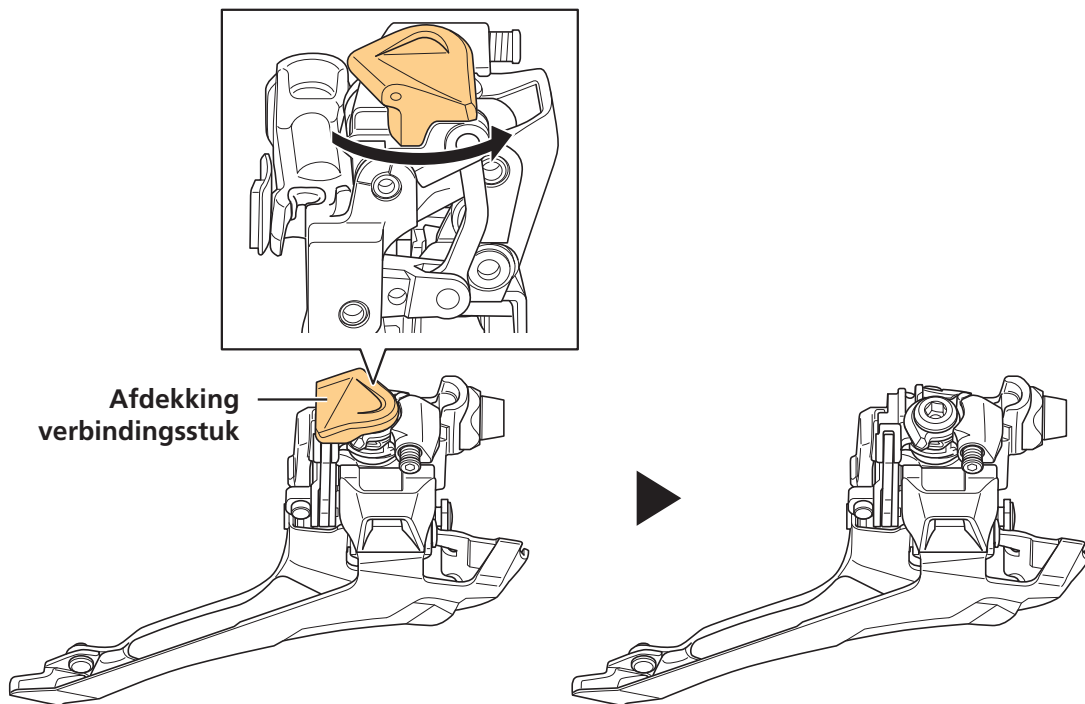

3. Voer de binnenkabel door de voorderrailleur.

- (1) Gebruik de schroef voor laagste versnelling om het vlakke gedeelte van de buitenste plaat uit te lijnen met het oppervlak van het buitenblad.
- (2) Bevestig dat het stelcilinderplaatje contact maakt met het ingangsverbindingstuk.

* Als er geen contact wordt gemaakt, maakt u de kabelstelschroef losser tot er contact is met het ingangsverbindingstuk.

(3) Voer de kabel door de kabelbevestigingsgroef, zoals in de figuur wordt aangegeven.

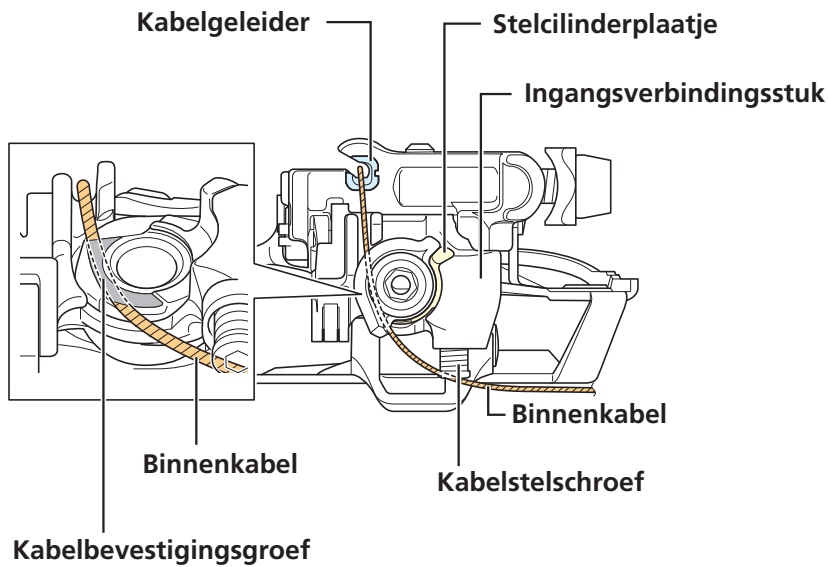

* Voor het volledige buitenmodel en het ingebouwde type moet u ervoor zorgen dat de buitenkabel voor gebruik stevig op de buitenkabelhouder is vastgemaakt.

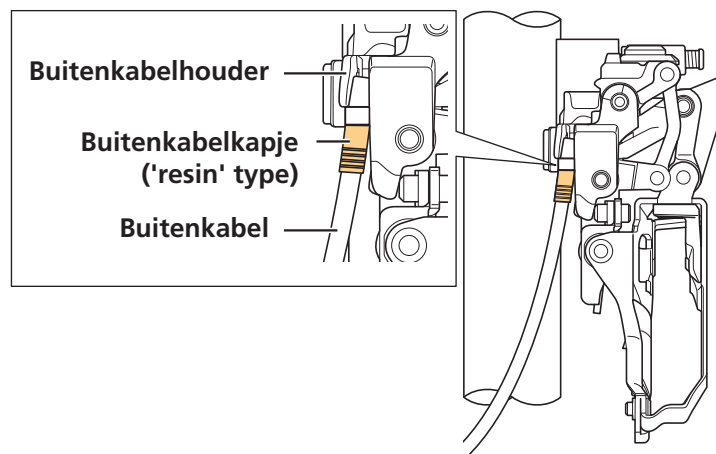

TECHNISCHE TIPS

- Door de kabel te bevestigen wanneer de buitenste plaat is uitgelijnd met het buitenblad, moet er minder kabelspanning worden toegevoegd om de correcte afstelling te bereiken.

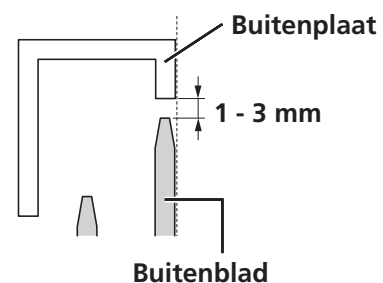

NOTITIE

- Controleer of de binnenkabel door de kabelgeleider wordt gevoerd.
- Voor fietsen met een buitenkabel van volledige lengte, of fietsen waarbij de buitenkabel de derailleur raakt, gebruikt u een buitenkabelkapje (resin type) aan het derailleureinde van de buitenkabel.
- Als de fiets in een koud gebied wordt gebruikt, gebruik dan een afgedicht buitenkabelkapje ("resin" type) om bevriezing te vermijden.

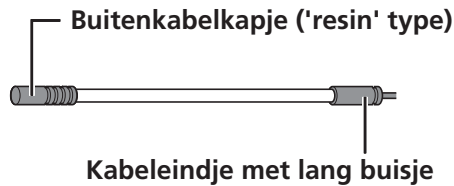

4. Zet de binnenkabel tijdelijk vast en verwijder de oorspronkelijke verlengstang van de kabel.

Houd de voorderrailleur zo vast dat deze niet beweegt door de belasting van de schakelkabel. Bedien de schakelversteller meerdere malen om de schakelkabelmontage aan te trekken en alle onderdelen van de schakelkabel volledig op hun plaats te laten vallen.

NOTITIE

- Pas geen grote kracht toe bij het bedienen van de greep. De greep kan dan defect raken.

5. Maak de binnenkabel vast.

Maak die vast terwijl u aan de kabel trekt.

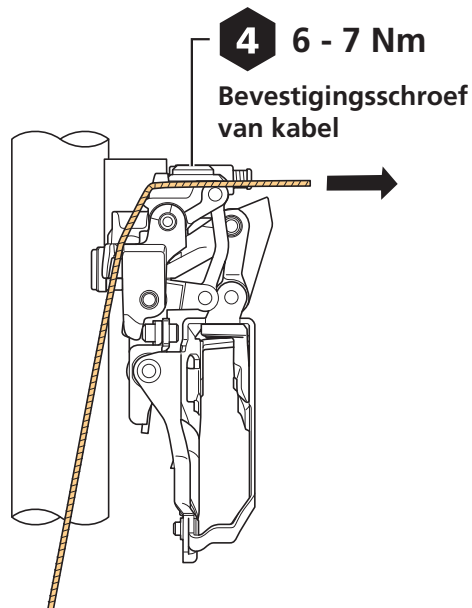

De kabelspanning afstellen

Verwijder de oorspronkelijke speling uit de kabel voordat u de kabelspanning afstelt.

1. Schakel naar de versnellingsstand waarbij de greep loskomt van de hoogste stand naar de T-trimposititie.

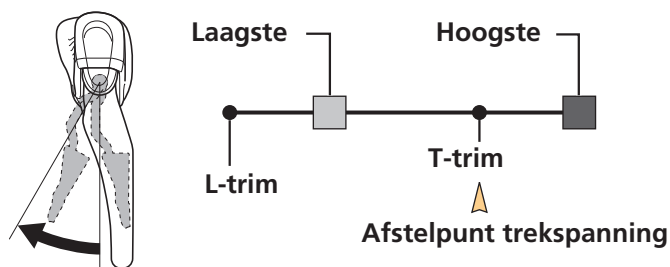

2. Stel de kabelspanning af.

Stel de kabelspanning af met de kabelstelschroef zodat de indicatorlijnen van de steun en het ingangsverbindingsstuk zijn uitgelijnd.

Wanneer de schroef wordt losgemaakt, zorgt u ervoor dat u één keer ontkoppelt naar de onderste stand. Controleer de positie van de indicator nogmaals in de T-trimpositie.

Monteer de ketting van zodra de kabelspanning werd afgesteld.

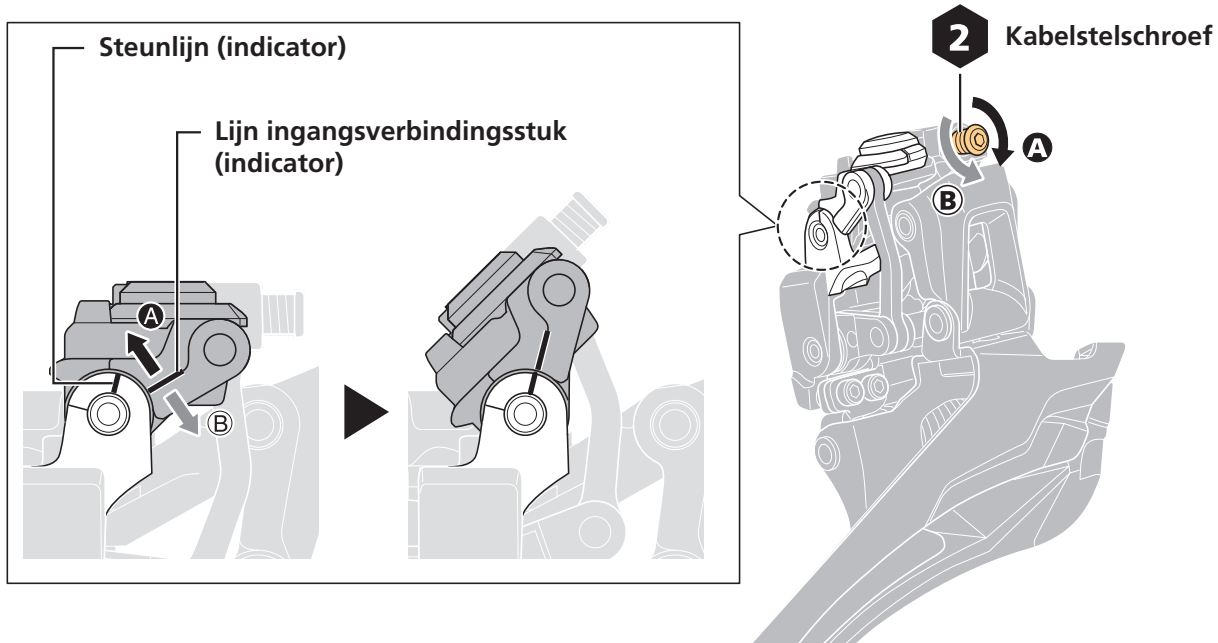

De slag aan de hoogste versnelling afstellen

1. Schakel naar de versnellingsstand waarbij de greep loskomt van de hoogste stand naar de T-trimpositie.

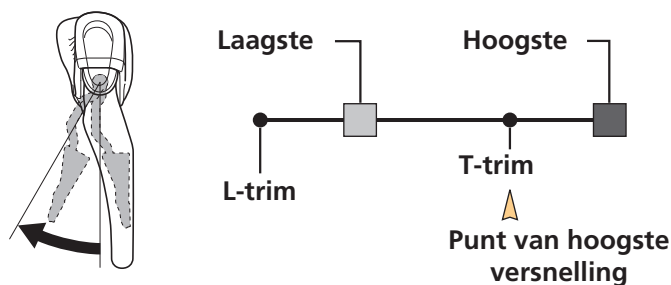

2. Schakel de ketting naar de grootste achterste tandkrans.

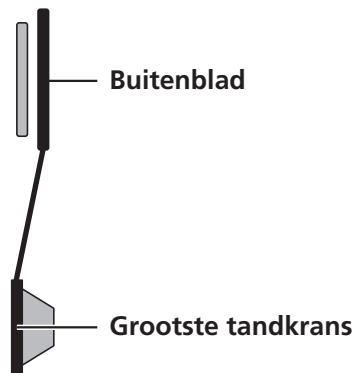

3. Stel de bovenste positie van de voorderrailleur af.

Stel in zodat de speling tussen de binnenste plaat en de ketting 0 - 0,5 mm bedraagt.

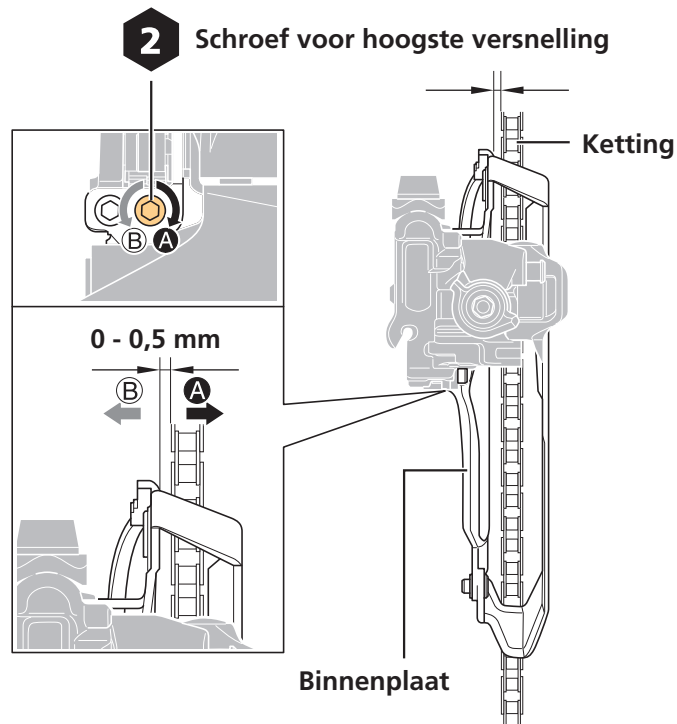

De slag aan de laagste versnelling afstellen

1. Schakel naar de versnellingsstand waarbij de greep loskomt van de onderste zijde naar de L-trimpositie.

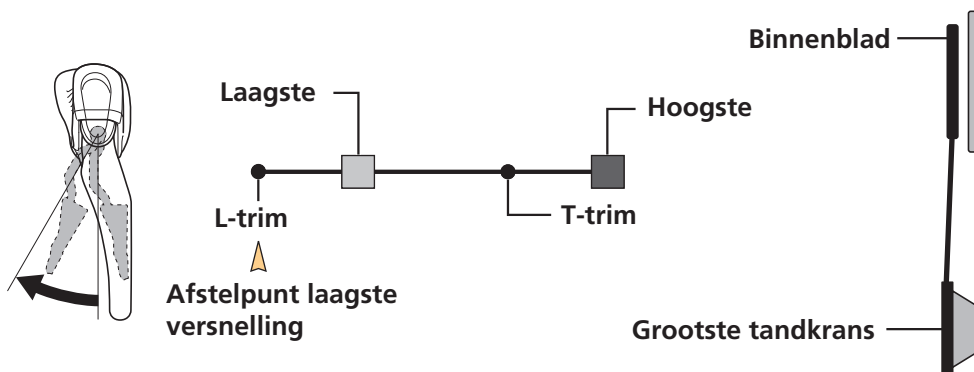

2. Stel de onderste positie van de voorderrailleur af.

Stel af zodat de speling tussen het beschermingsplaatje en de ketting 0 - 0,5 mm bedraagt.

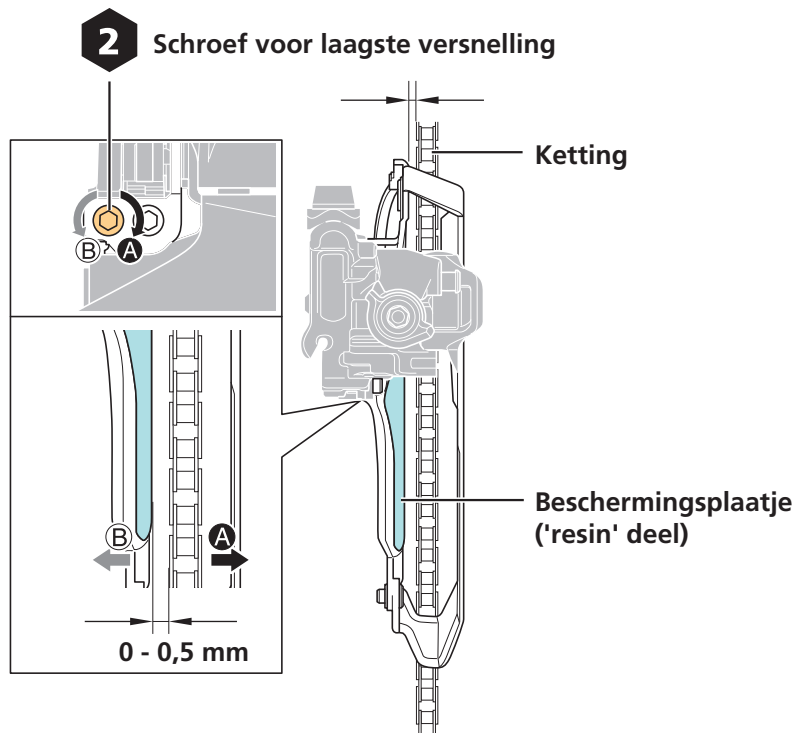

Het kabeluiteinde hanteren

1. Steek het uiteinde van elke overtollige kabel door het gat in de afdekking van het verbindingstuk.

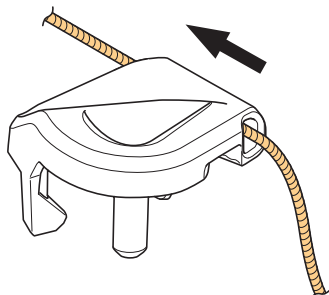

2. Monteer de afdekking van het verbindingstuk.



3. Voer de kabel door zoals in de figuur wordt aangegeven.

Snij vervolgens de kabel door en monteer een eindkap.

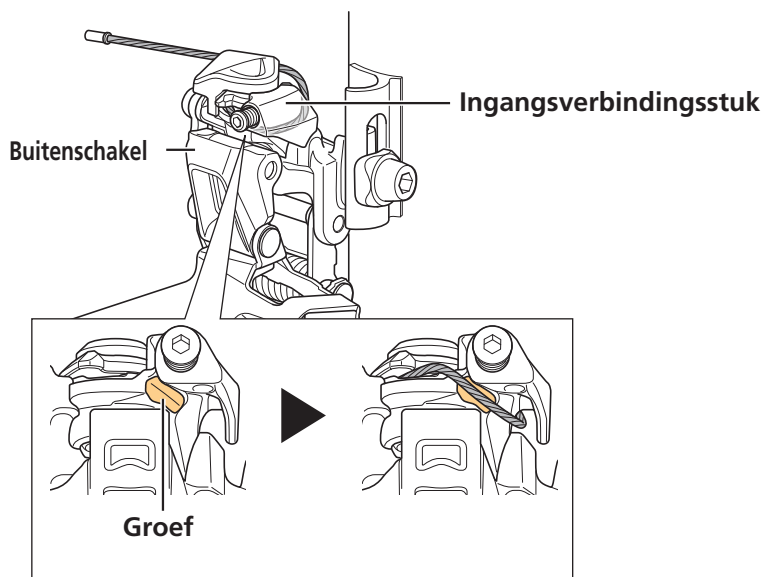

NOTITIE

- Controleer of de kabel niet tussen de buitenschakel en het ingangsverbindingstuk wordt gekneld wanneer de greep in de L-trimpositie wordt losgelaten.

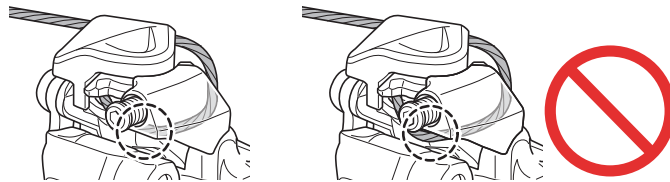

Schakelen en kleine afstelling controleren

Nadat de kabel is gemonteerd en afgesteld, bedient u de schakelversteller om de schakelprestaties te controleren.

Controleer eerst met de indicator of de spanning van de kabel geschikt is.

Als de ketting naar de crankzijde valt	Draai de schroef voor hoogste versnelling linksom.
Als het moeilijk is om van het binnenblad naar het buitenblad te schakelen	Draai de stelschroef voor hoogste versnelling rechtsom.
Als het moeilijk is om van het buitenblad naar het binnenblad te schakelen	Draai de schroef voor hoogste versnelling linksom.
Als de ketting naar de kant van de bottom bracket valt wanneer naar de onderste stand wordt geschakeld	Draai de stelschroef voor hoogste versnelling rechtsom.
Als de ketting naar de kant van de bottom bracket valt wanneer naar de L-trimpositie wordt geschakeld	Draai de stelschroef voor de laagste versnelling rechtsom.

NOTITIE

- Als het tijdens het gebruik moeilijker wordt om te schakelen, controleert u aan de hand van de indicatoren of de kabelspanning correct is.

Onderhoud

Het beschermingsplaatje vervangen

Het beschermingsplaatje verwijderen

1. Verwijder het beschermingsplaatje.

Maak met een kniptang een gleuf in het beschermingsplaatje op de afgebeelde plaats en verwijder vervolgens het beschermingsplaatje.

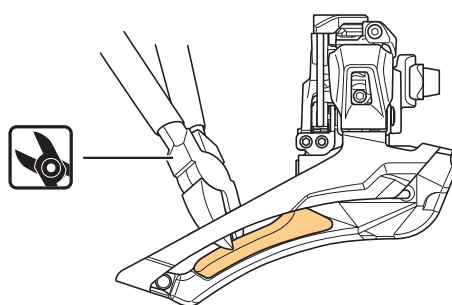

NOTITIE

- Het beschermingsplaatje aan de kant van de buitenplaat kan niet worden vervangen.

Het beschermingsplaatje monteren

1. Monteer een nieuw beschermingsplaatje.

- (1) Steek het beschermingsplaatje in de twee montagegaten.
- (2) Controleer of de klauwen op het beschermingsplaatje correct aan de achterkant van de binnenplaat grijpen.

