

변속 레버 (내장 기어 허브 3단)

중요 공지

• 사용 설명서에 포함되지 않은 제품의 설치와 조절, 교체에 관한 정보는 구매처 또는 디스트리뷰터에 문의하십시오. 숙련된 자전거 전문 기술자를 위한 딜러 매뉴얼은 당사 홈 페이지(<https://si.shimano.com>)에서 제공됩니다.

안전을 위해 사용 전에 반드시 이 “사용 설명서”를 읽고 그에 따라 올바르게 사용하십시오. 또한, 언제든지 참조할 수 있게 사용 설명서를 잘 보관하십시오.

신체적 부상 또는 장비 및 주변 환경의 물리적 손상을 방지하려면 다음 지침을 항상 준수해야 합니다. 지침은 제품을 올바르게 사용하지 않을 경우 발생할 수 있는 위험이나 손상 정도에 따라 분류됩니다.

⚠ 위험	본 지침을 따르지 않을 경우 사망에 이르거나 심각한 부상을 입게 됩니다.
⚠ 경고	본 지침을 따르지 않을 경우 사망이나 심각한 부상이 발생할 수 있습니다.
⚠ 주의	본 지침을 따르지 않을 경우 신체적 부상 또는 장비 및 주변에 물리적 손상이 발생할 수 있습니다.

주요 안전 정보

⚠ 경고

• 제품을 분해하거나 개조하지 마십시오. 그렇게 할 경우 제품이 올바르게 작동하지 않을 수 있고, 갑자기 떨어져 심각한 부상이 발생할 수 있습니다.

⚠ 주의

- 딸깍거리는 소리와 함께 딸깍거리는 느낌이 날 때까지 변속 레버를 밀어 한 번에 한 기어만 변속하십시오. 변속 시, 페달에 가하는 힘을 줄이십시오. 페달을 강하게 돌리면서 변속 레버를 조작하거나 다단 변속을 할 경우, 페달에서 발이 떨어지고 자전거가 전복될 수 있어, 심각한 부상을 입을 수 있습니다. 가벼운 기어로 멀티 변속하기 위하여 변속 레버를 작동하면 아우터 케이싱이 변속 레버에서 튀어나올 수 있습니다. 아우터 케이싱은 변속 후에 원래 위치로 돌아오기 때문에 이는 변속 레버의 기능에 영향을 끼치지 않습니다.
- 발을 벨 크랭크 위에 올리지 마십시오. 그렇지 않으면 기어 변속이 제대로 작동하지 않을 수 있습니다.

참고

• 정상적인 사용과 노화에 따른 제품의 자연적인 마모와 성능 저하는 보증 항목에서 제외됩니다.

자전거 라이딩 전 정기 검사

자전거 라이딩 전에 다음 사항을 점검하십시오. 문제가 발견되는 경우 구매처 또는

디스트리뷰터에 문의하십시오.

- 기어 변속이 잘 되었습니까?
- 카세트 조인트의 설정 라인이 정확한 위치에 놓여 있습니까?
- 벨 크랭크 푸시 로드가 올바른 위치에 있습니까?
- 작동중 이상한 소리가 들렸습니까?

부품명

부품은 내장 기어 허브의 사양에 따라 다릅니다.

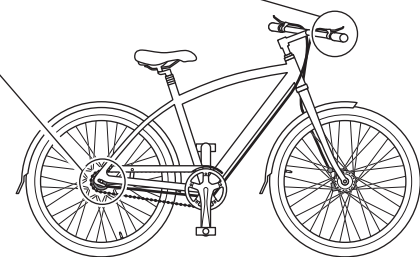
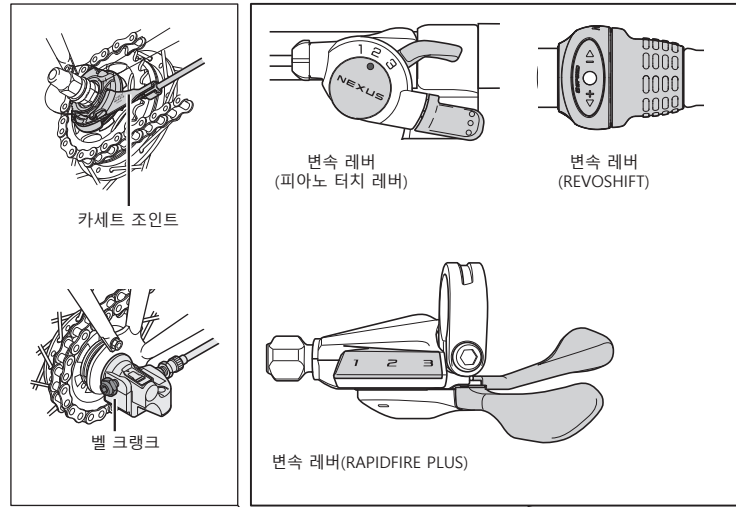

케이블 조절 점검 방법

카세트 조인트
변속 레버를 [2]로 설정하십시오. 이 때, 카세트 조인트 브래킷의 노란 설정 라인과 풀리가 겹치는지 확인하십시오. 겹치는 부분이 각 세팅 라인의 2/3에 미치지 못하는 경우 구매처 또는 디스트리뷰터에 문의하십시오. 세팅 라인이 정렬되지 않은 상태로 자전거 라이딩 시 페달링 중 기어가 제대로 맞물리지 않아 비정상적인 소음이 발생하거나 페달이 헛돌 수 있습니다.

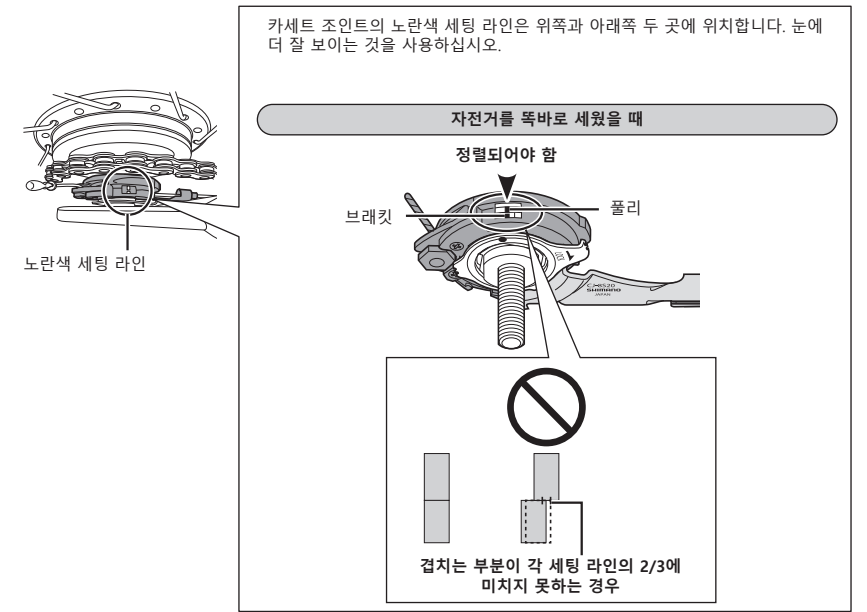
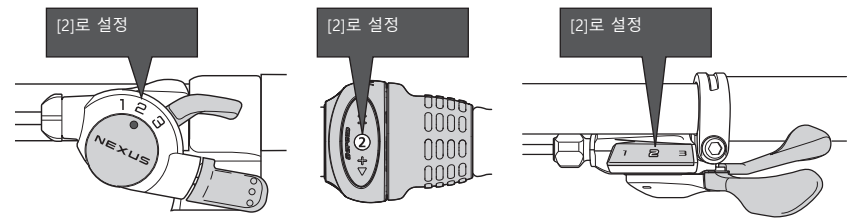

벨 크랭크
변속 레버를 [2]로 설정하십시오.

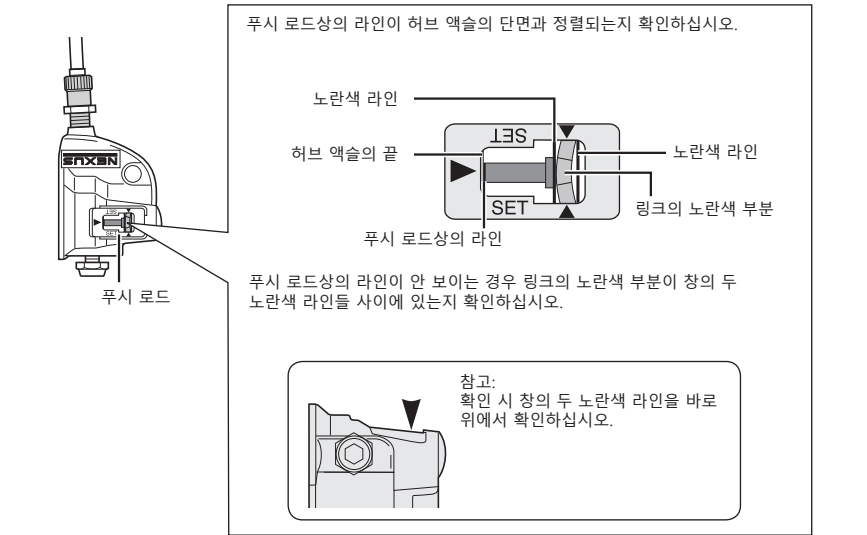
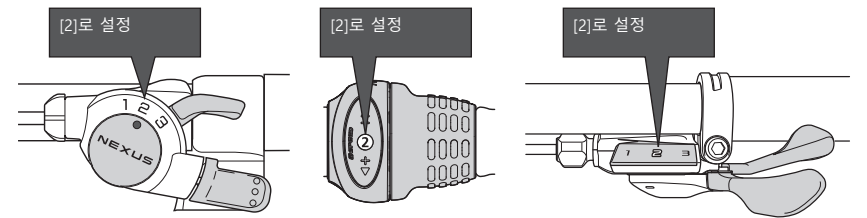

작동 방법

딸깍거리는 소리와 함께 딸깍거리는 느낌이 날 때까지 변속 레버 근처를 돌리거나 밀어 한 번에 한 기어만 변속하십시오.

