

SPD-SL 페달

중요 공지

- 사용 설명서에 포함되지 않은 제품의 설치와 조절, 교체에 관한 정보는 구매처 또는 디스트리뷰터에 문의하십시오. 숙련된 자전거 전문 기술자를 위한 딜러 매뉴얼은 당사 홈 페이지(<https://si.shimano.com>)에서 제공됩니다.

안전을 위해 **사용 전에 반드시 이 “사용 설명서”를 읽고 그에 따라 올바르게 사용하십시오. 또한, 언제든지 참조할 수 있게 사용 설명서를 잘 보관하십시오.**

신체적 부상 또는 장비 및 주변 환경의 물리적 손상을 방지하려면 다음 지침을 항상 준수해야 합니다. 지침은 제품을 올바르게 사용하지 않을 경우 발생할 수 있는 위험이나 손상 정도에 따라 분류됩니다.

⚠ 위험	본 지침을 따르지 않을 경우 사망에 이르거나 심각한 부상을 입게 됩니다.
⚠ 경고	본 지침을 따르지 않을 경우 사망이나 심각한 부상이 발생할 수 있습니다.
⚠ 주의	본 지침을 따르지 않을 경우 신체적 부상 또는 장비 및 주변에 물리적 손상이 발생할 수 있습니다.

주요 안전 정보

⚠ 경고

- 제품을 분해하거나 개조하지 마십시오. 그렇게 할 경우 제품이 올바르게 작동하지 않을 수 있고, 갑자기 떨어져 심각한 부상이 발생할 수 있습니다.
- 이 페달과 클리트(신발)를 이용해 자전거를 타기 전에 해당 페달과 클리트(신발)의 결합/해제 장치의 작동법을 반드시 이해하십시오. SPD-SL 페달은 의도할 경우에만 분리되도록 설계되었습니다. 운전자가 자전거에서 추락하더라도 자동으로 페달이 분리되지 않습니다.
- 본 제품에는 SPD-SL 신발만 사용하십시오. 다른 타입의 신발은 페달에서 분리되지 않거나 예기치 않게 분리될 수 있습니다.
- SHIMANO 클리트만 사용하고, 마운팅 나사를 신발에 단단하게 고정하시기 바랍니다. 나사를 단단히 조이지 않으면 떨어져 클리트가 분리되지 않을 수 있습니다.
- 이러한 페달 및 클리트를 이용해 자전거를 타기 전에 브레이크를 걸고 한 발은 땅에 짚은 상태에서 페달에 각 클리트를 결합 및 해제하는 것을 힘들이지 않고 자연스럽게 할 수 있을 때까지 연습하십시오.
- 먼저 페달에서 클리트를 결합하고 해제하는 것에 익숙해질 때까지 평지를 주행하십시오.
- 자전거를 타기 전에 페달의 클리트 유지력을 원하는 만큼 조절합니다. 페달의 클리트 유지력이 낮을 경우 클리트가 뜻하지 않게 떨어질 수 있으며, 이 경우 균형을 잃고 자전거에서 낙상할 수 있습니다. 페달의 클리트 유지력이 높을 경우, 클리트가 쉽게 분리될 수 없습니다.
- 저속으로 라이딩하거나, 라이딩을 정지할 필요가 있는 경우(예를 들어 U턴, 교차로 부근, 오르막 라이딩 또는 블라인드 커브 선회 시) 언제든지 발을 지면으로 신속하게 이동할 수 있도록 슈를 미리 페달에서 해제합니다.
- 가혹한 조건에서 주행하는 경우에는 더 낮은 클리트 유지력을 사용하여 페달 클리트를 부착하십시오.
- 올바르게 결합 및 해제될 수 있도록 클리트와 바인딩에 오물과 이물질이 없게 하십시오.
- 클리트를 정기적으로 점검하여 마모된 부분이 있는지 확인하십시오. 클리트가 마모된 경우 이를 교체하고, 자전거를 타기 전과 페달 클리트를 교체한 후에는 클리트 유지력을 조절하십시오.

위 경고를 따르지 않으면 신발을 페달에서 분리하려 할 때 뜻대로 되지 않거나, 예상치 못하게 또는 뜻하지 않게 분리되어 심각한 부상이 발생할 수 있습니다.

- 공공 도로에서 주행하는 경우 항상 반사경을 자전거에 반드시 장착해야 합니다. 반사경이 표준으로 장착되지 않은 모델의 경우 반사경은 별도로 구입해야 합니다. 호환되는 반사경에 대한 정보는 구매처 또는 디스트리뷰터에 문의하십시오.
- 반사경이 더럽혀져 있거나 손상되었을 경우에는 자전거를 더 이상 타지 마십시오. 그렇지 않으면 마주오는 차량이 라이더를 인지하기 어려워집니다.

참고

- 페달링 성능이 정상이 아니라고 느껴지는 경우 다시 점검하십시오.
- 페달의 회전부에 문제가 있다면, 페달을 조절해야 할 수도 있습니다. 구매처 또는 디스트리뷰터와 문의하십시오.
- 정상적인 사용과 노화에 따른 제품의 자연적인 마모와 성능 저하는 보증 항목에서 제외됩니다.

자전거 라이딩 전 정기 검사

자전거 라이딩 전에 다음 사항을 점검하십시오. 문제가 발견되는 경우 구매처 또는 디스트리뷰터에 문의하십시오.

- 잠금부가 단단히 고정되어 있습니까?
- 마모로 인해 클리트와 페달 사이에서 과도한 흔들림이 증가했습니까?
- 클리트를 연결하거나 분리할 때 비정상적인 상황이 발생합니까?
- 이상한 소음이 납니까?

부품명

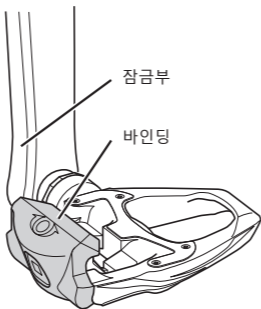

클리트 사용

■ 연결 방법

클리트를 아래쪽으로 비스듬하게 움직여 페달 바인딩에 밀어 넣으십시오.

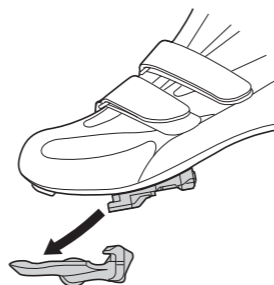

■ 분리 방법

이러한 클리트는 힘이 바깥쪽으로 향한 경우에만 분리됩니다.

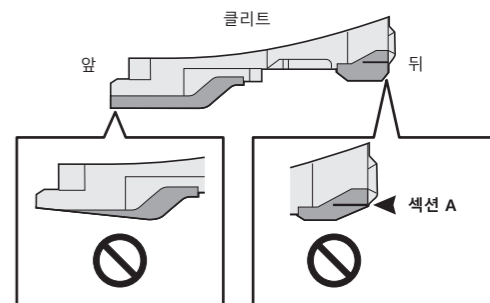
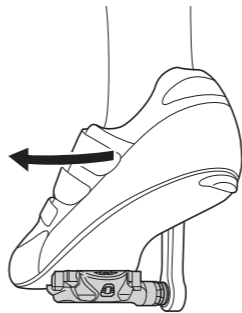

반사경 설치(별도 구입)

옵션 반사경 세트를 제공합니다. 반사경 세트는 페달 모델별로 다르기 때문에 디스트리뷰터 또는 구매처에 문의하십시오.

페달의 클리트 유지력 조절

- 페달의 스프링 텐션은 조절 나사를 돌려 조절할 수 있습니다.
- 조절 나사가 1클릭 회전할 때 장력이 한 단계씩 변경됩니다. 한 바퀴당 4클릭입니다.
- 조절 나사가 각 바인딩 후면에 위치합니다.
- 클리트를 바인딩에서 해제할 때 스프링력을 최적의 클리트 유지력으로 조절하십시오.
- 텐션 표시기를 참조하고 조절 나사의 회전 수를 세면서 양쪽 페달의 스프링 텐션을 동일하게 하십시오.
- 조절 나사를 시계 방향으로 돌리면 클리트 유지력이 증가하고 반시계 방향으로 돌리면 감소합니다.

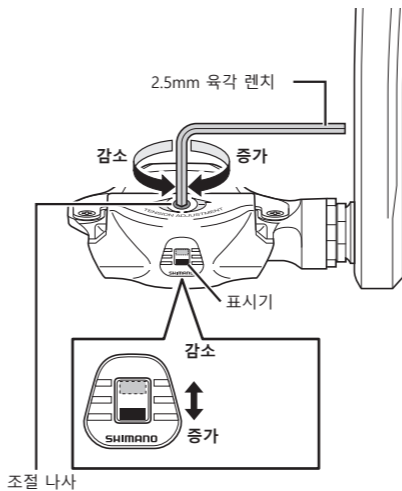

표시기가 최대 또는 최소 텐션을 표시하는 지점 이상으로 나사를 돌리지 마십시오.

참고:

- 예기치 않게 클리트를 분리하는 것을 방지하고 필요한 경우에만 분리할 수 있도록 하기 위해 클리트 유지력이 제대로 조절되었는지 확인하십시오.
- 클리트를 똑같이 조정하지 않으면 라이더가 클리트를 연결 또는 분리하기가 어려울 수 있습니다. 오른쪽 및 왼쪽 페달의 클리트 유지력이 동일하게 조절되어야 합니다.

클리트 교체

클리트가 마모되면 정기적으로 교체해야 합니다.

마모로 인해 클리트 분리가 너무 뻑뻑하거나 느슨해지기 시작하면 즉시 구매처 또는 디스트리뷰터에 문의하고 클리트를 새것으로 교체하십시오.

참고:

클리트의 도색 부분이 마모되면 새 것으로 교체하십시오.

앞: 클리트 아래의 검정 레이어가 보일 경우 클리트를 교체하십시오.

뒤: 클리트가 그림의 섹션 A까지 마모되면 클리트를 교체하십시오.