

ディーラーマニュアル

ロード	MTB	トレッキング
シティツーリング/ コンフォートバイク	アーバンスポーツ	E-BIKE

フラットペダル

Non-Series

- PD-EF102
- PD-EF202
- PD-EF205
- PD-GR400

目次



目次.....	2
重要なお知らせ.....	3
安全のために.....	4
使用工具一覧	5
取付け/ 取外し.....	6
クランクへの取付け.....	6
メンテナンス	7
ピンの交換.....	7
• PD-GR400	7
軸ユニットの回転調整.....	7
• PD-EF202/PD-EF205.....	7
• PD-EF102/PD-GR400.....	8
リフレクターの取付け/取外し.....	13
• PD-EF102/PD-EF202/PD-EF205	13
• PD-GR400	15

重要なお知らせ

- ディーラーマニュアルは自転車安全整備士、自転車技士など専門知識を有する方を対象としています。
専門知識のないユーザーがディーラーマニュアルを参照して、部品を取付けないでください。記載されている内容に不明な点がある場合は絶対にご自身で作業しないでください。購入された販売店、または代理店へご相談ください。
- 各製品に付属している取扱説明書も併せてよくお読みください。
- ディーラーマニュアルに書かれていない製品の分解、改造はおこなわないでください。
- 全てのマニュアル・技術資料はウェブサイト <https://si.shimano.com> でご覧いただけます。
- インターネットのご利用が難しいお客様から、印刷されたユーザーマニュアルを問い合わせいただく場合があります。シマノ代理店またはシマノ営業所に印刷版のユーザーマニュアルをお申し付けください。
- 地域のルールや法律に従って製品をご使用ください。

安全のため、必ずこのディーラーマニュアルをよくお読みの上、正しくご使用ください。

人への危害、財産の損害を防止するため、必ずお守りいただくことを説明しています。誤った使い方をしたときに生じる危害や損害の程度を区分して、説明しています。

 危険	「死亡や重傷を負う内容」です。
 警告	「死亡や重傷を負うおそれがある内容」です。
 注意	「傷害を負うことや、財産の損害が発生するおそれがある内容」です。

安全のために

警告

- 製品を取付ける際は、必ず取扱説明書の指示に従う。
その際、シマノ純正部品を使用してください。製品や交換部品が不適切に組立て、調整されていると、製品の不具合を招き、転倒して重傷を負う場合があります。
-  部品の交換など、メンテナンス作業中は、適正な眼の保護具を着用する。

以下に記載する事項は必ずお客様にも指導してください

- リフレクターが損傷していたり汚れたままで乗車しない。自転車が確認されにくく危険です。
- 道路を走行する際は必ずリフレクターを取付ける。

使用上の注意

以下に記載する事項は必ずお客様にも指導してください

- 乗車前には締結部にガタおよび緩みの無いことを確認してください。
- 乗車時のペダリングに異常を感じた時は販売店へご相談いただくようお願いください。
- 回転部分に異常のある場合は、調整が必要です。販売店または代理店へご相談ください。
- 定期的にクランクやペダルの増し締めを、販売店または代理店で行ってください。
- 通常の使用において自然に生じた摩耗および品質の経年劣化は保証いたしません。









自転車への組付け、整備に関する事項

- 定期的にクランクやペダルの増し締めを行ってください。

手順の説明を主体としていますので、製品イメージが異なる場合があります。

使用工具一覧

製品の取付け/取外し、調整、メンテナンスには下記の工具が必要です。

工具	
	2.5 mm六角レンチ
	5.5 mmスパナ
	15 mmスパナ
	マイナスドライバー
	TL-PD400
	ピンなどの工具[#8]
	プラスドライバー[#2]
	ベアリングプーラー

取付け / 取外し

クランクへの取付け

1. ネジ部へ少量のグリスを塗布します。
2. 15 mmスパナを使用しペダルを取付けます。
右ペダルは右ネジ、左ペダルは左ネジです。
* 形状はモデルにより異なります。

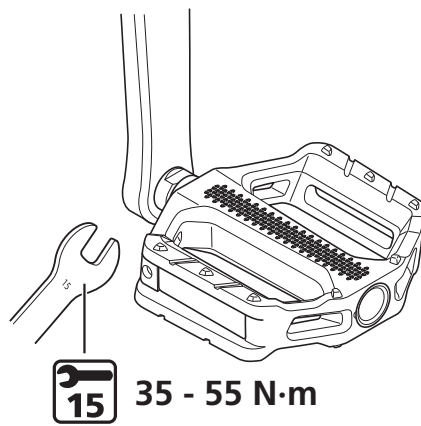

メンテナンス

ピンの交換

PD-GR400

ピンが摩耗や破損した場合は、新しいピンと交換してください。

1. 図のようにピンを交換します。

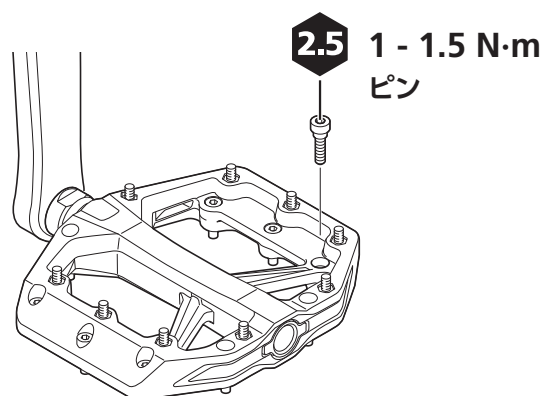

軸ユニットの回転調整

回転部分に異常のある場合は調整が必要です。以下の手順でおこなってください。

PD-EF202/PD-EF205

1. マイナスドライバーなどでキャップを取外します。

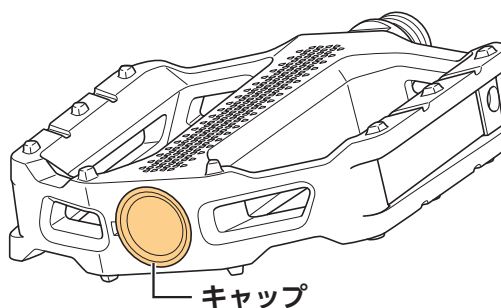

2. シマノ専用工具TL-PD400を使用して、玉押しを回し回転を調整します。

3. 玉押しを固定した状態で、ロックナットを締めます。

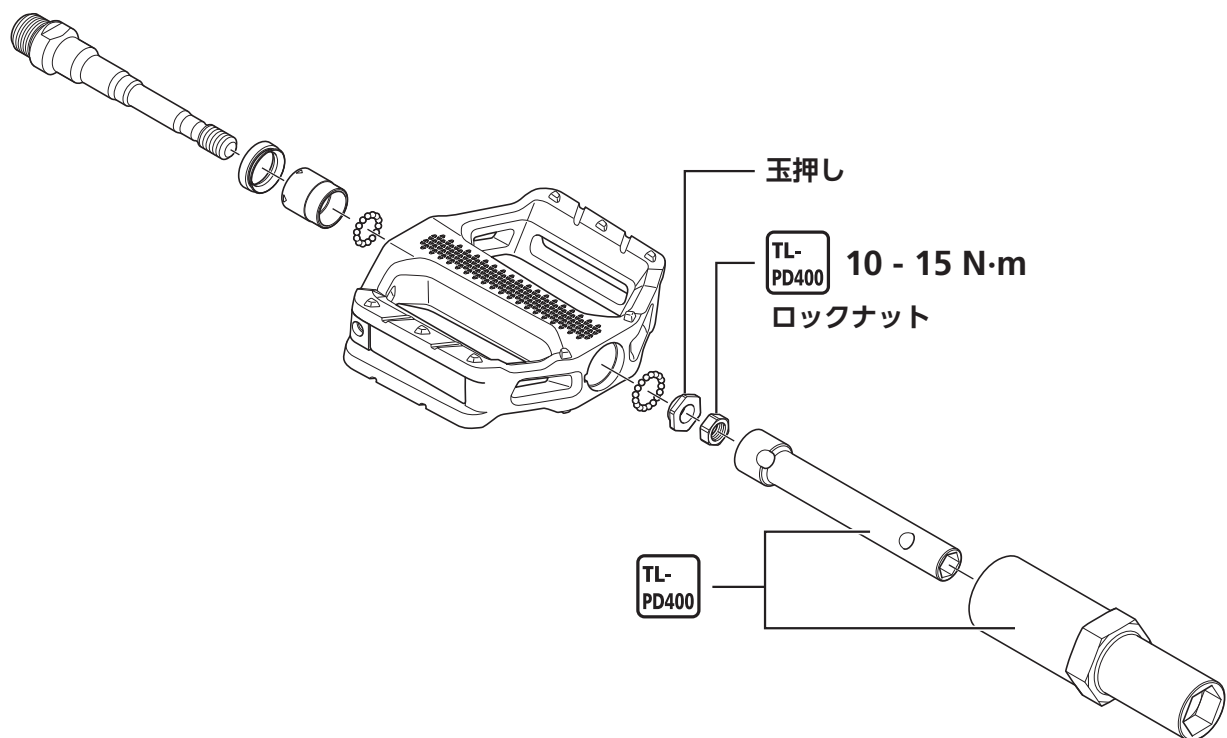

使用上の注意

- 両ペダルとも玉押し、ロックナットともに右ネジです。
- 軸ユニットをペダルに組み込んだ時、ガタなくスムーズな回転となるように玉押しを調整してください。

PD-EF102/PD-GR400

* 形状はモデルにより異なります。

参考：展開図

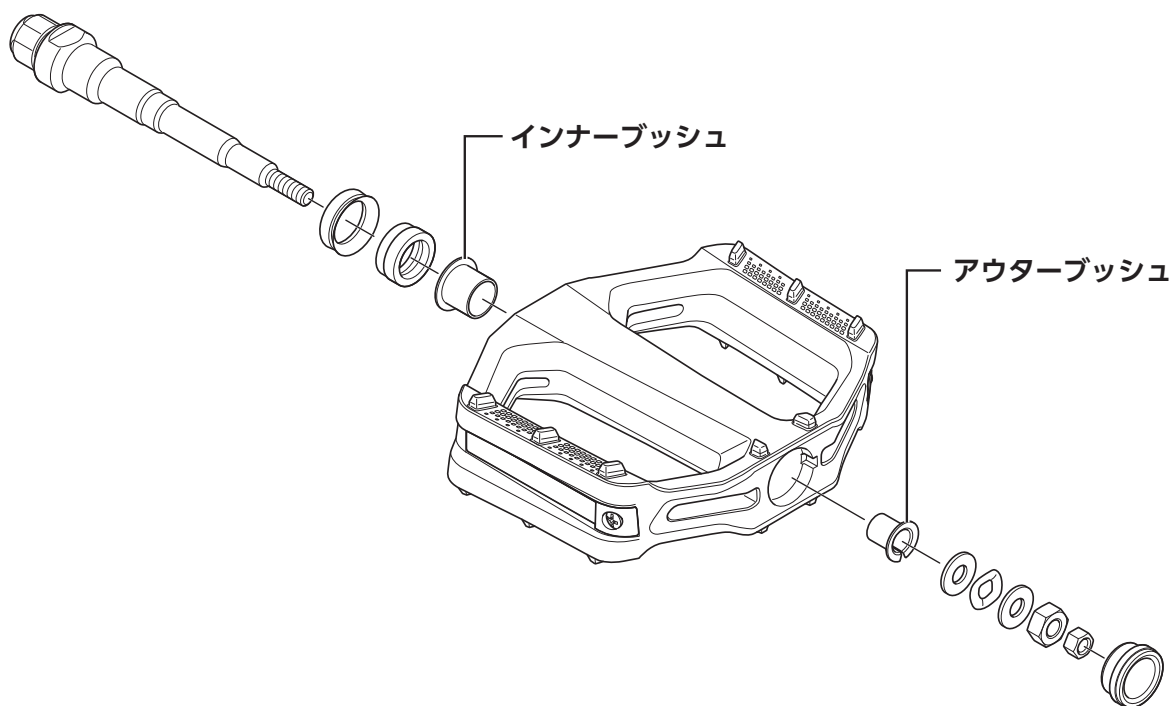

1. マイナスドライバーなどでキャップを取外します。

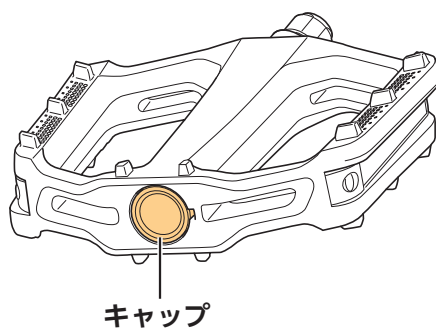

2. ロックナットAとロックナットBなどを外します。

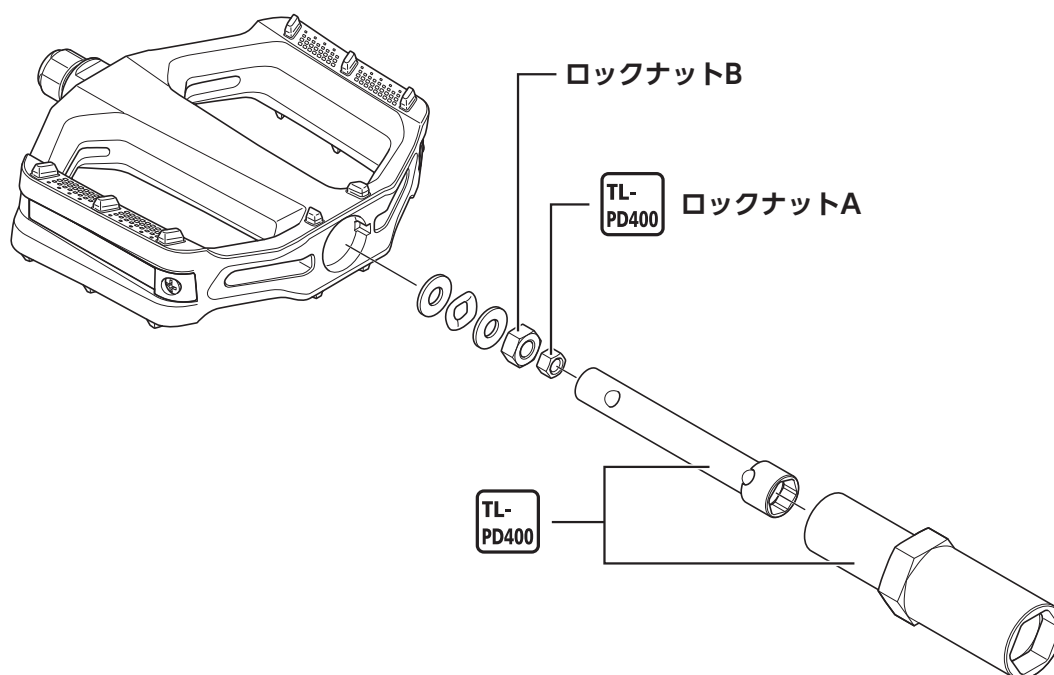

3. 軸ユニットを抜きます。

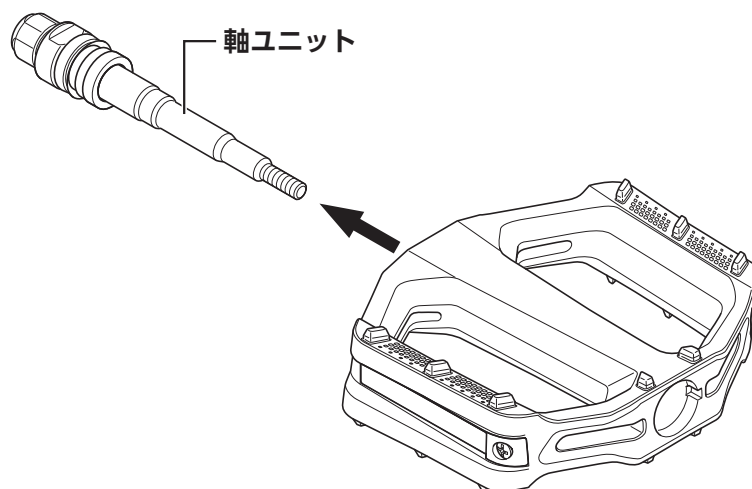

4. ベアリングプーラーを使用し、インナーブッシュを引き出します。

(1) ペダル体にベアリングプーラーを挿入します。

ベアリングプーラーにはインナーブッシュに合わせたアタッチメントを取付けます。

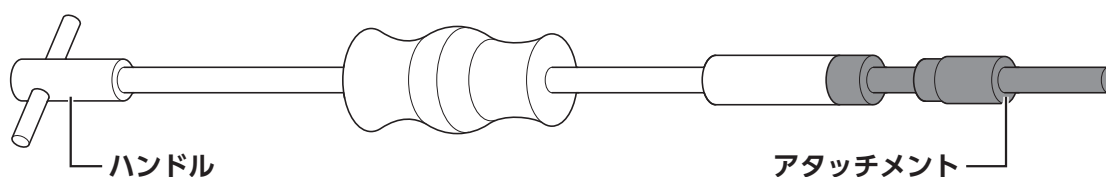

- (2) アタッチメントの先端がインナーブッシュの内側の端に引っかかるようにセットします。
- (3) ハンドルを回してベアリングプーラーの先端を開きます。
- (4) ベアリングプーラーとインナーブッシュを引き出します。

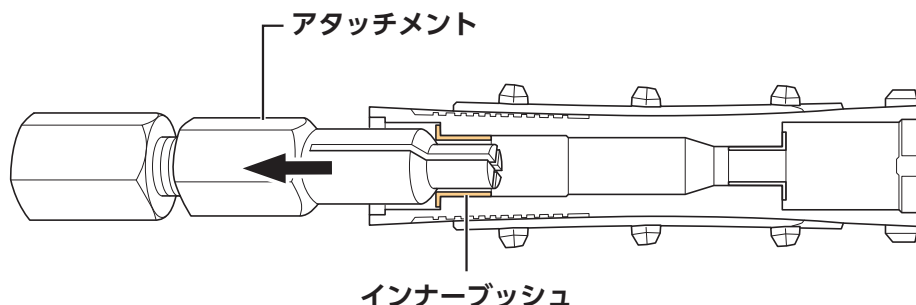

5. アウターブッシュを取出します。

クランク軸側からピンなどの工具[#8]で押出します。

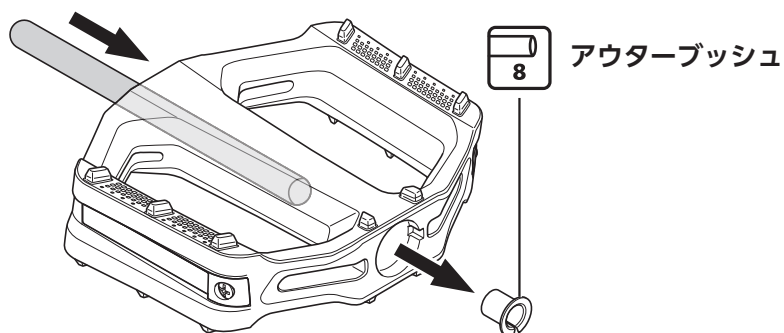

6. 古いグリスを取除き、適量の新しいグリスをインナーブッシュとアウターブッシュに塗布します。

TECH TIPS

- グリスは軸を組込んだときに溢れ出ない程度(インナーブッシュに約0.6 g、アウターブッシュに約0.4 g) 塗布してください。

7. 新しいインナーブッシュを挿入します。

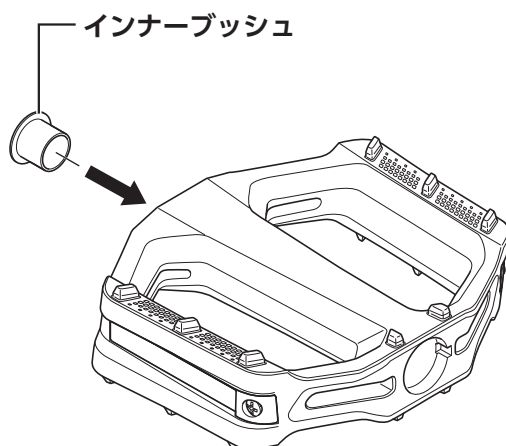

8. 新しいアウターブッシュを挿入します。

ピンなどの工具[#8]で挿入します。

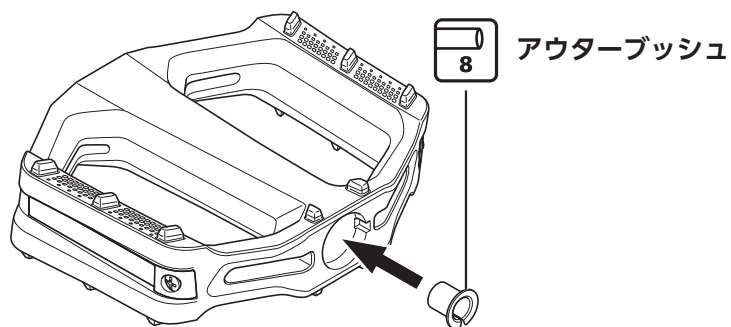

9. 軸ユニットを取付けます。

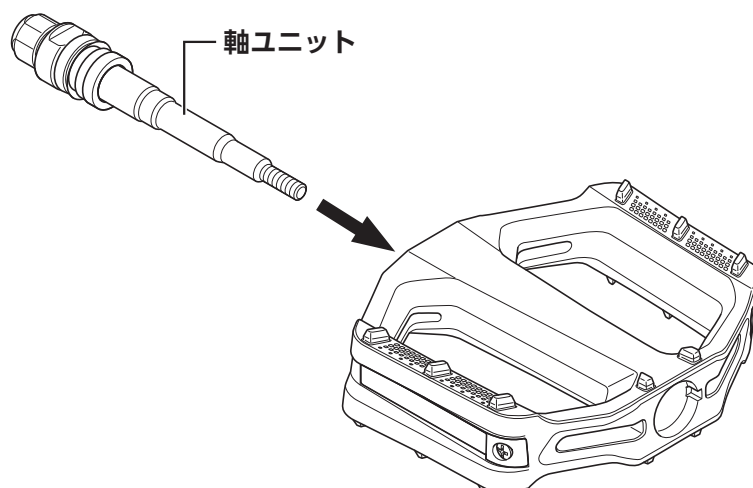

10. ロックナットBを固定した状態で、ロックナットAを締めます。

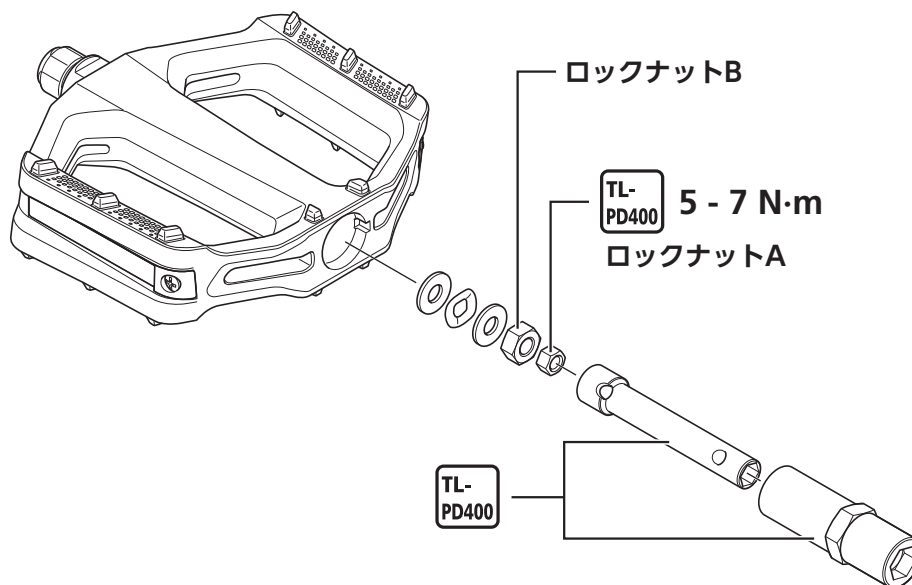

使用上の注意

- 左ペダルはロックナットA、ロックナットBともに右ネジ、右ペダルはロックナットA、ロックナットBともに左ネジです。
- 軸ユニットをペダルに組み込んだ時、ガタなくスムーズな回転となるようにロックナットBを調整してください。

リフレクターの取付け/取外し

PD-EF102/PD-EF202/PD-EF205

1. 図のようにリフレクターを取付けます。

- (1) プラスドライバーを使用して取外します。

(2) リフレクターをペダルにセットし、ボルトで確実に固定します。

* 形状はモデルにより異なります。

PD-EF102

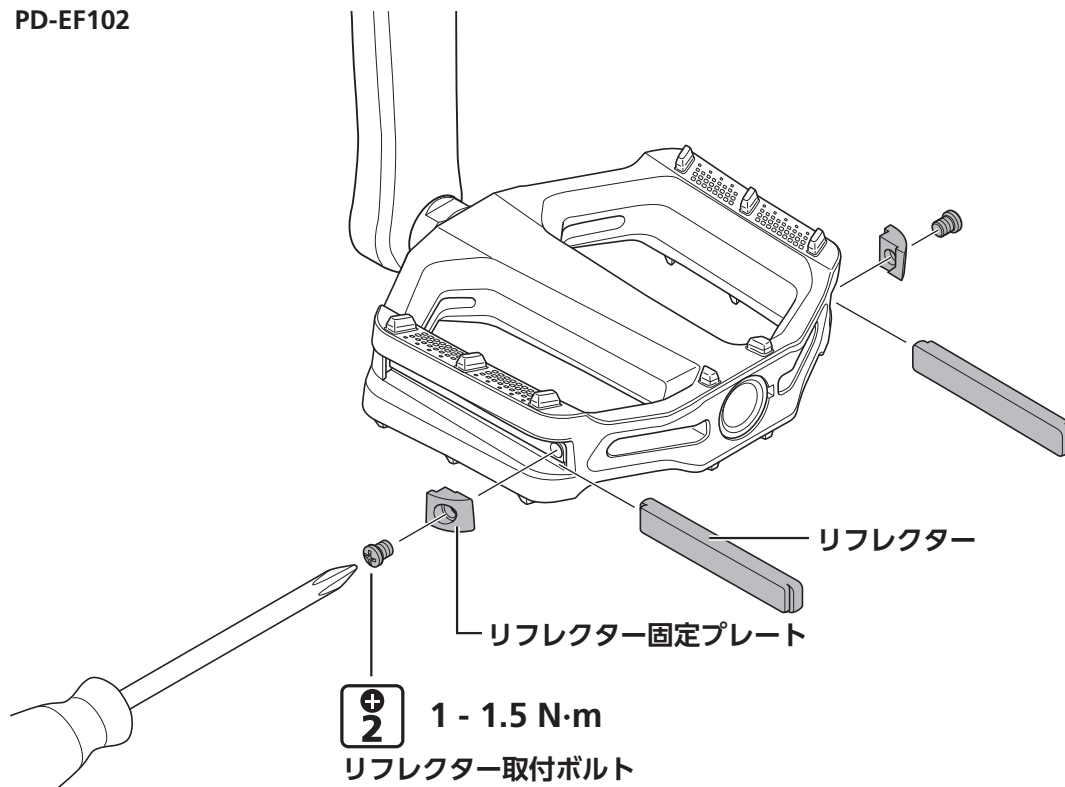

PD-EF202/PD-EF205

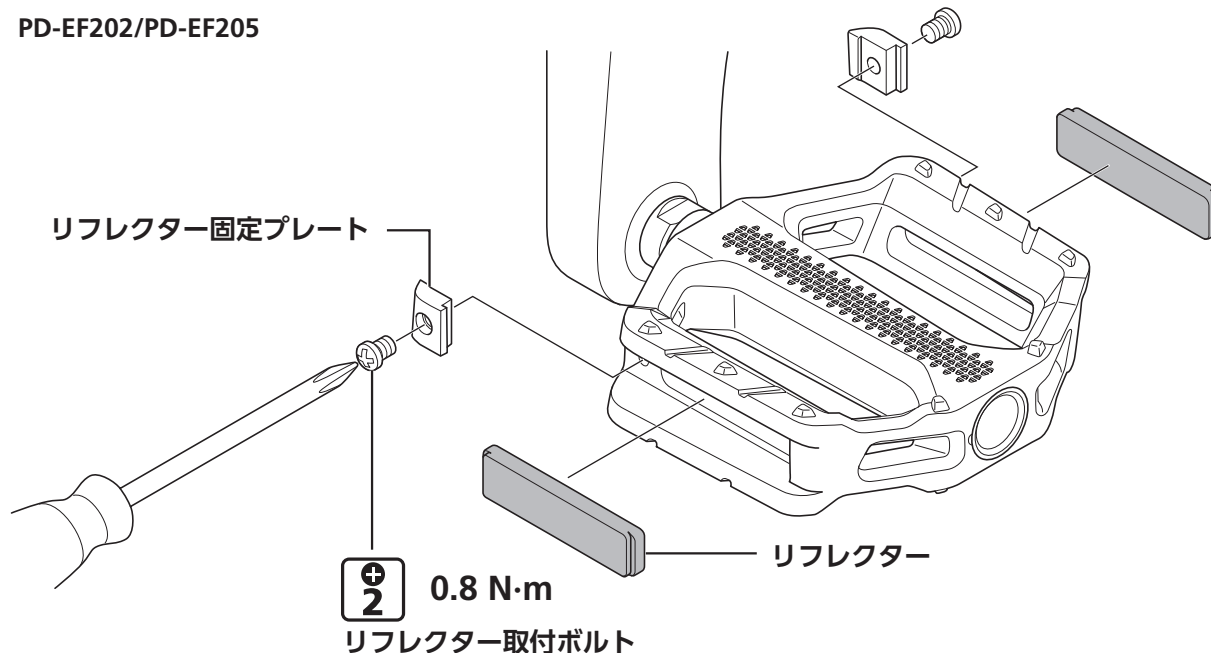

PD-GR400

1. 図のようにリフレクターを取付けます。

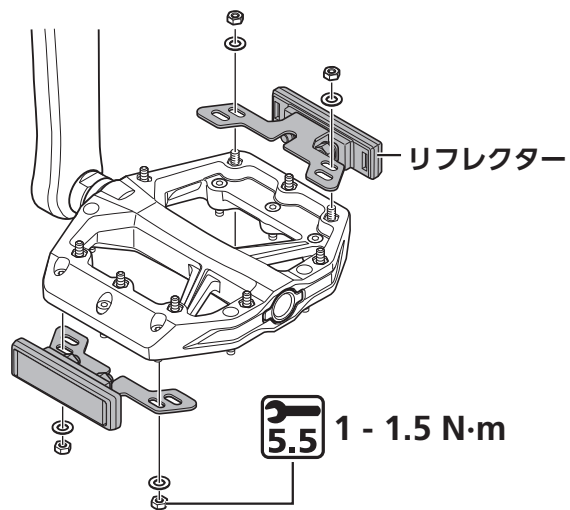



製品改良のため、仕様の一部を予告なく変更することがあります。

お客様相談窓口

☎ 0570-031961 Fax. 072-243-7847

株式会社 **シマノ**

〒590-8577 堺市堺区老松町3丁77番地