

Informazioni generali per la sicurezza

ATTENZIONE – Per evitare rischi d'infortunio grave:

Il modulatore della potenza di frenata è un dispositivo che facilita il controllo della frenata mediante l'aumento della corsa del cavetto a livello di leva di freno rimanendo in determinati limiti costanti per quanto riguarda la forza frenante. Se i limiti operativi effettivi del modulatore della potenza di frenata vengono superati, il sistema frenante funzionerà come un normale freno (sensibile e potente). In questo caso, i freni potrebbero operare con troppa potenza e provocare il blocco della ruota. È quindi indispensabile conoscere bene e provare praticamente il modulatore della potenza di frenata prima dell'uso. **Il modulatore della potenza di frenata non ha una funzione antibloccaggio della ruota.**

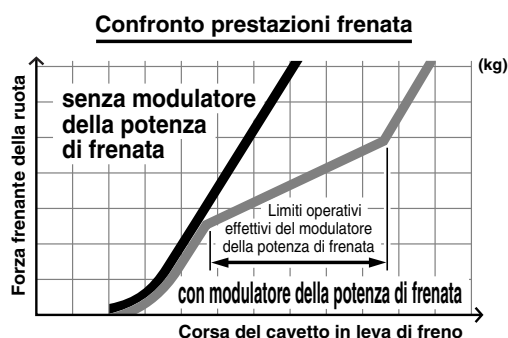

SI-PM50A

SM-PM50

Modulatore della potenza di frenata

Prima dell'uso, leggere con attenzione queste istruzioni, e attenersi ad esse per un uso corretto.

Istruzioni per l'assistenza tecnica

Il modulatore della potenza di frenata SM-PM50 è progettato per l'utilizzo con il sistema frenante BR-C501. Perché il rendimento sia massimo, raccomandiamo l'impiego della seguente combinazione.

Serie	NEXAVE
Leva del freno	ST-C503
Pinza del freno	BR-C501
Disco	SM-RT50
Cavetto del freno	

Installazione del SM-PM50

Installare il modulatore della potenza di frenata SM-PM50 alla leva del freno ST-C503 come mostrato nell'illustrazione.

Nota:

- Quando i freni vengono tirati, la guaina alla pinza del freno si sposta di circa 6 mm verso la leva del freno, pertanto, accertarsi che la lunghezza della guaina sia sufficiente a consentire questo movimento.
- Installare il modulatore della potenza di frenata in modo che la sua posizione non interferisca con i freni quando questi vengono tirati.
- Installare il modulatore della potenza di frenata in modo che la sua posizione non interferisca con il telaio.

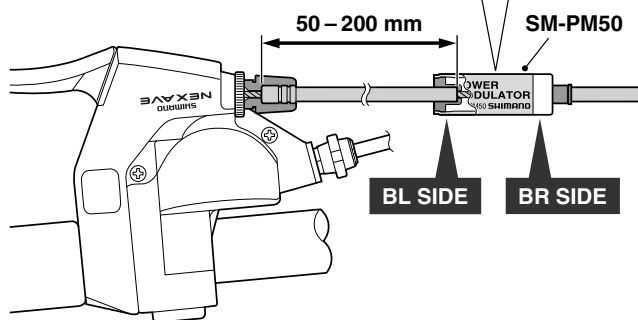
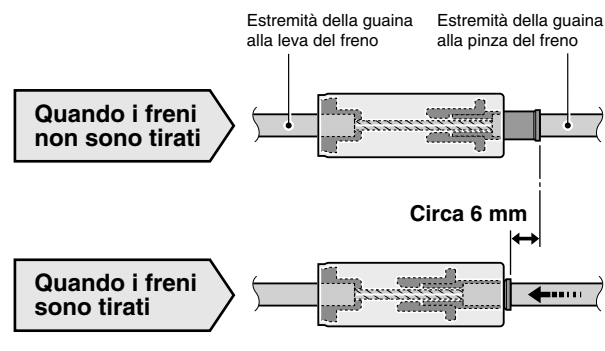

Vogliate notare che le caratteristiche sono soggette a cambiamenti dovuti a miglioramento, senza preavviso. (Italian)