

## Informazioni generali per la sicurezza

**AVVERTENZA** – Per evitare rischi d'infortunio grave:

- **Procurarsi e leggere con attenzione le istruzioni per l'assistenza prima di installare le parti.** Parti allentate, usurate o danneggiate possono causare gravi ferite al ciclista. Raccomandiamo vivamente di usare solo pezzi di ricambio originali Shimano.
- Prima di utilizzare la bicicletta, assicurarsi che le ruote siano saldamente avvitate. Se le ruote non sono avvitate correttamente, possono distaccarsi dalla bicicletta provocando seri danni.
- Verificare che il fanale funzioni correttamente durante la guida nelle ore notturne.
- Leggere attentamente queste istruzioni tecniche e conservarle in luogo sicuro per riferimento futuro.

**ATTENZIONE**

La dinamo da mozzo genera un voltaggio estremamente alto. Per nessun motivo bisogna toccare direttamente il terminale di collegamento della dinamo da mozzo mentre si sta andando in bicicletta o quando la ruota viene fatta girare. A toccare il terminale della dinamo si corre il rischio di scossa elettrica.

### NOTA:

- Controllare il parallelismo nella gola all'estremità della forcella anteriore. Se non c'è affatto parallelismo all'interno della gola all'estremità della forcella anteriore, la deformazione dell'asse del mozzo può essere causa di rumore generato da un'ostruzione all'interno della dinamo da mozzo.
- Installare la dinamo da mozzo sulla forcella anteriore in modo che il lato con i terminali di collegamento sia a destra guardando il davanti della bicicletta. Se il lato con il terminale di collegamento è rivolto verso sinistra, la dinamo da mozzo potrebbe non girare correttamente quando la bicicletta è in movimento.
- Prima di utilizzare la dinamo da mozzo, controllare che il terminale di collegamento della dinamo da mozzo sia saldamente collegato.
- Usare una lampada di 6 V/2,4 W per il fanale anteriore.
- Se la lampada del fanale anteriore o del fanale posteriore si brucia, alla lampada rimanente viene applicata una tensione eccessiva, accorciando la vita operativa della lampada, pertanto è necessario sostituire prima possibile eventuali lampade bruciate.
- I fanali con circuiti elettrici, come i fanali automatici, possono danneggiarsi se la bicicletta viene utilizzata a velocità elevate.
- Se il fanale viene acceso frequentemente quando si utilizza la bicicletta a velocità elevate, la vita operativa delle lampade risulterà accorciata.
- Non smontare il meccanismo interno del mozzo.
- Non applicare lubrificante all'interno del mozzo, in caso contrario, il lubrificante potrebbe fuoriuscire e provocare problemi di conduttività.
- Con la dinamo da mozzo applicata diventa leggermente più pesante girare la ruota a causa del magnete all'interno del mozzo.
- Le parti non sono garantite contro l'usura naturale o il deterioramento dovuti all'uso normale.

## Collegamento dei cavetti

Collegare i cavetti come mostrato nell'illustrazione sotto.

### Nota:

Prima di collegare i cavetti, grattare via un po' di vernice dal terminale di collegamento del fanale al telaio e il terminale di collegamento del fanale quando si collegano i cavetti.

Terminale di collegamento al telaio

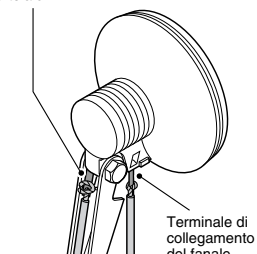

### Nota:

- Non scambiare, per errore, il cavetto da telaio e il cavetto del fanale. Se i cavetti non vengono collegati correttamente, il fanale non si accende.
- Torcere i fili dei cavetti prima di collegarli in modo da tenerli assieme.
- Dati caratteristici dei fili raccomandati

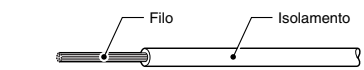

Tipo	Spezzato
Filo	Misura (AWG) 22 Diametro circa 0,8 mm
Isolamento	Diametro 1,8 – 2 mm

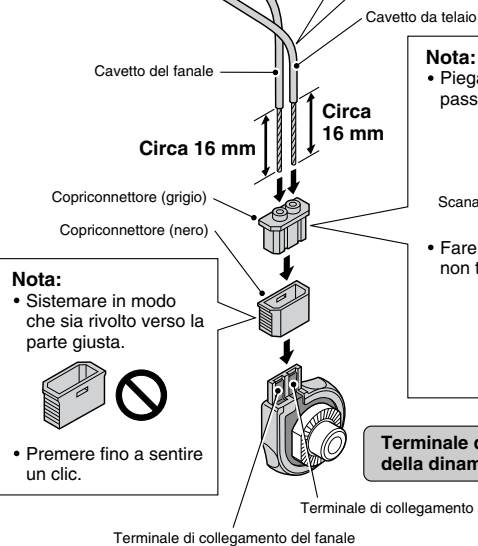

### Nota:

- Piegare i fili dei cavetti e farli passare nelle scanalature.

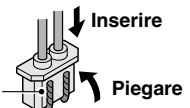

- Fare attenzione a che i fili dei cavetti non tocchino l'un l'altro.

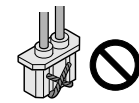

### Nota:

- Sistemare in modo che sia rivolto verso la parte giusta.

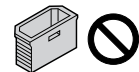

- Premere fino a sentire un clic.

**Terminale di collegamento della dinamo da mozzo**

CE SI-2ZT0A-002

**DH-T660-2N  
DH-2N72  
DH-2N80-E**

Dinamo da mozzo

## Istruzioni per l'assistenza tecnica

### Installazione della ruota anteriore

Installare la ruota in modo che il lato con il terminale di collegamento della dinamo da mozzo si trovi sul fianco destro guardando la bicicletta dal davanti ed in modo che il terminale di collegamento del mozzo sia allineato rispetto alla forcella anteriore o al puntello per cestino. Dopo di che procedere all'installazione seguendo la procedura mostrata nell'illustrazione sotto in modo che il terminale di collegamento sia rivolto in su. Non girare a forza il terminale di collegamento dopo che la leva di sgancio rapido è stato serrato.

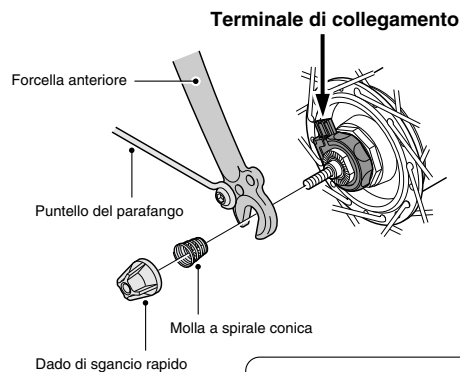

### Nota:

- La rondella dentata d'asse non è necessaria per un tipo a sgancio rapido.



- Collegare i due fili per garantire una regolare circolazione di corrente.

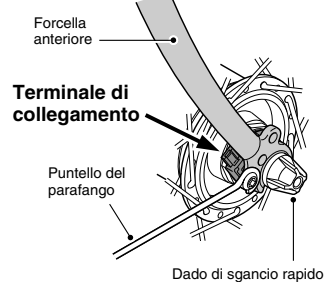

### Nota:

- Fissare il cavetto sul forcella anteriore o al puntello per cestino così che non venga a trovarsi impigliato tra i raggi, o in altre parti, quando la bicicletta è in movimento. Se la posizione della dinamo da mozzo può cambiare con riferimento all'illuminazione durante la corsa, per esempio quando si usa la forcella di sospensione, accertarsi che il cavetto sia collegato in modo che non sia troppo allentato o troppo rigido in nessun punto dell'arco di movimento.

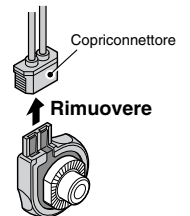

- Collegare in modo che la corrente dalla dinamo da mozzo scorra nel cavetto dal terminale di collegamento del fanale della dinamo da mozzo al terminale di collegamento al telaio.

- Per scollegare il fanale dalla dinamo da mozzo, rimuovere il copriconnettore.

- Non andare in bicicletta se il copriconnettore è rimosso, altrimenti il cavetto potrebbe essere afferrato dalla ruota della bicicletta.

- Se si deve rimuovere la ruota della bicicletta, rimuovere prima il copriconnettore. Tirando con forza i cavetti vengono si potrebbe determinare la rottura dei fili conduttori interni, o i contatti potrebbero scollegarsi. Inoltre, quando si installa la ruota, prima fissare la ruota alle forcelle anteriori e poi collegare il copriconnettore.

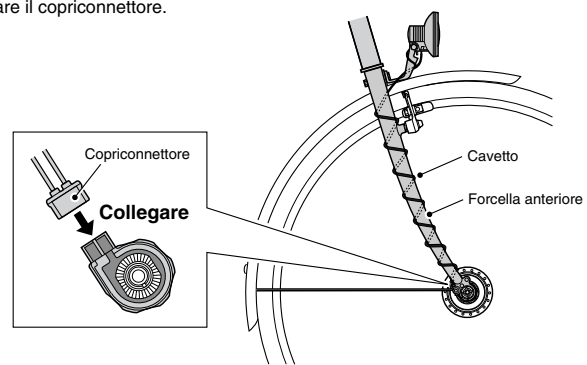

## Controllo dell'illuminazione del fanale

Far girare la ruota anteriore e controllare che il fanale si accende.

