



Freins cantilever

MISE EN GARDE IMPORTANTE

- Contactez le lieu d'achat ou distributeur pour toute information concernant l'installation, le réglage et le remplacement des produits non mentionnés dans le présent mode d'emploi. Un manuel du revendeur à l'attention des mécaniciens vélo professionnels et expérimentés peut être consulté sur notre site Internet (<https://si.shimano.com>).

Pour des raisons de sécurité, lisez attentivement et entièrement ce « mode d'emploi » avant toute utilisation et veillez à bien respecter les consignes. Rangez-le de façon à pouvoir y accéder à tout moment.

Les instructions suivantes doivent être observées à tout moment afin d'éviter toute blessure corporelle ou tout dégât causé à l'équipement et à la zone de travail. Les instructions sont classées en fonction du degré de dangerosité ou de l'ampleur des dégâts pouvant survenir si le produit est mal utilisé.

DANGER	Le non-respect de ces instructions entraîne des blessures graves ou mortelles.
AVERTISSEMENT	Le non-respect de ces instructions peut entraîner des blessures graves ou mortelles.
ATTENTION	Le non-respect de ces instructions peut entraîner des blessures corporelles ou endommager l'équipement et la zone de travail.

Informations importantes concernant la sécurité

AVERTISSEMENT

- Comme chaque vélo peut avoir un comportement légèrement différent en fonction de son modèle, assurez-vous de maîtriser la bonne technique de freinage (notamment la pression sur la manette de frein et les caractéristiques de contrôle du vélo) ainsi que le fonctionnement de votre vélo. Une mauvaise utilisation du système de freinage de votre vélo peut entraîner une perte de contrôle ou une chute et vous risquez de vous blesser grièvement.
- Ne démontez et ne modifiez pas ce produit. Cela pourrait entraîner un dysfonctionnement du produit et vous pourriez brusquement chuter et vous blesser gravement.
- Ne serrez pas trop fort le frein avant. Sinon la roue avant risque de se bloquer, le vélo risque de se renverser et vous risquez de vous blesser grièvement.
- Comme la distance de freinage requise est plus longue par temps de pluie, réduisez votre vitesse et freinez à l'avance et en douceur. Vous risqueriez de tomber ou d'entrer en collision et de vous blesser grièvement.
- Une surface de route mouillée peut faire perdre l'adhérence aux pneus. Par conséquent, pour éviter cela, réduisez votre vitesse et freinez à l'avance et en douceur. Si les pneus perdent leur adhérence, vous risquez de tomber et de vous blesser grièvement.
- Ne laissez pas de l'huile ou de la graisse se déposer sur les patins de frein. Utiliser le vélo avec de l'huile ou de la graisse sur les patins de

frein peut empêcher les freins de fonctionner et conduire à des blessures graves dues à une chute ou une collision.

- N'utilisez pas le câble de frein si il est rouillé, entaillé ou endommagé. Sinon, les freins risquent de ne pas fonctionner correctement.

Remarque

- Lorsqu'ils sont associés avec une jante céramique, les patins de frein standard SHIMANO s'usent plus rapidement.
- Si les patins de frein sont usés de telle sorte que les rainures ne sont plus visibles, contactez le lieu d'achat du vélo ou un distributeur.
- Les différents patins de frein ont leurs propres caractéristiques. Demandez des informations au lieu d'achat ou au distributeur lorsque vous achetez des patins de frein.
- Les produits ne sont pas garantis contre l'usure naturelle et les détériorations résultant de l'utilisation normale et du vieillissement.

Inspections régulières avant d'utiliser le vélo

Avant d'utiliser le vélo, vérifiez les éléments suivants. Si un problème quelconque est décelé, rendez-vous au lieu d'achat ou chez un distributeur.

- Est-ce que les freins avant et arrière fonctionnent correctement ?
- Le câble de frein est-il rouillé, entaillé ou endommagé ?
- Les patins de frein sont-ils usés jusqu'aux rainures ?
- Y a-t-il des signes de fissures ou de pelage sur les leviers ?
- Y a-t-il des bruits anormaux ?

Noms des pièces

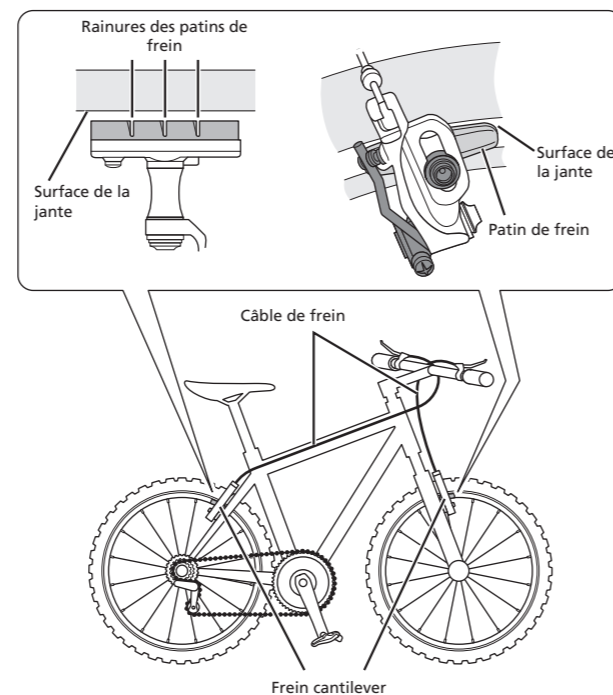

Mode d'emploi

Lorsque vous retirez la roue, poussez les freins cantilever gauche et droit sur la jante et tirez le câble de liaison vers le bas pour l'enlever. Les freins cantilever gauche et droit s'ouvrent et vous pouvez enlever la roue facilement.

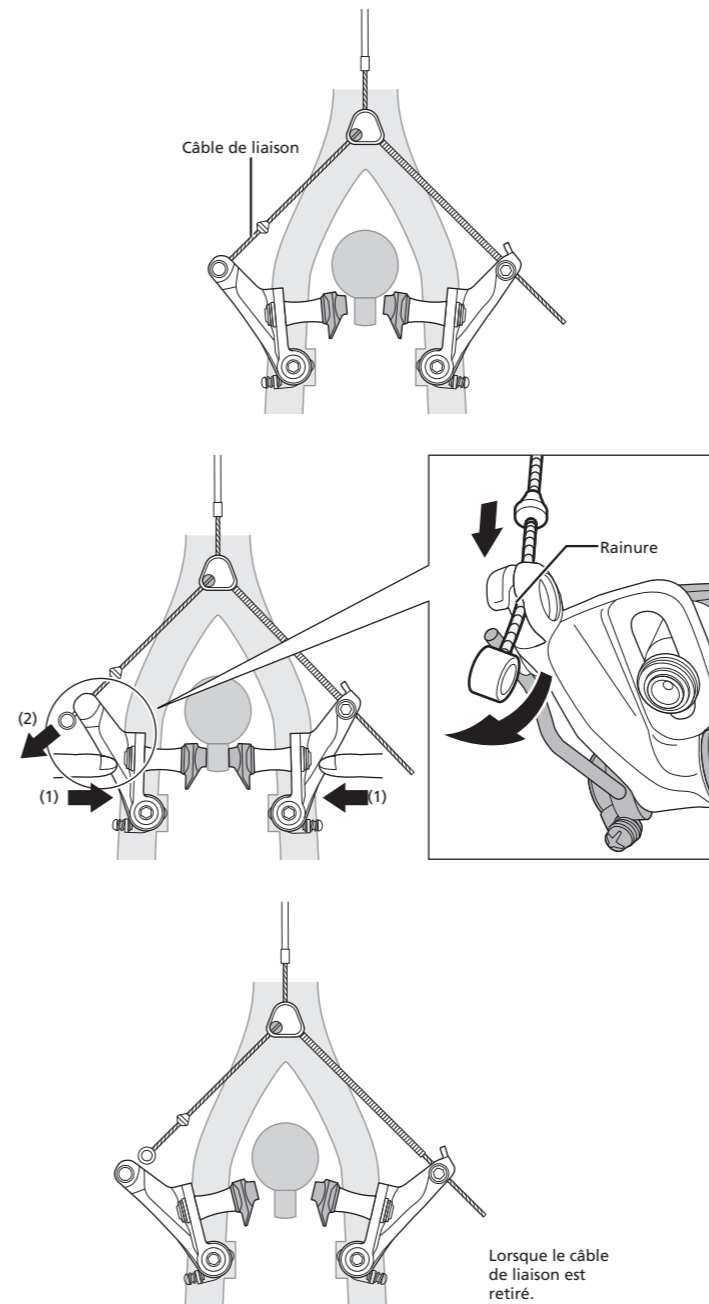

Attention

Après avoir installé la roue, montez le câble de liaison dans l'ordre inverse du démontage. Assurez-vous toujours que les freins fonctionnent correctement avant d'utiliser le vélo.