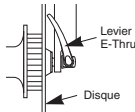

Informations générales concernant la sécurité

⚠ AVERTISSEMENT

- Le moyeu avant HB-M988 n'est pas conçu pour la conduite de bicyclette en descente et en freeride. Toutefois, selon les conditions de conduite, il est possible que des fissures apparaissent sur un axe de moyeu, ce qui peut causer des anomalies de fonctionnement de l'axe de moyeu. Ceci risque de causer un accident pouvant entraîner des blessures graves ou même mortelles. Avant de conduire, vous devez vérifier soigneusement vos moyeux et vous assurer que les axes ne sont pas fissurés; si vous découvrez des fissures ou un état anormal, N'UTILISEZ PAS la bicyclette.
- Le HB-M988 peut être utilisé en combinaison avec une fourche avant spéciale et le E-Thru. S'il est utilisé en combinaison avec toute autre fourche avant ou tout autre axe fixe, il pourra causer un détachement de la roue du vélo pendant la conduite, et de graves blessures risqueront de s'ensuivre.
- La méthode de fixation et le couple de serrage de la roue avant varient tous deux selon le type de fourche à suspension avant utilisée. Lorsqu'on monte la roue avant sur la fourche à suspension avant, veiller à toujours bien suivre les instructions de montage de la fourche à suspension avant. Si l'on ne suit pas bien les instructions, la roue avant risquera de se détacher de la fourche à suspension avant, ce qui peut causer de graves blessures.
- Faire très attention de ne pas approcher les doigts du disque de frein à disque rotatif lors de l'installation ou de l'entretien de la roue. Le disque est assez coupant pour causer de graves blessures aux doigts si ceux-ci se trouvent coincés dans les ouvertures du disque en mouvement. 
- Les étriers et les disques s'échauffent lorsqu'on actionne les freins; il ne faut donc pas les toucher lorsqu'on conduit ou tout de suite après avoir conduit la bicyclette, sinon on risquera de se brûler. S'assurer que les composants du frein ont suffisamment refroidi avant d'entreprendre le réglage des freins.
- Toujours s'assurer du bon fonctionnement des freins avant et arrière avant d'utiliser la bicyclette.
- Veiller à ce que de l'huile ou de la graisse ne souille pas le disque et les plaquettes de frein, sinon les freins peuvent ne pas fonctionner correctement.
- Si de l'huile ou de la graisse souille les plaquettes, il faut remplacer les plaquettes. Si de l'huile ou de la graisse souille le disque, il faut nettoyer le disque, sinon les freins peuvent ne pas fonctionner correctement.
- Si le levier E-Thru est situé du même côté que le disque, il risque de gêner le fonctionnement du disque, veiller donc à ce qu'il ne gêne pas le disque. 
- S'assurer que les roues sont bien fixées avant de conduire la bicyclette. Si les roues ne sont pas bien fixées, elle peuvent se détacher de la bicyclette et des blessures graves peuvent s'ensuivre.
- Obtenir et lire soigneusement les instructions de montage avant d'installer les pièces. Les pièces lâches, usées ou endommagées peuvent entraîner le renversement de la bicyclette et des blessures graves. Nous recommandons vivement d'utiliser uniquement des pièces de rechange Shimano.
- Lire soigneusement ces instructions techniques de montage et les conserver dans un endroit sûr pour s'y référer ultérieurement.
- Veiller également à lire soigneusement les Instructions de montage pour les freins à disque.

⚠ ATTENTION

- Lorsqu'on utilise l'outil spécial (TL-FC36) pour déposer et poser la bague de montage du disque, veiller à ne pas toucher l'extérieur du disque avec les mains. Mettre des gants pour éviter de se couper les mains.

■ Période de chauffage

- Les freins à disque ont une période de rodage, et la force de freinage augmentera progressivement au fur et à mesure que le rodage progresse. Veiller à bien prendre en compte ces augmentations lorsqu'on utilise les freins pendant cette période de rodage. Le même phénomène se produit lorsqu'on remplace les plaquettes de frein ou le disque.

Remarques

- Si le bossage de montage de l'étrier de frein et la patte ne sont pas parallèles, le disque risquera d'entrer en contact avec l'étrier.
- Si le disque est usé, fissuré ou voilé, il faut le remplacer.
- Les pièces ne sont pas garanties contre l'usure naturelle ou la détérioration résultant d'une utilisation normale.

Instructions de montage

SI-27X0A-002

HB-M988

Moyeu avant

Afin d'obtenir les meilleures performances, veiller à utiliser la combinaison des composants suivants.

Série	XTR
Étrier	BR-M985
Levier de frein	BL-M985
Disque	SM-RT98

Spécifications**Moyeu avant**

Modèle No.	HB-M988
Nombre d'orifices de rayon	32

Entretien

Ces unités peuvent être démontées comme indiqué dans les illustrations. Il faut appliquer de la graisse sur chaque pièce à intervalle régulier.

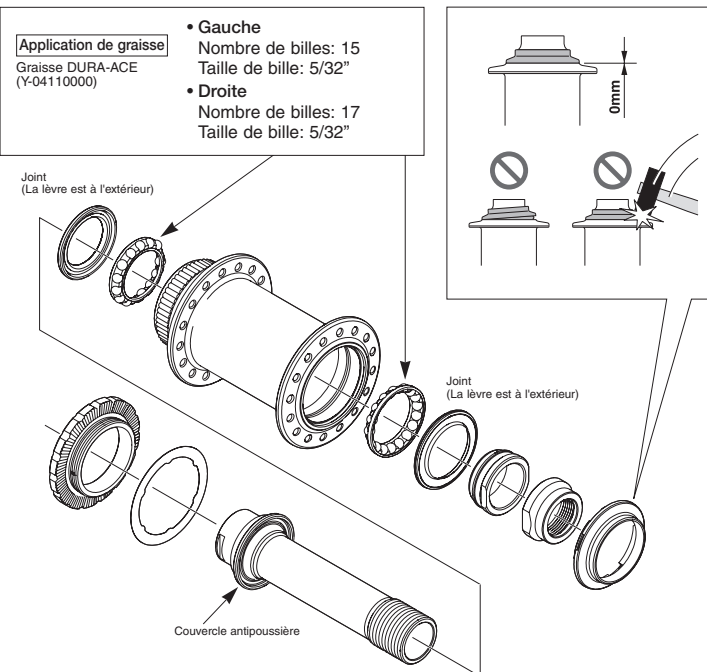
**Remarque:**

- Il est impossible de le démonter à partir du côté gauche du moyeu (côté comportant les dentelures de fixation du disque).
- Lorsqu'on dépose et pose le joint, faire très attention de ne pas plier le joint.
- Lorsqu'on repose le joint, s'assurer qu'il est orienté dans le bon sens, et l'insérer bien à fond.
- Ne pas démonter le couvercle antipoussière qui est serti sur le capuchon d'axe gauche.

< Montage >

Monter le tuyau d'axe, puis utiliser les outils spéciaux pour serrer l'écrou de blocage de façon à effectuer un double verrouillage du mécanisme, comme indiqué sur l'illustration.

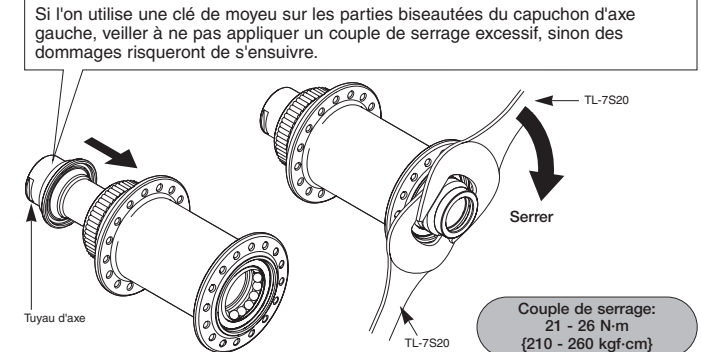
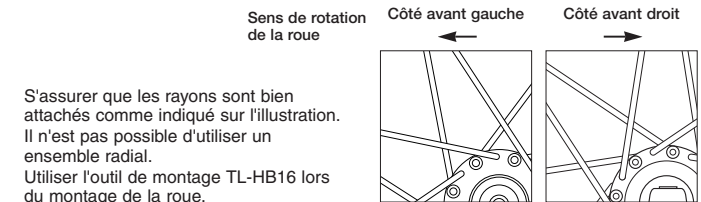
**Attache des rayons de roue****Montage du disque****⚠ ATTENTION**

Lorsqu'on utilise l'outil spécial (TL-FC36) pour déposer et poser la bague de montage du disque, veiller à ne pas toucher l'extérieur du disque avec les mains. Mettre des gants pour éviter de se couper les mains.

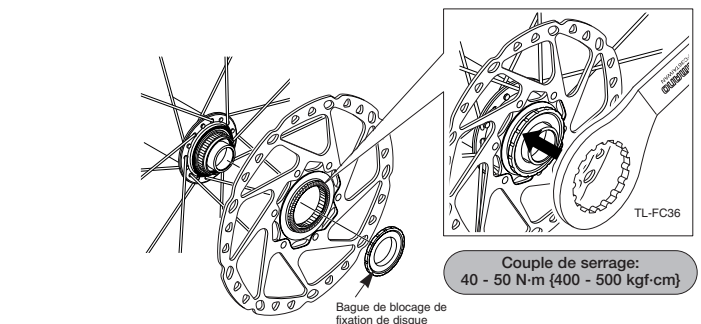

* Des instructions de montage dans d'autres langues sont disponibles sous : <http://techdocs.shimano.com>

Shimano se réserve le droit de changer les spécifications sans préavis pour l'amélioration du produit. (Français)