

## Informations générales concernant la sécurité

**AVERTISSEMENT**

**“L'intervalle d'entretien dépend des conditions d'utilisation et de conduite. Nettoyer régulièrement la chaîne avec un produit de nettoyage pour chaîne. Ne jamais utiliser de diluants à base alcaline ou à base acide tels que des produits anti-rouille. Si l'on utilise ces diluants, la chaîne risquera de rompre et de causer des blessures graves.”**

**• Pour obtenir de bonnes performances de changement de vitesses, cette chaîne comporte un côté avant et un côté arrière, et les côtés sont marqués de manière que la chaîne soit installée dans le bon sens. Il n'est possible d'obtenir les performances prévues par la conception que lorsque la chaîne est installée dans le bon sens. S'il est installé dans le sens inverse, il est possible que la chaîne se desserre et que le vélo se renverse, ce qui pourrait entraîner des blessures graves.**

- Les deux boulons de montage du bras de manivelle gauche doivent être serrés alternativement en plusieurs étapes plutôt que d'être serrés chacun à fond en une seule fois. À l'aide d'une clé dynamométrique, vérifiez que les couples de serrage finaux sont bien compris dans la plage de 12 - 14 N·m. En outre, après avoir conduit environ 100 km (60 miles), utilisez une clé dynamométrique pour vérifier à nouveau les couples de serrage. Il est aussi important de vérifier les couples de serrage périodiquement. Si les couples de serrage sont trop faibles ou si les boulons de montage ne sont pas serrés alternativement par étapes, le bras de manivelle gauche risquera de se détacher et la bicyclette risquera de tomber.
- Avant de conduire, vous devez vérifier soigneusement votre ensemble de manivelle et vous assurer qu'il ne comporte aucune fissure; si vous découvrez des fissures ou un état anormal, N'UTILISEZ PAS la bicyclette.
- Veiller à ce que les vêtements ne se prennent pas dans la chaîne pendant la conduite, sinon vous pouvez tomber de la bicyclette.
- S'assurer que la tension de la chaîne est correcte et que la chaîne n'est pas endommagée. Si la tension est trop faible ou si la chaîne est endommagée, il faut remplacer la chaîne. Si ceci n'est pas effectué, la chaîne risquera de se rompre et de causer des blessures graves.
- Si le couvercle intérieur n'est pas installé correctement, l'axe risquera de rouiller et d'être endommagé; la bicyclette risquera alors de se renverser et des blessures graves pourront s'ensuivre.
- Obtenir et lire attentivement les instructions de montage avant de monter les pièces. Les pièces lâches, usées ou endommagées peuvent entraîner le renversement de la bicyclette et des blessures graves. Nous recommandons vivement d'utiliser uniquement des pièces de rechange Shimano.
- Obtenir et lire attentivement les instructions de montage avant de monter les pièces. Si les réglages ne sont pas effectués correctement, la chaîne risquera de se détacher, et on risquera alors de tomber et de se blesser gravement.
- Lire soigneusement ces instructions techniques de montage et les conserver dans un endroit sûr pour s'y référer ultérieurement.

**ATTENTION**

- Si la chaîne est sur le petit plateau ou le plateau intermédiaire, il y a des risques de blessure au niveau des extrémités des dents sur le grand plateau.

**Remarque**

- Veillez à ce que la combinaison des plateaux corresponde à la configuration des dents de pédalier dans le tableau des spécifications du produit. Si l'on utilise d'autres combinaisons, l'écart entre les plateaux sera incorrect et la chaîne risquera alors de glisser et de se coincer entre les plateaux.
- Lorsque la chaîne est à la position montrée sur l'illustration, la chaîne peut entrer en contact avec les plateaux ou le dérailleur avant et produire du bruit. Si le bruit est un problème, faire passer la chaîne sur le pignon immédiatement plus grand ou sur le pignon suivant immédiatement celui-ci si la chaîne est à la position montrée sur la figure 1. Faire passer la chaîne sur le pignon immédiatement plus petit ou sur le pignon suivant immédiatement celui-ci si la chaîne est à la position montrée sur la figure 2.
- Pour les cadres avec suspension, l'angle de la base varie selon que le conducteur est sur la bicyclette ou pas. Lorsque le conducteur n'est pas sur la bicyclette et que la chaîne est placée sur le plus grand plateau/plateau plus grand et sur le plus petit pignon, il est possible que la plaque extérieure du guide-chaîne du dérailleur avant entre en contact avec la chaîne.
- Si la coquille du jeu de pédalier n'est pas parallèle, les performances du changement de vitesses seront moins bonnes.
- Avant de conduire la bicyclette, s'assurer que la connexion n'a pas de jeu ou n'est pas desserrée. Veiller aussi à resserrer les bras de manivelle et les pédales périodiquement.
- Si un craquement émis par l'axe du jeu de pédalier et du connecteur de bras de manivelle gauche se fait entendre, appliquer de la graisse sur le connecteur puis le serrer au couple spécifié.
- Utiliser un détergent neutre pour nettoyer la manivelle et le jeu de pédalier. L'utilisation de détergents alcalins ou acides peut entraîner une décoloration.
- Si les roulements présentent du jeu, il faut remplacer le jeu de pédalier.
- De plus, si la performance de pédalage ne semble pas normale, vérifier ce qui suit une fois de plus.
- Ne pas laver le jeu de pédalier avec des jets d'eau à haute pression.
- Lors de l'installation des adaptateurs gauche et droit, veiller à installer aussi le couvercle intérieur, sinon leur imperméabilité sera amoindrie.
- Appliquer de la graisse sur les adaptateurs droit et gauche avant de les installer.
- Si la chaîne n'arrête pas de se détacher des plateaux pendant l'utilisation, remplacer les plateaux et la chaîne.
- Laver périodiquement les plateaux dans du détergent neutre, puis les lubrifier de nouveau. De plus, le nettoyage de la chaîne avec du détergent neutre et sa lubrification est un moyen efficace de prolonger la durée de vie des plateaux et de la chaîne.
- Les revers de vos vêtements peuvent être salis par la chaîne quand vous roulez.
- Lors du montage des pédales, appliquer une petite quantité de graisse sur les filetages afin d'empêcher que les pédales se bloquent. Utiliser une clé dynamométrique pour serrer fermement les pédales. Couple de serrage: 35 - 55 N·m {350 - 550 kgf·cm}. Le bras de manivelle droit a un filetage à droite, et le bras de manivelle gauche a un filetage à gauche.
- Les pièces ne sont pas garanties contre l'usure naturelle ou les détériorations résultant d'une utilisation normale.
- Pour toute information concernant les méthodes de montage, de réglage, d'entretien ou de fonctionnement, contacter un revendeur de bicyclettes qualifié.

**Ce pédalier avant est conçu pour des systèmes à 10 vitesses et il ne faut pas l'utiliser pour des systèmes à 9 vitesses.**

## Instructions de montage

SI-1LV0A-002

# FC-M552 FC-M590-10

Pédalier

**Spécifications**

Numéro de modèle	FC-M552 / FC-M590-10
Combinaison des dentures de plateaux	42-32-24 dents
Diamètre de fixation des plateaux	104 mm / 64 mm
Ligne de chaîne	50 mm
Largeur de la coquille du jeu de pédalier	68, 73 mm
Filetage des cuvettes du jeu de pédalier	BC1,37 (68, 73 mm)
Jeu de pédalier concerné	SM-BB51
Chaîne concernée	CN-HG94 / CN-HG74

**Veiller à lire les instructions de montage du système d'entraînement avant conjointement avec les présentes instructions de montage.**

**Montage du pédalier**

■ Installer en suivant la procédure suivante montrée dans l'illustration.

- 1, 2 Utiliser l'outil spécial TL-FC32/33/36 pour installer la adaptateur de droite (filetage dans le sens inverse des aiguilles d'une montre) et la adaptateur de gauche (filetage dans le sens des aiguilles d'une montre).  
Couple de serrage: 35 - 50 N·m {350 - 500 kgf·cm}  
**Remarque :** Des entretoises peuvent s'avérer obligatoires à cause de la largeur de la coquille de jeu de pédalier. Pour en savoir plus se reporter à "méthode de montage d'entretoises".
- 3 Insérer l'unité de la manivelle de droite.
- 4 Mettre la section A de la manivelle de gauche en place dans l'essieu de l'unité de la manivelle de droite à l'emplacement où la cannelure est large.
- 5 Utiliser l'outil spécial TL-FC16/18 pour resserrer le capuchon.  
Couple de serrage: 0,7 - 1,5 N·m {7 - 15 kgf·cm}
- 6 Repousser la plaque d'arrêt et s'assurer que la goupille de plaque est bien en place, puis resserrer le boulon de la manivelle de gauche. (Clé Allen de 5 mm)  
**Remarque :** Chaque boulon doit être serré à 12 - 14 N·m {120 - 140 kgf·cm}

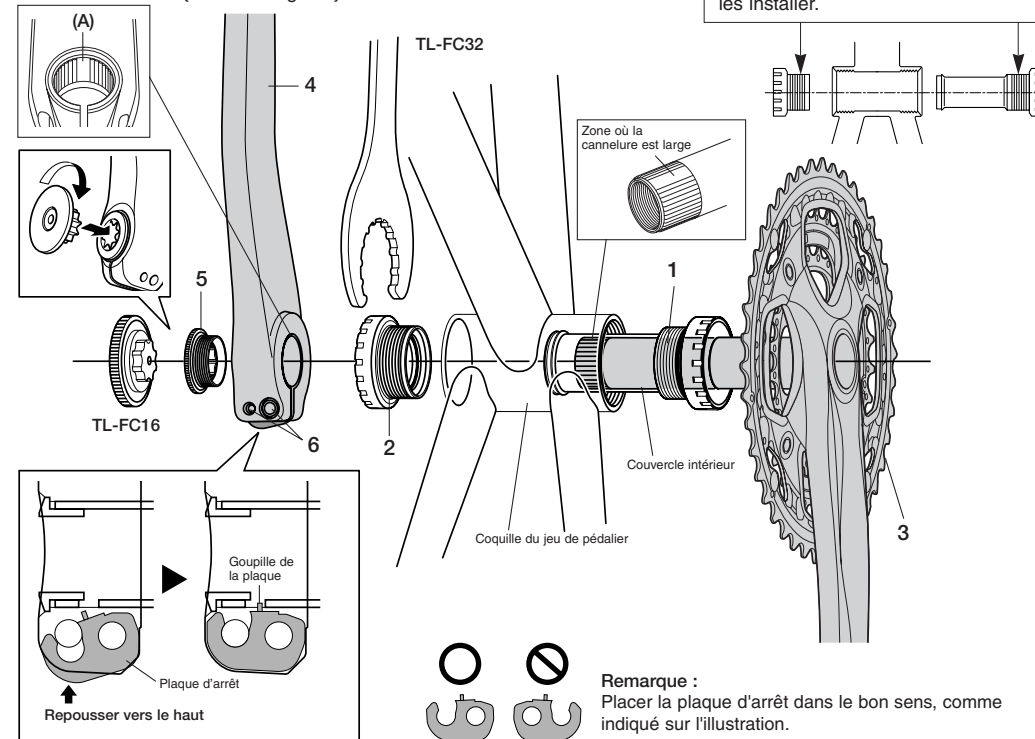
**Pose des plateaux**

Placer de manière que le symbole D marqué sur le plateau intermédiaire soit orienté vers l'extérieur et que les nombres de dents marqués sur les grand et petit plateaux soient orientés vers l'intérieur, et aussi de manière que les saillies soient alignées sur le bras de manivelle.

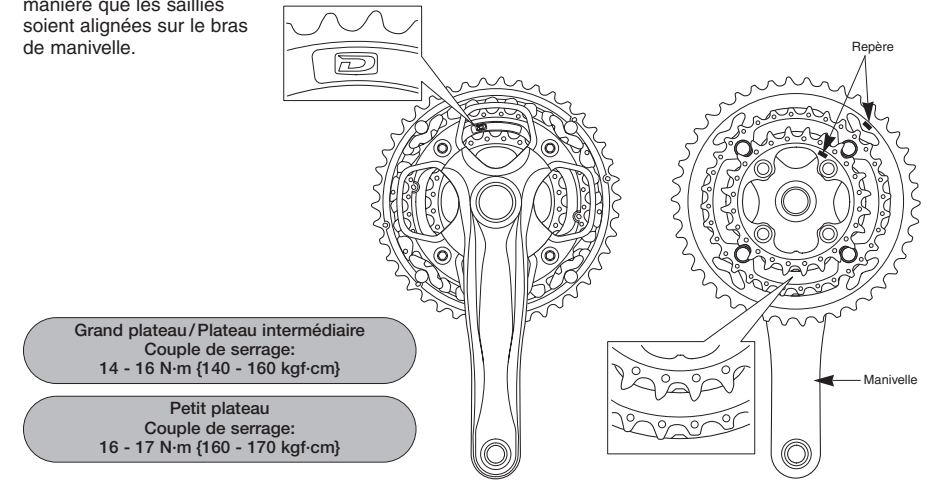

■ Méthode d'installation des entretoises

- 1 Vérifier si la largeur de la coquille du jeu de pédalier est de 68 mm ou de 73 mm.
- 2 Ensuite, monter l'adaptateur en se référant aux illustrations ci-dessous.

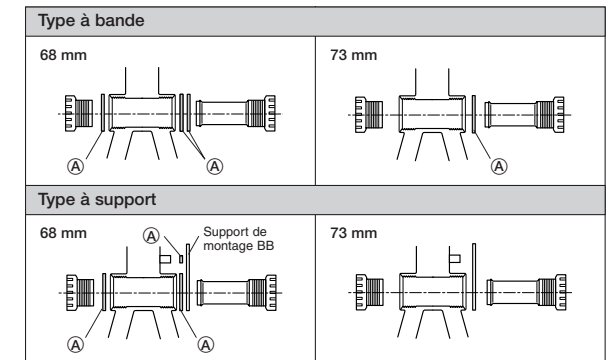
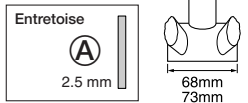

**Pour type à support**  
Installer comme montré dans l'illustration.

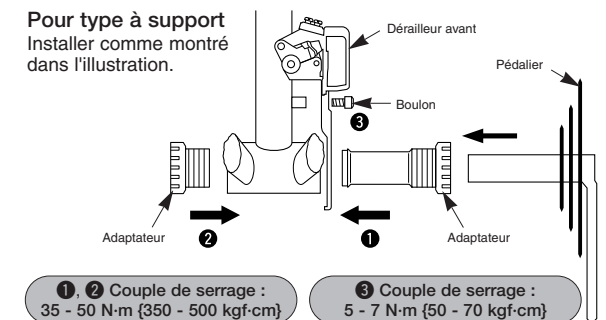

\* Des instructions de montage dans d'autres langues sont disponibles sous : <http://techdocs.shimano.com>

Sous réserve de changement des spécifications sans avis pour l'amélioration du produit. (French)