

Manuel du revendeur

ROUTE	VTT	Trekking
Ville/ confort	SPORT URBAIN	E-BIKE

Dérailleur avant

DEORE XT

FD-T8000

DEORE

FD-T6000

TABLE DES MATIÈRES

MISE EN GARDE IMPORTANTE	3
POUR VOTRE SÉCURITÉ.....	4
LISTE DES OUTILS À UTILISER.....	6
INSTALLATION.....	8
Installation du dérailleur avant.....	8
RÉGLAGE.....	12
Installation du câble et réglage des changements de pignon	12

MISE EN GARDE IMPORTANTE

- **Le présent manuel du revendeur est essentiellement prévu pour être utilisé par des mécaniciens spécialisés dans le domaine du vélo.**
Les utilisateurs qui ne sont pas formés professionnellement au montage de vélos ne doivent pas tenter d'installer eux-mêmes les éléments à l'aide des manuels du revendeur.
Si certains points mentionnés dans ce manuel ne sont pas clairs, ne procédez pas à l'installation. Contactez plutôt le magasin où vous avez effectué votre achat ou un revendeur local de vélos pour obtenir de l'aide.
- Veillez à lire tous les modes d'emploi inclus avec le produit.
- Ne démontez pas ou ne modifiez pas le produit d'une façon autre que celle décrite dans le présent manuel du revendeur.
- Tous les manuels et les documents techniques sont disponibles en ligne sur le site <https://si.shimano.com>.
- Les clients n'ayant pas facilement accès à Internet peuvent contacter le distributeur SHIMANO ou l'un des bureaux SHIMANO pour obtenir une copie du mode d'emploi.
- Veuillez respecter les lois et réglementations en vigueur dans le pays, l'état ou la région où vous exercez votre activité de revendeur.

Pour votre sécurité, veuillez lire attentivement le présent manuel du revendeur avant toute utilisation et vous y conformer pour une utilisation correcte.

Les instructions suivantes doivent être observées à tout moment afin d'éviter toute blessure corporelle ou tout dommage causé à l'équipement ou à la zone de travail.

Les instructions sont classées en fonction du degré de danger ou de l'ampleur des dégâts pouvant être causés si le produit est mal utilisé.

DANGER

Le non-respect des instructions entraînera des blessures graves ou mortelles.

AVERTISSEMENT

Le non-respect des instructions peut entraîner des blessures graves ou mortelles.

ATTENTION

Le non-respect des instructions peut entraîner des blessures corporelles ou endommager l'équipement et la zone de travail.

POUR VOTRE SÉCURITÉ

⚠ AVERTISSEMENT

- **Veillez à bien respecter les instructions fournies dans les manuels lors de l'installation du produit.**

Il est recommandé d'utiliser uniquement des pièces d'origine SHIMANO. Si des pièces comme des boulons et des écrous sont desserrés ou endommagés, le vélo risque de se renverser soudainement, ce qui pourrait blesser grièvement l'utilisateur.

De plus, si les réglages ne sont pas effectués correctement, des problèmes risquent d'apparaître et le vélo risque de se renverser soudainement, entraînant ainsi des blessures graves.

-  Veillez à porter des lunettes de sécurité pour vous protéger les yeux lorsque vous effectuez des tâches d'entretien comme le remplacement de pièces.
- Après avoir lu avec attention le manuel du revendeur, rangez-le dans un lieu sûr afin de pouvoir le consulter ultérieurement.





Veillez également à informer les utilisateurs des points suivants :

- Veillez à ce que vos vêtements ne se prennent pas dans la chaîne lorsque vous roulez. Sinon, vous risquez de tomber de votre vélo.

REMARQUE

Veillez également à informer les utilisateurs des points suivants :

- Si les changements de pignon ne se font pas de manière régulière, nettoyez le dérailleur et lubrifiez toutes les pièces mobiles.
- Lorsque la chaîne est dans l'une ou l'autre des positions indiquées sur le schéma, la chaîne peut entrer en contact avec le plateau avant ou le dérailleur avant et générer du bruit. Si ce bruit vous gêne, placez la chaîne sur le pignon arrière suivant le plus grand ou sur celui d'après si la chaîne se trouve dans la position indiquée sur le schéma 1. Placez la chaîne sur le pignon suivant le plus petit ou sur celui d'après si elle se trouve dans la position indiquée sur le schéma 2.

	Figure 1	Figure 2
Plateau avant		
Pignon arrière		

Installation d'éléments sur le vélo et entretien :





- Un dérailleur avant triple ne peut pas être utilisé pour un pédalier double car les points de changement de vitesse ne concordent pas. Un dérailleur avant double ne peut également pas être utilisé pour un pédalier triple.
Pour des spécifications détaillées, reportez-vous aux spécifications sur notre site pour les manuels des revendeurs.
- Pour les cadres avec suspension, l'angle de la base variera selon que le vélo roule ou non. Lorsque le vélo ne roule pas et que la chaîne est positionnée sur le plateau le plus grand et sur le pignon le plus petit, la plaque extérieure de guide-chaîne du dérailleur avant peut entrer en contact avec la chaîne.
- Utilisez un câble OT-SP et un guide de câble pour que un fonctionnement fluide.
- Si les maillons présentent trop de jeu et qu'il est impossible de procéder au réglage, le dérailleur doit être remplacé.
- Une graisse spéciale est utilisée pour le câble de changement de pignon. N'utilisez pas de graisse haut de gamme ou d'autres types de graisse car celles-ci peuvent entraîner une baisse des performances de changement de pignon.
- Graissez au préalable le câble interne et l'intérieur de la gaine avant d'utiliser votre vélo pour que qu'ils glissent facilement.
- N'actionnez les leviers liés au changement de vitesse que lorsque le pédalier tourne.
- Les produits ne sont pas garantis contre l'usure naturelle et les détériorations résultant de l'utilisation normale et du vieillissement.

Le produit actuel peut être différent de celui présenté sur le schéma car ce manuel vise essentiellement à expliquer les procédures d'utilisation du produit.

LISTE DES OUTILS À UTILISER

LISTE DES OUTILS À UTILISER

Les outils suivants sont nécessaires pour l'installation, le réglage et l'entretien.

Outil		Outil	
	Clé à six pans de 2 mm		Clé à six pans de 5 mm
	Clé à six pans de 4 mm		Clé de serrage de 8 mm

INSTALLATION

INSTALLATION

■ Installation du dérailleur avant

Type à collier

REMARQUE

Lors de l'installation d'éléments sur un cadre/cintre en carbone, vérifiez le couple de serrage recommandé par le fabricant de l'élément ou du cadre en carbone afin d'éviter que le carbone ne soit endommagé en raison d'un serrage excessif ou d'une force de maintien de l'élément insuffisante résultant d'un couple de serrage insuffisant.

1		Fixez provisoirement le boulon d'ablocage.	(A) Boulon d'ablocage
---	--	--	------------------------------

2

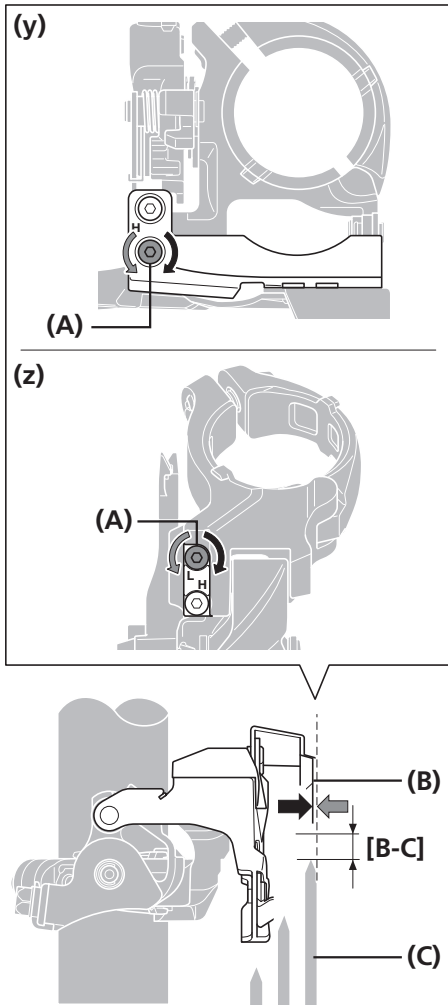

Réglez le boulon d'ablocage inférieur pour aligner la partie plate de la plaque extérieure du guide-chaîne parallèlement à la surface plate du plateau le plus grand.

Veillez à ce que la distance [B-C] à partir de l'extrémité des dents du plateau le plus grand soit bien comprise entre 1 et 3 mm.

[B-C] 1-3 mm

(y) Top swing

(z) Down swing

- (A) Boulon de réglage inférieur
- (B) Plaque extérieure de guide-chaîne
- (C) Plateau le plus grand

REMARQUE

Veillez à ne pas positionner le guide-chaîne comme indiqué sur le schéma.

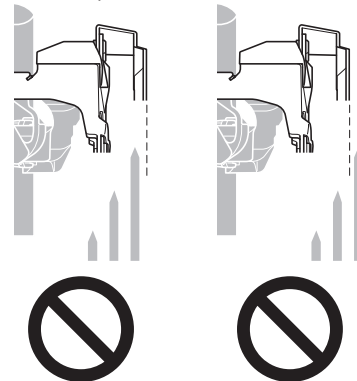

INFOS TECHNIQUES

Vérifiez en appliquant une clé à six pans sur la surface plate du plateau le plus grand comme indiqué sur le schéma.

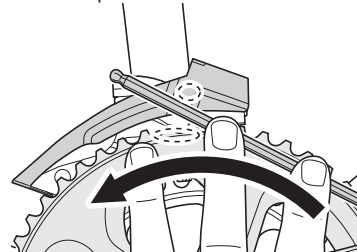

3

Une fois le réglage effectué, serrez le boulon d'ablocage.

Couple de serrage



5-7 Nm

Type à montage direct

1

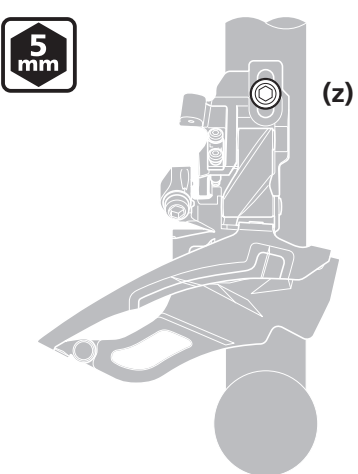

5 mm

(z)

Fixez provisoirement le dérailleur avant sur le cadre.

(z) Clé à six pans de 5 mm

2

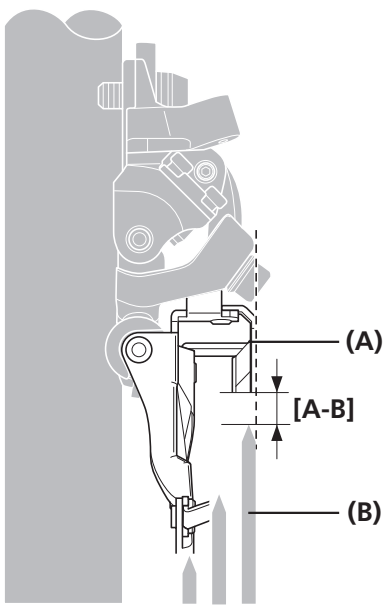

(A) Plaque extérieure de guide-chaîne
(B) Plateau le plus grand

Alignez la partie plate de la plaque extérieure du guide-chaîne de sorte qu'elle soit parallèle à la surface plate du plateau le plus grand. Veillez à ce que la distance [A-B] à partir de l'extrémité des dents du plateau le plus grand soit bien comprise entre 1 et 3 mm.

[A-B] 1-3 mm

3

Une fois le réglage terminé, fixez le dérailleur avant sur le cadre.

REMARQUE

Les plateaux compatibles varient en fonction de la hauteur d'installation. Veillez à vérifier les dimensions du cadre.

Hauteur d'installation	Plateau compatible le plus grand
161,5 mm	44 dts
165,5 mm	44 dts - 48 dts
169,5 mm	48 dts

(A) Plaque extérieure de guide-chaîne
(B) Plateau le plus grand

INFOS TECHNIQUES

Lorsque vous procédez au réajustement etc. sans bloc d'alignement Pro-Set, alignez la surface plane du plateau le plus grand à l'aide du boulon de réglage inférieur.

2 mm

Boulon de réglage inférieur

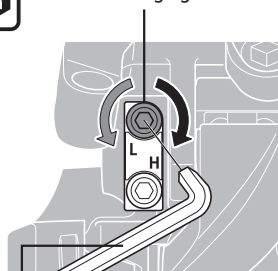

Clé à six pans de 2 mm

Couple de serrage

5 mm

5-7 Nm

RÉGLAGE

RÉGLAGE

Installation du câble et réglage des changements de pignon

Réglage de position de la partie inférieure

1

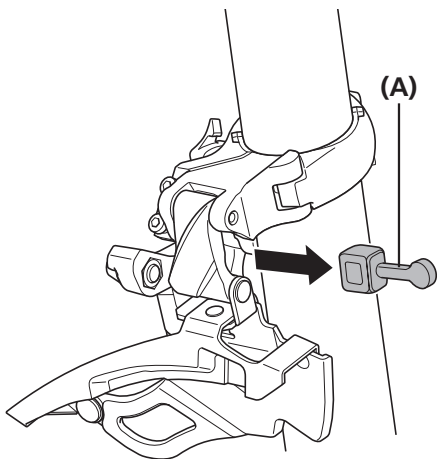

Retirez le bloc d'alignement Pro-Set.

(A) Bloc d'alignement Pro-Set

2

Réglez la chaîne sur le plus petit plateau et le plus grand pignon comme indiqué sur le schéma.

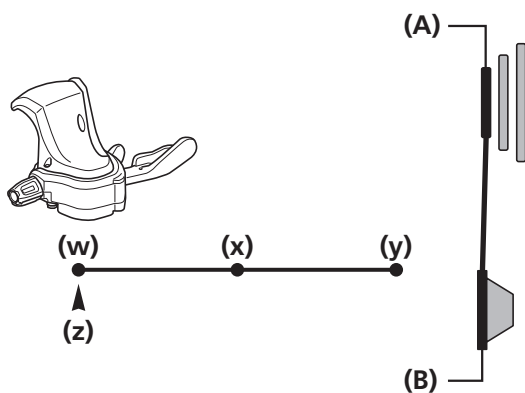

(w) Inférieur
(x) Intermédiaire
(y) Supérieur
(z) Point d'indice de câble

(A) Plus petit plateau
(B) Pignon le plus grand

3

2 mm

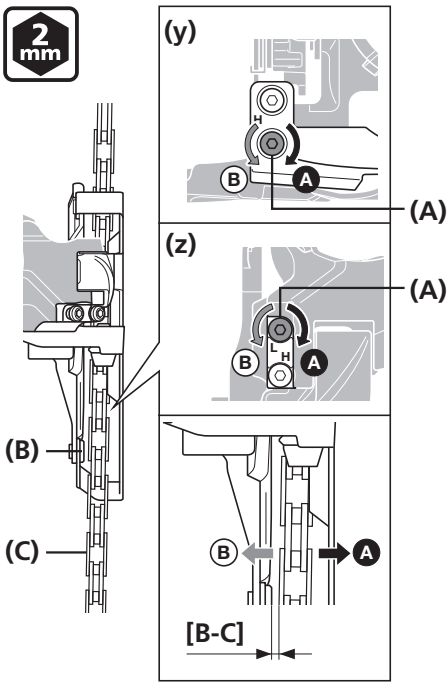

Réglez la position du guide-chaîne avec le boulon de réglage inférieur.

Réglez le jeu [B-C] entre la plaque intérieure du guide-chaîne et la chaîne sur une valeur entre 0 et 0,5 mm.

[B-C] 0-0,5 mm

(y) Top swing

(z) Down swing

- (A) Boulon de réglage inférieur
- (B) Plaque intérieure de guide-chaîne
- (C) Chaîne

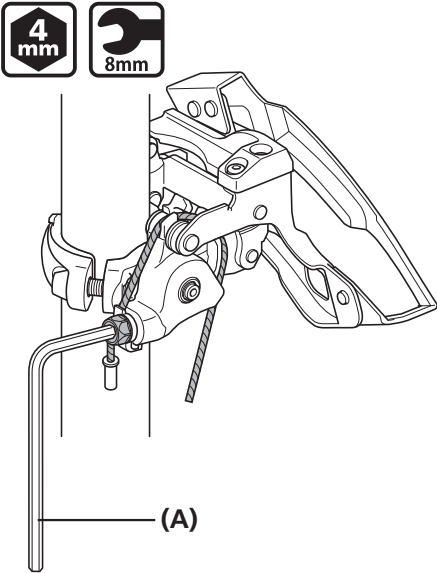

Fixation du câble

Top swing



Utilisez une clé de serrage ou une clé à six pans pour serrer le boulon de fixation du câble.

(A) Clé à six pans de 4 mm/
clé de serrage de 8 mm

Couple de serrage	
 	6-7 Nm

REMARQUE

Acheminez le câble comme indiqué sur le schéma.

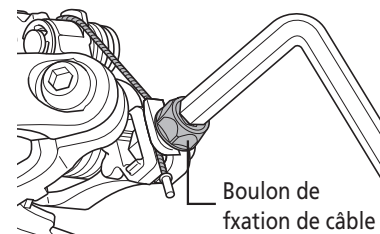

Down swing

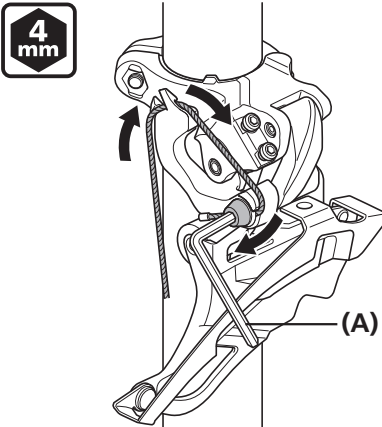

Passez le câble à travers le guide-câble.

(A) Clé à six pans de 4 mm

Couple de serrage	
	6-7 Nm

REMARQUE

Acheminez le câble comme indiqué sur le schéma.

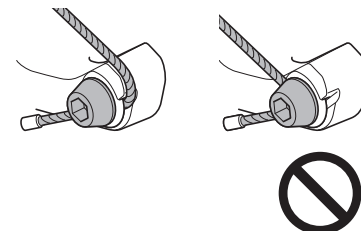

Réglage de la tension du câble

1

Réglez la chaîne sur le plateau intermédiaire et le pignon le plus grand comme indiqué sur le schéma.

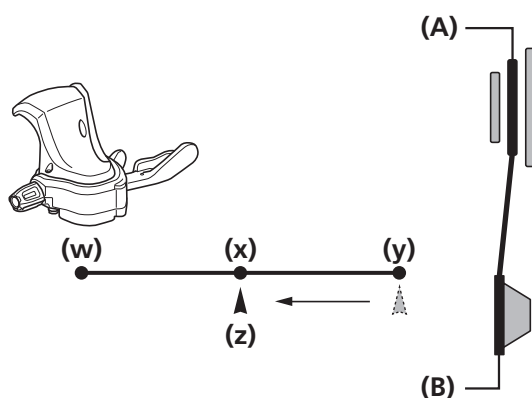

- (w) Inférieur
- (x) Intermédiaire
- (y) Supérieur
- (z) Point d'indice de câble

- (A) Plateau intermédiaire
- (B) Pignon le plus grand

REMARQUE

Réglez le levier après l'avoir actionné de la position haute vers la position intermédiaire, au lieu de la position basse vers la position intermédiaire.

2

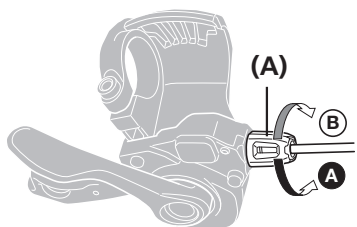

Réglez la position avec le régleur de câble.

Réglez le jeu [B-C] entre la plaque intérieure du guide-chaîne et la chaîne sur une valeur entre 0 et 0,5 mm.

[B-C] 0-0,5 mm

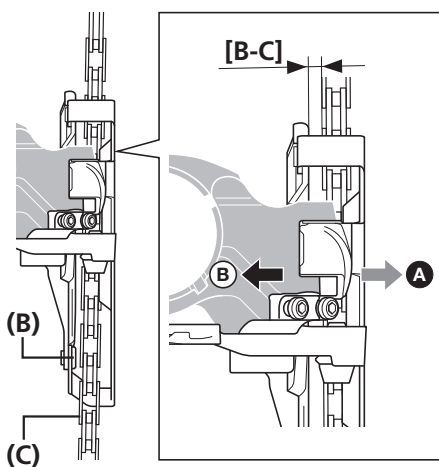

- (A) Régleur de câble
- (B) Plaque intérieure de guide-chaîne
- (C) Chaîne



INFOS TECHNIQUES

Après avoir réglé la position à l'aide du régleur de câble, actionnez une fois la commande et vérifiez à nouveau le jeu.

Réglage supérieur

1

Réglez la chaîne sur le plateau le plus grand et le pignon le plus petit comme indiqué sur le schéma.

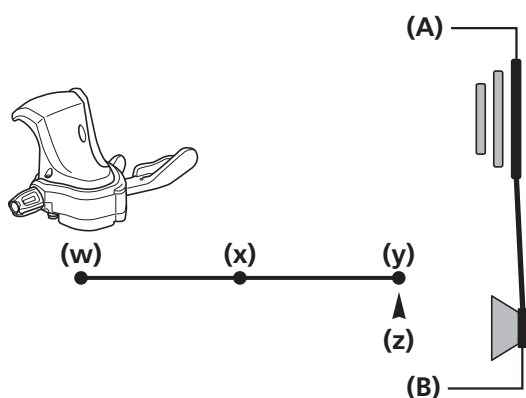

- (w) Inférieur
- (x) Intermédiaire
- (y) Supérieur
- (z) Point d'indice de câble

- (A) Plateau le plus grand
- (B) Pignon le plus petit

2

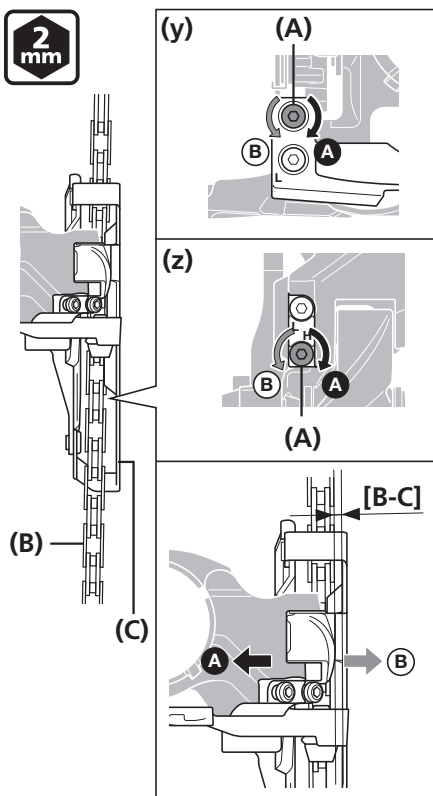

Réglez la position du guide-chaîne avec le boulon de réglage supérieur.

Réglez le jeu [B-C] entre la plaque extérieure du guide-chaîne et la chaîne sur une valeur entre 0 et 0,5 mm.

[B-C] 0-0,5 mm

- (y) Top swing
- (z) Down swing

- (A) Boulon de réglage supérieur
- (B) Chaîne
- (C) Plaque extérieure de guide-chaîne

Vérification du changement de vitesse et réglages mineurs

Une fois le câble installé et réglé, vérifiez le changement de vitesse en actionnant la commande de dérailleur.

(Cela s'applique également si le changement de vitesse devient difficile lorsque vous roulez.)

Utilisez le tableau en guise de référence pour régler les boulons. Tournez le boulon d'1/8ème de tour pour chaque réglage.

Si la chaîne tombe sur la manivelle.

Tournez le boulon de réglage supérieur dans le sens des aiguilles d'une montre.

Si le passage du plateau intermédiaire au plateau le plus grand est difficile.

Retendez le câble. S'il n'y a aucune amélioration, tournez le boulon de réglage supérieur dans le sens inverse des aiguilles d'une montre.

Si le passage du plateau le plus grand au plateau intermédiaire est difficile.

Détendez le câble.

Si la chaîne tombe sur le boîtier de pédalier.

Tournez le boulon de réglage inférieur dans le sens des aiguilles d'une montre.

Si le plateau intermédiaire est sauté lors d'un passage depuis le plateau le plus grand.

Retendez le câble.

Si le passage du plateau intermédiaire au plus petit plateau est difficile.

Tournez le boulon de réglage inférieur dans le sens inverse des aiguilles d'une montre.

