

Manuel du revendeur

ROUTE	VTT	Trekking
Ville/confort	SPORT URBAIN	E-BIKE

Dérailleur avant

SORA

FD-R3000
FD-R3030

CLARIS

FD-R2000
FD-R2030

TABLE DES MATIÈRES

MISE EN GARDE IMPORTANTE	3
POUR VOTRE SÉCURITÉ.....	4
LISTE DES OUTILS À UTILISER.....	7
INSTALLATION	9
Montage de la plaque de soutien.....	11
RÉGLAGE.....	13
Réglage du passage de câble (FD-R3000/FD-R2000)	13
Réglage SIS	18
ENTRETIEN	27
Lubrifier	27
Remplacement de la plaque de protection	28

MISE EN GARDE IMPORTANTE

- **Le présent manuel du revendeur est essentiellement prévu pour être utilisé par des mécaniciens spécialisés dans le domaine du vélo.**
Les utilisateurs qui ne sont pas formés professionnellement au montage de vélos ne doivent pas tenter d'installer eux-mêmes les éléments à l'aide des manuels du revendeur.
Si certains points mentionnés dans ce manuel ne sont pas clairs, ne procédez pas à l'installation. Contactez plutôt le magasin où vous avez effectué votre achat ou un revendeur local de vélos pour obtenir de l'aide.
- Veuillez à lire tous les modes d'emploi inclus avec le produit.
- Ne démontez pas ou ne modifiez pas le produit d'une façon autre que celle décrite dans le présent manuel du revendeur.
- Tous les manuels du revendeur et les modes d'emploi peuvent être consultés en ligne sur notre site Internet (<https://si.shimano.com>).
- Veuillez respecter les lois et réglementations en vigueur dans le pays, l'état ou la région où vous exercez votre activité de revendeur.

Pour votre sécurité, veuillez lire attentivement le présent manuel du revendeur avant toute utilisation et vous y conformer pour une utilisation correcte.

Les instructions suivantes doivent être observées à tout moment afin d'éviter toute blessure corporelle ou tout dommage causé à l'équipement ou à la zone de travail.

Les instructions sont classées en fonction du degré de danger ou de l'ampleur des dégâts pouvant être causés si le produit est mal utilisé.

DANGER

Le non-respect des instructions entraînera des blessures graves ou mortelles.

AVERTISSEMENT

Le non-respect des instructions peut entraîner des blessures graves ou mortelles.

ATTENTION

Le non-respect des instructions peut entraîner des blessures corporelles ou endommager l'équipement et la zone de travail.

POUR VOTRE SÉCURITÉ

⚠ AVERTISSEMENT

- **Veillez à bien respecter les instructions fournies dans les manuels lors de l'installation du produit.**

Il est recommandé d'utiliser uniquement des pièces d'origine Shimano. Si des pièces comme des boulons et des écrous sont desserrés ou endommagés, le vélo risque de se renverser soudainement, ce qui pourrait blesser grièvement l'utilisateur.

De plus, si les réglages ne sont pas effectués correctement, des problèmes risquent d'apparaître et le vélo risque de se renverser soudainement, entraînant ainsi des blessures graves.

-  Veillez à porter des lunettes de sécurité pour vous protéger les yeux lorsque vous effectuez des tâches d'entretien comme le remplacement de pièces.
- Après avoir lu avec attention le manuel du revendeur, rangez-le dans un lieu sûr afin de pouvoir le consulter ultérieurement.

Veillez également à informer les utilisateurs des points suivants :

- Veillez à ce que vos vêtements ne se prennent pas dans la chaîne lorsque vous roulez. Sinon, vous risquez de tomber de votre vélo.

REMARQUE

Veillez également à informer les utilisateurs des points suivants :

- Si les changements de pignon ne se font pas de manière régulière, nettoyez le dérailleur et lubrifiez toutes les pièces mobiles.
- Lorsque la chaîne est dans l'une ou l'autre des positions indiquées sur le schéma, la chaîne peut entrer en contact avec le plateau avant ou le dérailleur avant et générer du bruit. Si le bruit pose un problème, passez la chaîne sur le plus grand pignon suivant ou sur celui d'après.

	Double	Triple	
Plateau avant			
Pignon arrière			

Installation d'éléments sur le vélo et entretien :



- Un dérailleur avant triple ne peut pas être utilisé pour un pédalier double car les points de changement de vitesse ne concordent pas. Un dérailleur avant double ne peut également pas être utilisé pour un pédalier triple.
2 plateaux : FD-R3000/FD-R2000
3 plateaux : FD-R3030/FD-R2030
Pour des spécifications détaillées, reportez-vous aux spécifications sur notre site pour les manuels des revendeurs.
- Pour les cadres avec suspension, l'angle de la base variera selon que le vélo roule ou non. Lorsque le vélo ne roule pas et que la chaîne est positionnée sur le plateau le plus grand et sur le pignon le plus petit, la plaque extérieure de guide-chaîne du dérailleur avant peut entrer en contact avec la chaîne.
- Utilisez un câble OT-SP et un guide de câble pour un fonctionnement fluide.
- Si les maillons présentent trop de jeu et qu'il est impossible de procéder au réglage, le dérailleur doit être remplacé.
- Une graisse spéciale est utilisée pour le câble de changement de pignon. N'utilisez pas de graisse haut de gamme ou d'autres types de graisse car celles-ci peuvent entraîner une baisse des performances de changement de pignon.
- Graissez au préalable le câble interne et l'intérieur de la gaine avant d'utiliser votre vélo pour qu'ils glissent facilement.
- N'actionnez les leviers liés au changement de vitesse que lorsque le pédalier tourne.
- Les produits ne sont pas garantis contre l'usure naturelle et les détériorations dues à un usage et au vieillissement normaux.
- Afin de préserver au maximum les performances, nous recommandons fortement l'utilisation de lubrifiants et de produits d'entretien SHIMANO.

Le produit réel peut être différent de celui présenté sur le schéma, car ce manuel vise essentiellement à expliquer les procédures d'utilisation du produit.

LISTE DES OUTILS À UTILISER

LISTE DES OUTILS À UTILISER

Les outils suivants sont nécessaires pour l'installation, le réglage et l'entretien.

Outil		Outil	
	Clé à six pans de 2 mm		Tournevis [n° 2]
	Clé à six pans de 5 mm		

INSTALLATION

INSTALLATION

REMARQUE

Lors de l'installation de composants sur un cadre (cintre) en carbone, il existe un risque de détérioration du cadre (cintre) ou de force de serrage insuffisante, même au couple de serrage recommandé. Vérifiez le couple approprié auprès du fabricant du vélo ou du cadre (cintre).

1

Lorsque vous utilisez l'adaptateur, installez-le dans la position indiquée sur le schéma, par rapport au collier avant ou au collier arrière.

(z) Aligner

- (A) Adaptateur
- (B) Collier avant/collier arrière

REMARQUE

Veillez à utiliser un adaptateur métallique pour un collier avant qui n'a pas une forme plane.

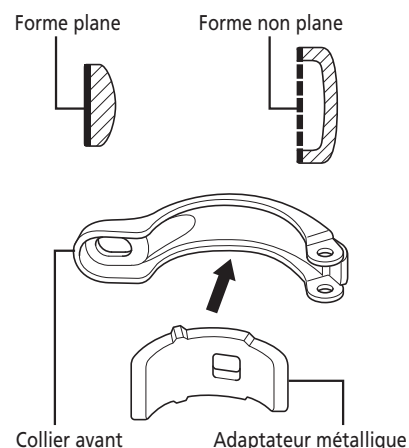

2

Procédez au réglage de sorte qu'il y ait un jeu compris entre 1 - 3 mm entre la plaque extérieure de guide-chaîne et le plateau le plus grand.

Après avoir serré provisoirement le boulon d'ablocage, alignez la partie plate de la plaque extérieure du guide-chaîne parallèlement à la surface plane du plateau le plus grand.

(z) 1 - 3 mm

- (A) Plaque extérieure de guide-chaîne
- (B) Plateau le plus grand

3

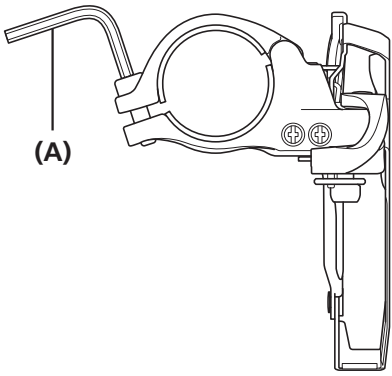

Une fois le réglage effectué, serrez le boulon d'ablocage.

(A) Clé à six pans de 5 mm

Couple de serrage



5 - 7 N·m

■ Montage de la plaque de soutien

Si vous posez le dérailleur avant sur un cadre de type brasé, une plaque de soutien doit être fixée au tube de selle. Posez une plaque de soutien afin de ne pas endommager le cadre en raison de la pression exercée par le boulon de maintien de dérailleur avant.

2 mm

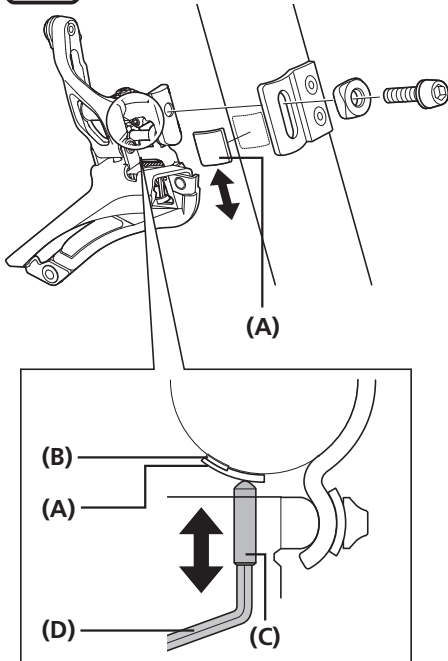

Vérifiez l'endroit où le boulon de maintien entre directement en contact avec le cadre lors du réglage du boulon de support du dérailleur avant, et fixez la plaque de soutien à cet endroit. De plus, évitez de positionner la guidoline qui relie la plaque de soutien au tube de selle à l'endroit où le boulon de maintien entre directement en contact avec le cadre.

- (A) Plaque de soutien
- (B) Guidoline
- (C) Boulon de maintien
- (D) Clé à six pans de 2 mm



INFORMATIONS TECHNIQUES

* Lorsqu'un adaptateur de collier de fixation (SM-AD90/79/67) est utilisé, le boulon de maintien n'est pas nécessaire.

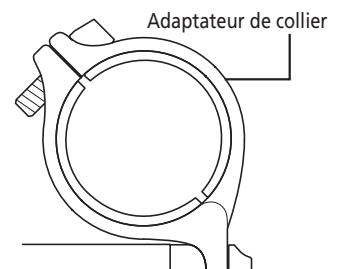

Il existe une plaque de soutien avec une surface d'adhérence courbée et une autre avec une surface d'adhérence plate comme indiqué sur le schéma ; utilisez le type qui correspond à la forme du cadre.

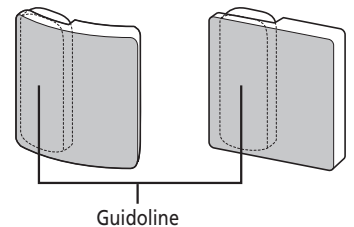

RÉGLAGE

RÉGLAGE

■ Réglage du passage de câble (FD-R3000/FD-R2000)

La distance du mouvement du dérailleur avant varie en fonction du point d'extrémité du guide-câble ou de la position de l'orifice du cadre par lequel est acheminé le câble. Réglez la distance du mouvement en activant/désactivant le convertisseur.

1

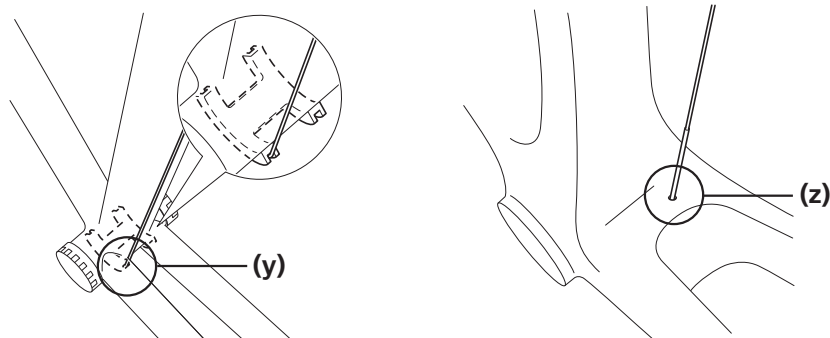

- (y) Point d'extrémité du guide-câble
- (z) Orifice du cadre par lequel est acheminé le câble

Utilisez l'outil de réglage du convertisseur (TL-FDR30) pour déterminer l'orientation appropriée du convertisseur.

2



INFORMATIONS TECHNIQUES

Avant d'utiliser l'outil de réglage du convertisseur, alignez la plaque extérieure de guide-chaîne de façon à ce qu'elle soit parallèle à la surface du plateau le plus grand.

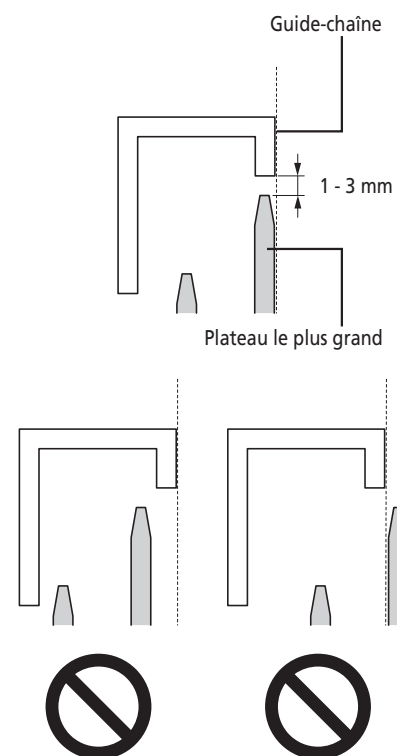

Utilisation de l'outil de réglage du convertisseur

1

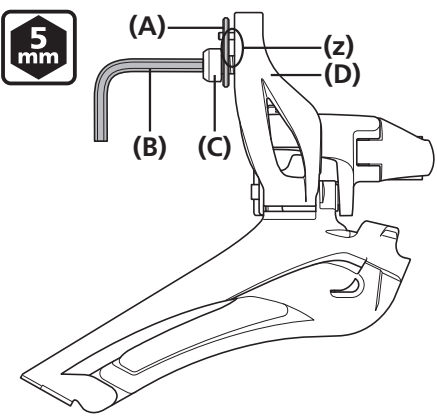

Desserrez la vis de fixation du câble de manière à créer un espace entre la plaque et la plaquette extérieure.

(z) Créer un espace

- (A) Plaque
- (B) Clé à six pans de 5 mm
- (C) Boulon de montage de câble
- (D) Plaquette extérieure

2

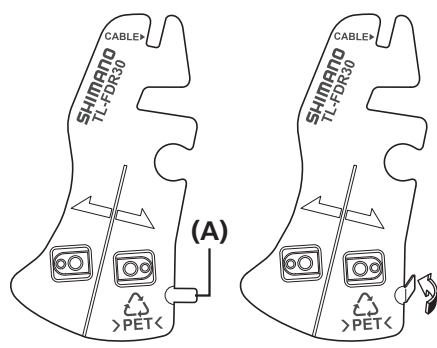

Pliez la partie pliante de l'outil de réglage du convertisseur.

- (A) Partie pliante

3

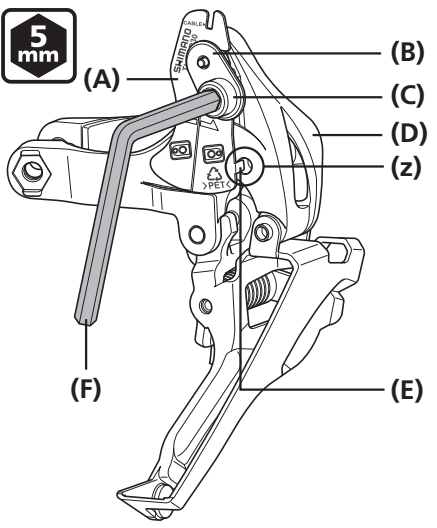

Posez l'outil de réglage du convertisseur en l'engageant entre la plaque et la plaquette extérieure. Simultanément, insérez la partie pliante de l'outil dans le trou dans la plaquette extérieure. Après avoir posé l'outil, serrez provisoirement le boulon de montage de câble.

(z) Insérez la partie pliante de l'outil dans le trou dans la plaquette extérieure

- (A) Outil de réglage du convertisseur (TL-FDR30)
- (B) Plaque
- (C) Boulon de montage de câble
- (D) Plaquette extérieure
- (E) Partie pliante
- (F) Clé à six pans de 5 mm

4

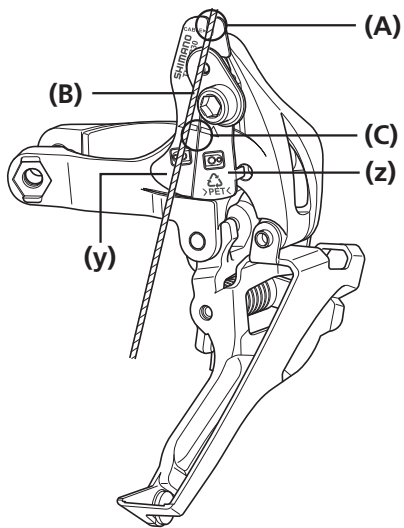

Alignez le câble sur la fente prévue dans l'outil, puis tirez-le. Vérifiez si le câble passe sur le côté Convertisseur MARCHÉ ou Convertisseur ARRÊT de la ligne centrale.

Régalez le convertisseur sur MARCHÉ ou ARRÊT conformément à l'indication donnée par l'outil.

(y) Côté Convertisseur ARRÊT

(z) Côté Convertisseur MARCHÉ

(A) Fente de câble

(B) Câble

(C) Ligne centrale

Réglage MARCHE/ARRÊT du convertisseur

La protubérance sur le convertisseur et l'entaille à côté de celui-ci servent de guide.

- La protubérance se trouve sur le côté extérieur du vélo : ARRÊT
 - La protubérance se trouve sur le côté intérieur du vélo : MARCHE
- (Il est possible de sélectionner MARCHE ou ARRÊT si le câble se trouve sur la ligne centrale.)

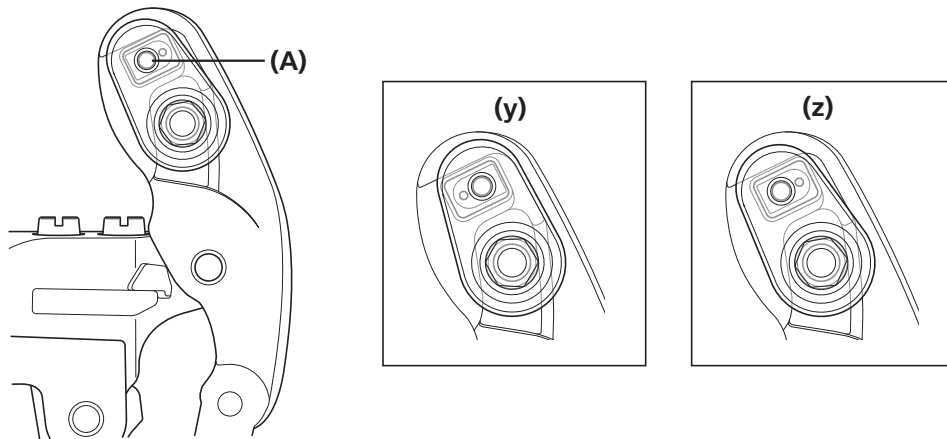

(y) Convertisseur : ARRÊT

(z) Convertisseur : MARCHE

(A) Convertisseur

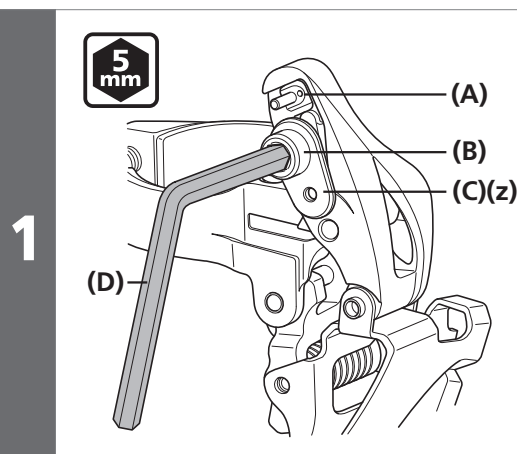

Desserrez le boulon de montage de câble. Dégagez le convertisseur en tournant la plaque vers le bas.

(z) Faire pivoter la plaque vers le bas.

(A) Convertisseur

(B) Boulon de montage de câble

(C) Plaque

(D) Clé à six pans de 5 mm

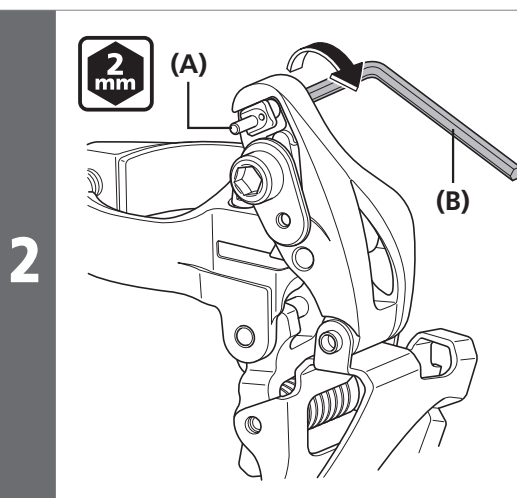

Insérez une clé à six pans de 2 mm dans le côté arrière du convertisseur et repoussez-le. Tournez le convertisseur de 180 degrés dans le sens inverse des aiguilles d'une montre.

(A) Convertisseur

(B) Clé à six pans de 2 mm

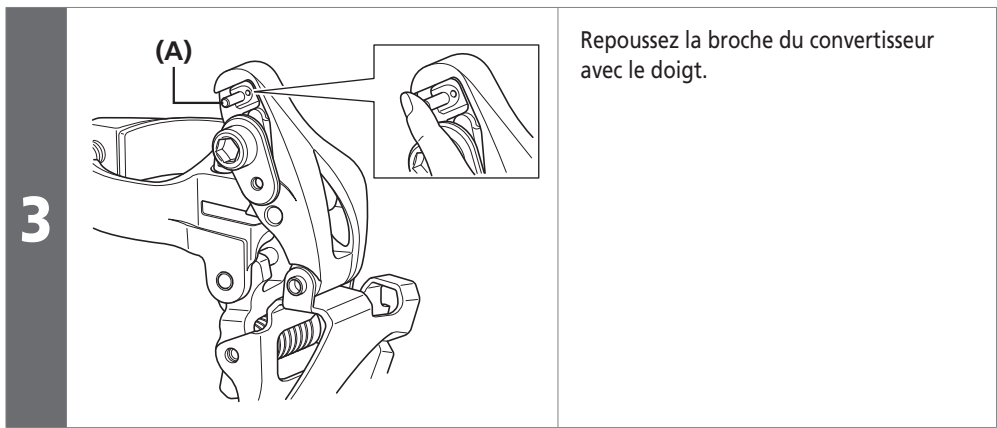

(A) Convertisseur

■ Réglage SIS

Double : FD-R3000/FD-R2000

Réglage inférieur

Position de chaîne

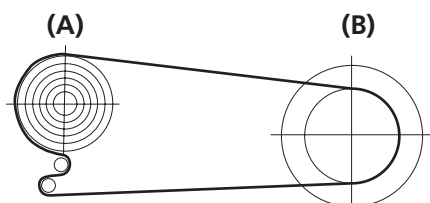

Effectuez le réglage de sorte que le jeu entre la plaque intérieure de guide-chaîne et la chaîne soit compris entre 0 - 0,5 mm.

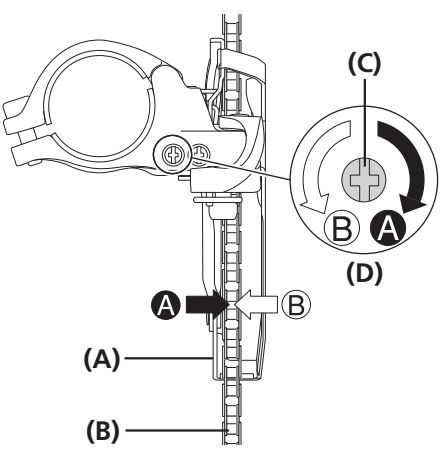

+
#2

- (A) Pignon le plus grand
- (B) Plus petit plateau

- (A) Plaque intérieure de guide-chaîne
- (B) Chaîne
- (C) Tournevis [n° 2]
- (D) Boulon de réglage inférieur

Raccordement et fixation du câble intérieur

Tout en exerçant une traction sur le câble intérieur, serrez le boulon de montage de câble au moyen d'une clé à six pans de 5 mm pour fixer le câble.

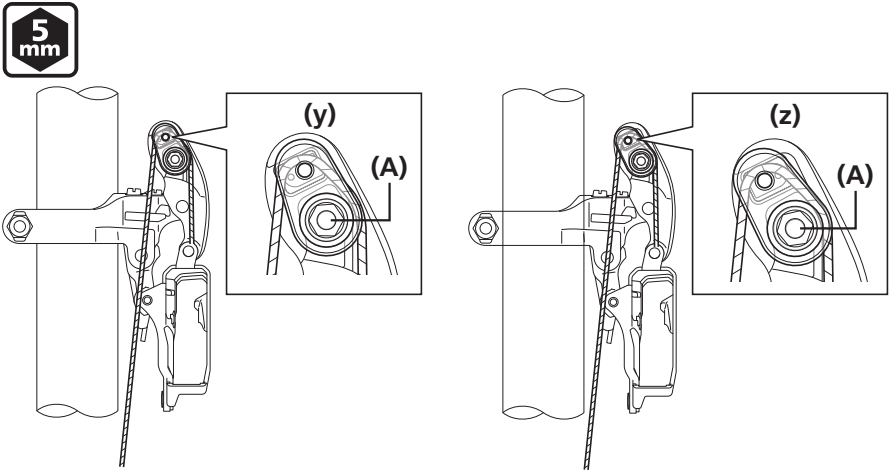

5 mm

1

- (y) Convertisseur : ARRÊT
- (z) Convertisseur : MARCHE

- (A) Boulon de montage de câble

Couple de serrage	
5 mm	5 - 7 N·m

2

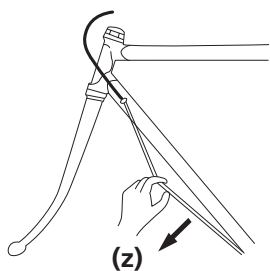

Après avoir supprimé le jeu initial du câble, fixez-le à nouveau sur le dérailleur avant comme indiqué sur le schéma.

(z) Relever

Réglage de la tension du câble

Position de chaîne

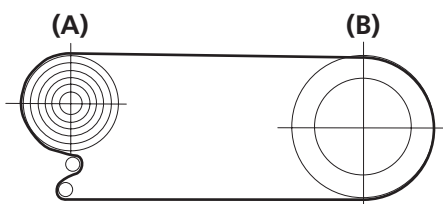

Placez la chaîne sur le pignon le plus grand à l'arrière et, à l'avant, sur le plus petit plateau, puis de nouveau sur le plus grand.

(A) Pignon le plus grand

(B) Plateau le plus grand

1

Comment changer de plateau

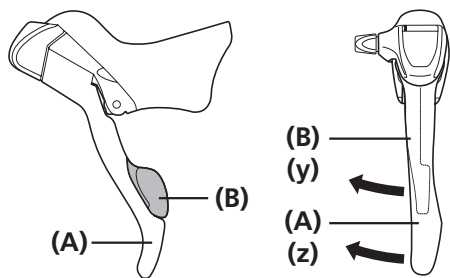

(y) Du plateau le plus grand au plus petit plateau

(z) Du plus petit plateau au plateau le plus grand

(A) Levier [a]

(B) Levier [b]

2

Procédez à la correction (opération de prévention du bruit).

- Appuyez délicatement sur le levier [b]. (Un "clac" se fait entendre.)

REMARQUE

Opération de correction (opération de suppression du bruit)

Il y a deux positions du dérailleur avant pour passer sur le plateau le plus grand. Veillez à ce que le dérailleur soit dans la position la plus intérieure.

- * Passez du plus petit plateau [L] au plateau le plus grand [T], puis appuyez délicatement sur le levier [b] jusqu'à ce qu'un dé clic se fasse entendre.

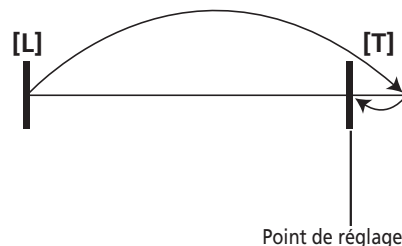

INFORMATIONS TECHNIQUES

Déplacez le levier [b] légèrement tout en tournant la manivelle, et vérifiez que le dérailleur avant se déplace légèrement vers le plus petit plateau. Si le dérailleur avant se déplace considérablement et entraîne l'engagement du plateau le plus petit, tournez le boulon de réglage supérieur de 1/8 tour dans le sens inverse des aiguilles d'une montre. Puis, après avoir remis la chaîne dans sa position d'origine, réglez et contrôlez le mécanisme de correction.

Position de chaîne

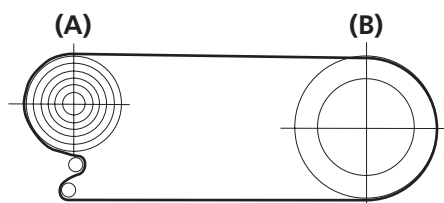

Après la correction, utilisez la vis de réglage du câble pour régler le jeu entre la chaîne et la plaque intérieure de guide-chaîne entre 0 - 0,5 mm.

3

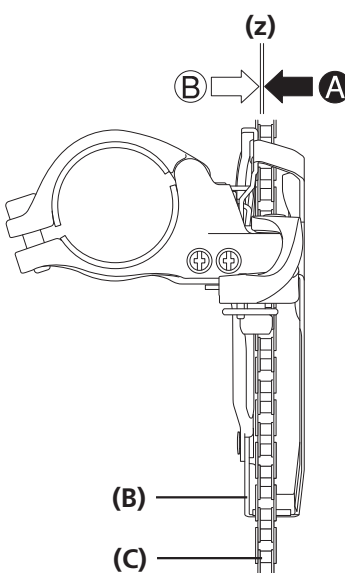
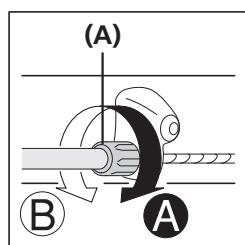

- (A) Pignon le plus grand
- (B) Plateau le plus grand

(z) Jeu : 0 - 0,5 mm

- (A) Vis de réglage du câble
- (B) Plaque intérieure de guide-chaîne
- (C) Chaîne

INFORMATIONS TECHNIQUES

Le réglage est possible en utilisant la manette Dual Control (avec régleur de câble).

Pour la méthode de réglage, reportez-vous à la section sur la manette Dual Control.

Réglage supérieur

Position de chaîne

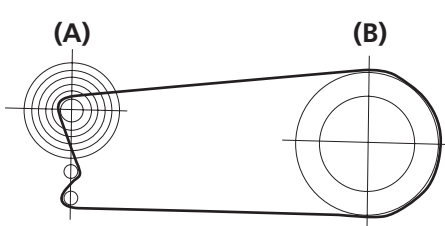

Effectuez le réglage de sorte que le jeu entre la plaque extérieure de guide-chaîne et la chaîne soit compris entre 0 - 0,5 mm.

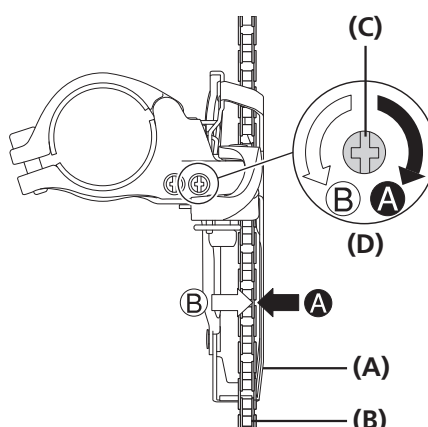

- (A) Pignon le plus petit
- (B) Plateau le plus grand

- (A) Plaque extérieure de guide-chaîne
- (B) Chaîne
- (C) Tournevis [n° 2]
- (D) Boulon de réglage supérieur

Vérification du changement de vitesse et réglages mineurs

Après avoir effectué le réglage inférieur, raccordé et fixé le câble intérieur, réglé la tension du câble et effectué le réglage supérieur, contrôlez le changement de vitesse en actionnant la manette appropriée.

(Cela s'applique également si le changement de vitesse devient difficile lorsque vous roulez).

* Tournez le boulon d'1/8ème de tour pour chaque réglage.

Si la chaîne tombe sur la manivelle	Tournez le boulon de réglage supérieur dans le sens des aiguilles d'une montre.
Si le passage du plus petit plateau au plateau le plus grand est difficile	Tournez le boulon de réglage supérieur dans le sens inverse des aiguilles d'une montre. Si cela ne remédie pas au problème, réglez de nouveau la tension du câble.
Si le passage du plateau le plus grand au plus petit plateau est difficile	Tournez le boulon de réglage inférieur dans le sens inverse des aiguilles d'une montre.
Si la chaîne tombe sur le boîtier de pédalier	Tournez le boulon de réglage inférieur dans le sens des aiguilles d'une montre.
Si le passage au plus petit plateau est dur et difficile après la correction	Tournez la vis spéciale de réglage du câble dans le sens des aiguilles d'une montre jusqu'à ce que le passage sur le plus petit plateau s'effectue en douceur. * Notez qu'une rotation excessive de la vis spéciale de réglage du câble peut détériorer la qualité du passage sur le plateau le plus grand.

Triple plateau : FD-R3030/FD-R2030

Réglage inférieur

Position de chaîne

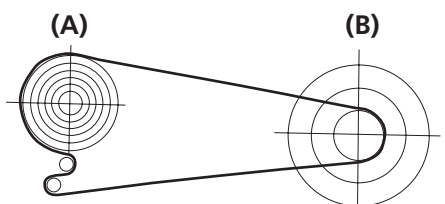

Effectuez le réglage de sorte que le jeu entre la plaque intérieure de guide-chaîne et la chaîne soit compris entre 0 - 0,5 mm.

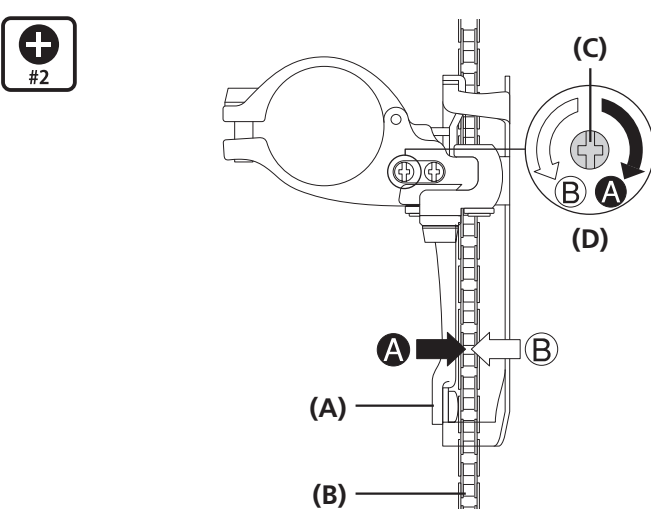

- (A) Pignon le plus grand
- (B) Plus petit plateau

- (A) Plaque intérieure de guide-chaîne
- (B) Chaîne
- (C) Tournevis [n° 2]
- (D) Boulon de réglage inférieur

Raccordement et fixation du câble intérieur

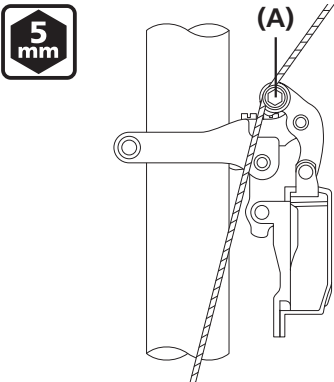

Tout en exerçant une traction sur le câble intérieur, serrez le boulon de montage de câble au moyen d'une clé à six pans de 5 mm pour fixer le câble.

- (A) Boulon de montage de câble

Couple de serrage	
	5 - 7 N·m

2

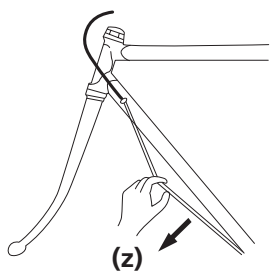

Après avoir supprimé le jeu initial du câble, fixez-le à nouveau sur le dérailleur avant comme indiqué sur le schéma.

(z) Relever

Réglage supérieur

Position de chaîne

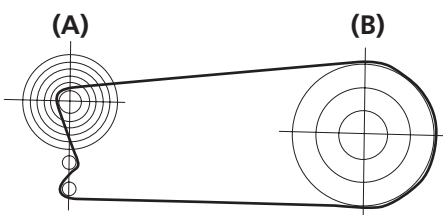

Effectuez le réglage de sorte que le jeu entre la plaque extérieure de guide-chaîne et la chaîne soit compris entre 0 - 0,5 mm.

(A) Pignon le plus petit
(B) Plateau le plus grand

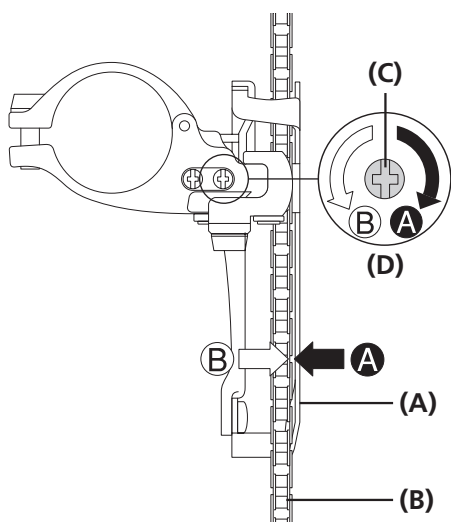

(A) Plaque extérieure de guide-chaîne
(B) Chaîne
(C) Tournevis [n° 2]
(D) Boulon de réglage supérieur

Réglage au niveau du plateau intermédiaire

1

Lors du réglage, réglez la chaîne sur le pignon le plus grand, et à l'avant, réglez la chaîne sur le plateau intermédiaire.

REMARQUE

Il y a deux méthodes pour passer la chaîne sur le plateau intermédiaire : passer du plateau le plus grand au plateau intermédiaire, méthode [A], et passer du plateau le plus petit au plateau intermédiaire, méthode [B] ; utilisez la méthode [A]. C'est parce que la position du dérailleur avant est différente.

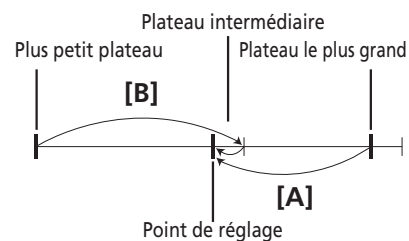

Position de chaîne

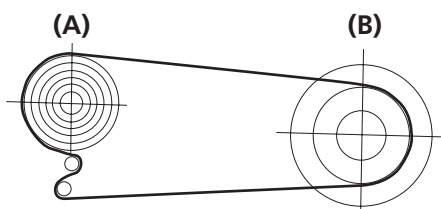

Réglez la vis spéciale de réglage du câble pour que le jeu entre la plaque intérieure de guide-chaîne et la chaîne soit compris entre 0 - 0,5 mm.

2

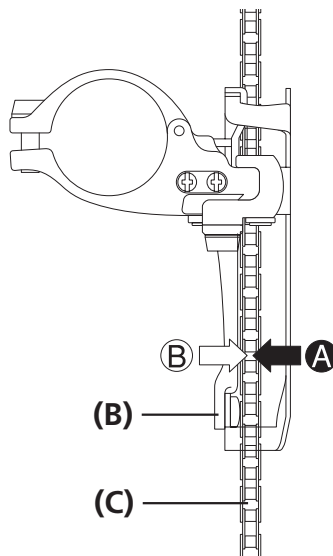
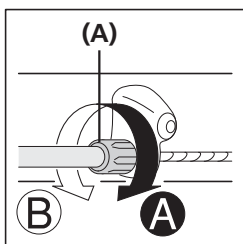

- (A) Pignon le plus grand
- (B) Plateau intermédiaire

- (A) Vis de réglage du câble
- (B) Plaque intérieure de guide-chaîne
- (C) Chaîne

INFORMATIONS TECHNIQUES

Le réglage est possible en utilisant la manette Dual Control (avec régleur de câble).

Pour la méthode de réglage, reportez-vous à la section sur la manette Dual Control.

Vérification du changement de vitesse et réglages mineurs

Après avoir effectué le réglage inférieur, raccordé et fixé le câble intérieur, et effectué le réglage supérieur et le réglage au niveau du plateau intermédiaire, contrôlez le changement de vitesse en actionnant la manette appropriée.

(Cela s'applique également si le changement de vitesse devient difficile lorsque vous roulez).

* Tournez le boulon d'1/8ème de tour pour chaque réglage.

Si la chaîne tombe sur la manivelle	Tournez le boulon de réglage supérieur dans le sens des aiguilles d'une montre.
Si le passage du plateau intermédiaire au plateau le plus grand est difficile	Tournez le boulon de réglage supérieur dans le sens inverse des aiguilles d'une montre.
Si le passage du plateau intermédiaire au plus petit plateau est difficile	Tournez le boulon de réglage inférieur dans le sens inverse des aiguilles d'une montre.
S'il y a une interférence entre la chaîne et la plaque extérieure du dérailleur avant lorsque la chaîne se trouve sur le plateau le plus grand	Tournez le boulon de réglage supérieur dans le sens inverse des aiguilles d'une montre.
Si le plateau intermédiaire est sauté lors du changement de plateau depuis le plateau le plus grand	Tournez la vis spéciale de réglage dans le sens inverse des aiguilles d'une montre.
S'il y a une interférence entre la chaîne et la plaque intérieure de dérailleur avant lorsque la chaîne est placée sur le pignon le plus grand alors qu'elle est sur le plateau intermédiaire	Tournez la vis spéciale de réglage dans le sens des aiguilles d'une montre.
Si la chaîne tombe sur le boîtier de pédalier	Tournez le boulon de réglage inférieur dans le sens des aiguilles d'une montre.
S'il y a une interférence entre la chaîne et la plaque intérieure de dérailleur avant lorsque la chaîne est placée sur le pignon le plus grand alors qu'elle est sur le plus petit plateau	Tournez le boulon de réglage inférieur dans le sens inverse des aiguilles d'une montre.

ENTRETIEN

ENTRETIEN

■ Lubrifier

Lubrifiez les pièces mobiles (plaquettes) indiquées sur le schéma.

Type F

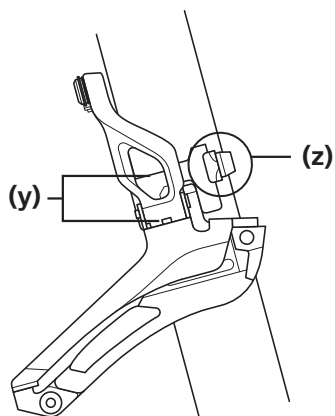

Type B

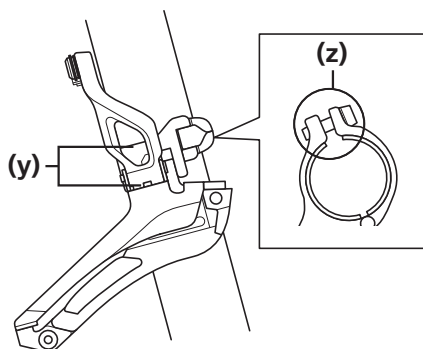

(y) Plaquette

(z) Partie de montage



INFORMATIONS TECHNIQUES

Si les changements de pignon ne se font pas de manière régulière, nettoyez le dérailleur et lubrifiez toutes les pièces mobiles.

■ Remplacement de la plaque de protection

Dépose de la plaque de protection

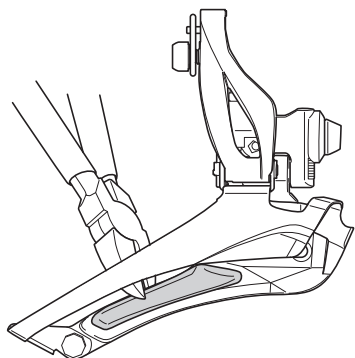

Faites une fente dans la plaque de protection à l'endroit indiqué sur le schéma à l'aide d'une pince, puis déposez la plaque de protection.

REMARQUE

La plaque de protection fixée sur la plaque extérieure ne peut pas être remplacée.

Montage de la plaque de protection

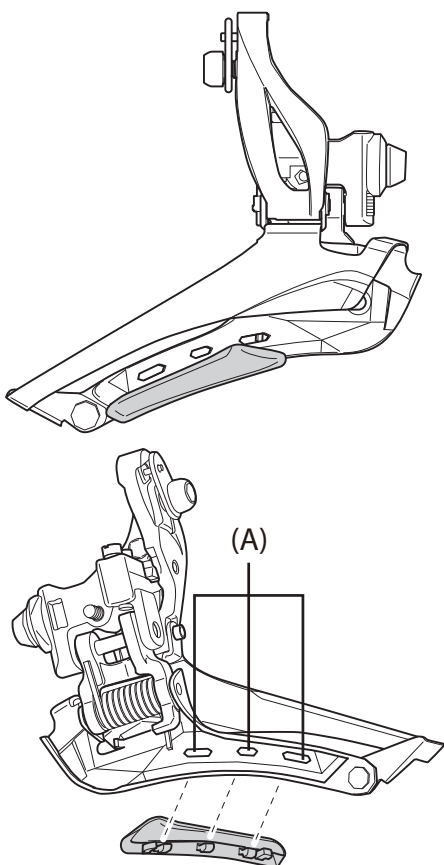

Insérez la plaque de protection dans les orifices de fixation.

Une fois la plaque de protection insérée, assurez-vous que ses griffes sont correctement engagées à l'arrière.

(A) Orifices de fixation

