

## Manuel du revendeur

|               |                  |                |
|---------------|------------------|----------------|
| <b>ROUTE</b>  | <b>GRAVEL</b>    | <b>VTT</b>     |
| <b>E-BIKE</b> | <b>LIFESTYLE</b> | <b>GENERAL</b> |

# Cassette

CS-HG400-9  
CS-HG400-8  
CS-HG50-8

# TABLE DES MATIÈRES

|   |          |
|---|----------|
| <b>MISE EN GARDE IMPORTANTE .....</b>   | <b>3</b> |
| <b>POUR VOTRE SÉCURITÉ.....</b>         | <b>4</b> |
| <b>LISTE DES OUTILS À UTILISER.....</b> | <b>6</b> |
| <b>INSTALLATION .....</b>               | <b>8</b> |
| Installation de la cassette .....       | 8        |
| Retrait de la cassette.....             | 9        |
| Modèle de pignon.....                   | 10       |

## MISE EN GARDE IMPORTANTE

- **Le présent manuel du revendeur est essentiellement prévu pour être utilisé par des mécaniciens spécialisés dans le domaine du vélo.**  
Les utilisateurs qui ne sont pas formés professionnellement au montage de vélos ne doivent pas tenter d'installer eux-mêmes les éléments à l'aide des manuels du revendeur.  
Si certains points mentionnés dans ce manuel ne sont pas clairs, ne procédez pas à l'installation. Contactez plutôt votre revendeur ou un distributeur pour obtenir de l'assistance.
- Veuillez à lire tous les manuels inclus avec chaque produit.
- Ne démontez pas ou ne modifiez pas le produit d'une façon autre que celle décrite dans le présent manuel du revendeur.
- Tous les manuels et les documents techniques sont accessibles en ligne sur <https://si.shimano.com>.
- Les clients n'ayant pas facilement accès à Internet peuvent contacter le distributeur SHIMANO ou l'un des bureaux SHIMANO pour obtenir une copie du mode d'emploi.
- Veuillez respecter les lois et réglementations en vigueur dans le pays, l'état ou la région où vous exercez votre activité de revendeur.

**Pour votre sécurité, veuillez lire attentivement le présent manuel du revendeur avant toute utilisation et vous y conformer pour une utilisation correcte.**

Les instructions suivantes doivent être observées à tout moment afin d'éviter toute blessure corporelle ou tout dommage causé à l'équipement ou à la zone de travail.

Les instructions sont classées en fonction du degré de danger ou de l'ampleur des dégâts pouvant être causés si le produit est mal utilisé.

### DANGER

Le non-respect des instructions entraînera des blessures graves ou mortelles.

### AVERTISSEMENT

Le non-respect des instructions peut entraîner des blessures graves ou mortelles.

### ATTENTION

Le non-respect des instructions peut entraîner des blessures corporelles ou endommager l'équipement et la zone de travail.

## POUR VOTRE SÉCURITÉ

### ⚠ AVERTISSEMENT

- **Veillez à bien respecter les instructions fournies dans les manuels lors de l'installation du produit.**

Utilisez uniquement des pièces d'origine SHIMANO. Si un élément ou une pièce de rechange est assemblé ou réglé de manière incorrecte, cela peut entraîner une défaillance de l'élément et une perte de contrôle et un accident pour le cycliste.

-  Portez une protection oculaire agréée lorsque vous effectuez des tâches d'entretien tel qu'un remplacement d'éléments.

#### Veillez également à informer les utilisateurs des points suivants :

- Nettoyez régulièrement la chaîne et le maillon rapide QUICK-LINK avec un nettoyeur pour chaîne approprié. Les intervalles entre les entretiens dépendent de l'utilisation et des conditions de conduite. N'utilisez jamais de solvants à base d'agents acides ou alcalins tels que des produits antirouille. Si vous utilisez ces solvants, la chaîne ou le maillon rapide QUICK-LINK risque de se casser et vous risquez de vous blesser grièvement.
- Lorsque vous enlevez la bague de blocage, portez des gants et des lunettes de protection et appliquez une force progressive. Une rupture soudaine de la résistance de la bague de blocage peut provoquer de graves blessures.

### REMARQUE

#### Veillez également à informer les utilisateurs des points suivants :

- Si la chaîne continue de sauter pendant l'utilisation, consultez votre revendeur.
- Les produits ne sont pas garantis contre l'usure naturelle et les détériorations dues à une utilisation et à un vieillissement normaux.
- Afin de préserver au maximum les performances, nous recommandons fortement l'utilisation de lubrifiants et de produits d'entretien SHIMANO.

#### Installation sur le vélo et entretien :

- Les pignons doivent être lavés régulièrement avec un détergent neutre, puis lubrifiés. De plus, nettoyer la chaîne et le maillon rapide QUICK-LINK avec un produit détergent neutre et les graisser peut être un moyen efficace pour allonger la durée de vie de la chaîne et du maillon rapide QUICK-LINK.
- Utilisez toujours la combinaison de pignons recommandée.
- Veillez à toujours utiliser des pignons ayant la même inscription de groupe.  
(En fonction de la combinaison de dents, certaines peuvent ne pas avoir de marque).

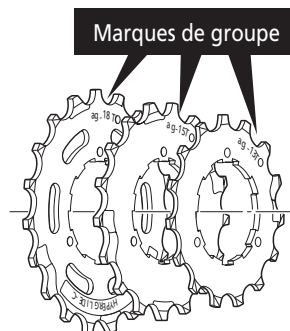





- Utilisez toujours CS-HG400-9 avec CN-7701, CN-HG93, CN-HG73 ou CN-HG53. Les autres chaînes ne peuvent pas être utilisées car les dimensions ne correspondent pas.
- Utilisez toujours la CS-HG400-8 / CS-HG50-8 avec la chaîne CN-HG40 ou la CN-HG71. Les autres chaînes ne peuvent pas être utilisées car les dimensions ne correspondent pas.

Le produit réel peut être différent de celui présenté sur le schéma, car ce manuel vise essentiellement à expliquer les procédures d'utilisation du produit.

# **LISTE DES OUTILS À UTILISER**

## LISTE DES OUTILS À UTILISER

Les outils suivants sont nécessaires pour l'installation, le réglage et l'entretien.

| Outil   |              | Outil   |         |
|---|--------------|---|---------|
|  TL-LR10      | TL-LR10      |  TL-SR21 | TL-SR21 |
|  TL-LR15      | TL-LR15      |  TL-SR23 | TL-SR23 |
|  Clé anglaise | Clé anglaise |   |         |

# INSTALLATION

# INSTALLATION

## ■ Installation de la cassette

1

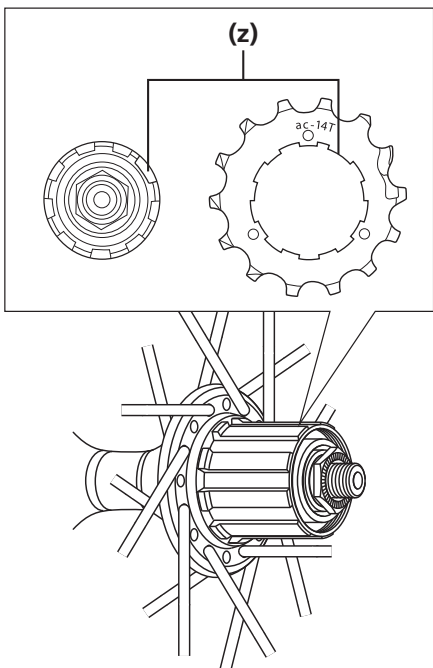

Lors de l'installation des pignons, placez chacun de façon à ce que l'inscription du groupe soit tournée vers l'extérieur et que la rainure large sur le corps de roue-libre s'aligne sur la rainure large de la partie convexe de chaque pignon.

**(z)** Partie large



### INFOS TECHNIQUES

Il n'existe qu'une seule gorge large sur le corps de cassette et sur chaque pignon. Contrôlez lors du réglage des pignons.

2

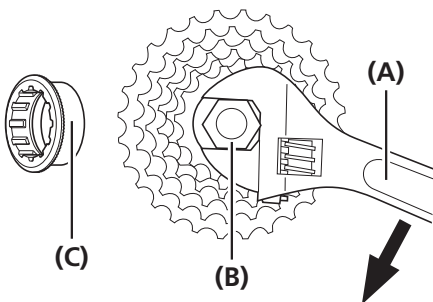

Placez et serrez la bague de blocage.

**(A)** Clé anglaise

**(B)** TL-LR10 / TL-LR15

**(C)** Bague de blocage

### Couple de serrage



30-50 Nm



Retrait de la cassette

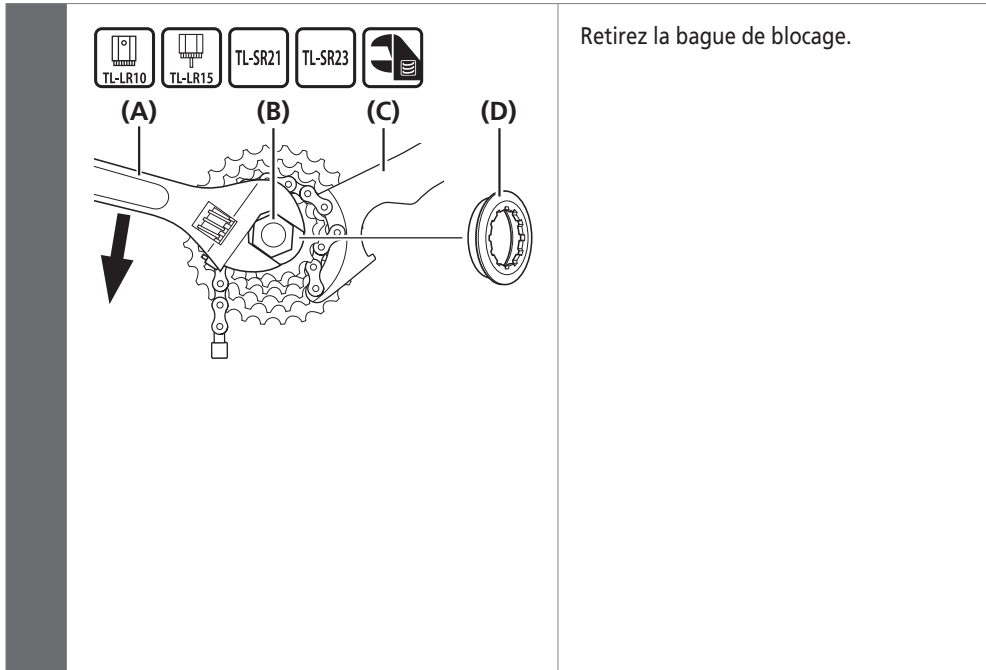

- (A) Clé anglaise
- (B) TL-LR10 / TL-LR15
- (C) TL-SR21 / TL-SR23
- (D) Bague de blocage

**AVERTISSEMENT**

Lorsque vous enlevez la bague de blocage, portez des gants et des lunettes de protection et appliquez une force progressive. Une rupture soudaine de la résistance de la bague de blocage peut provoquer de graves blessures.

**REMARQUE**

Placez l'outil TL-SR21 / TL-SR23 sur un pignon plus petit que le pignon intermédiaire. Si l'outil est posé sur un pignon plus grand que celui du milieu, il ne sera pas stable.

■ Modèle de pignon

CS-HG400-9

11-32 dts (ar), 11-34 dts (au), 11-36 dts (cb)

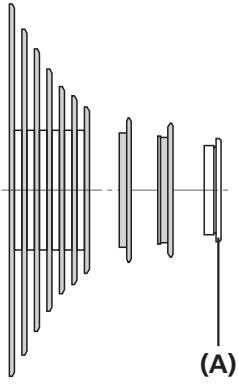

12-36 dts (bh) (VTT)

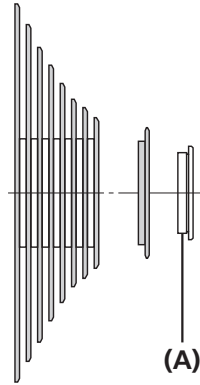

(A) Bague de blocage

(B) Cales de pignon

11-28 dts (bg)

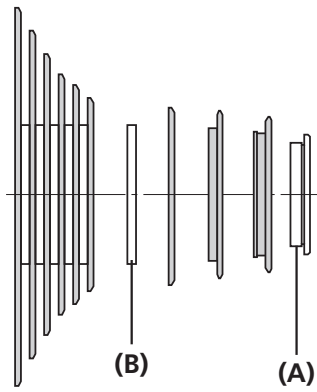

11-25 dts (G)

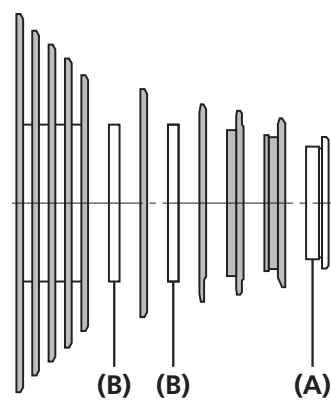

CS-HG400-8

11-40 dts, 11-45 dts

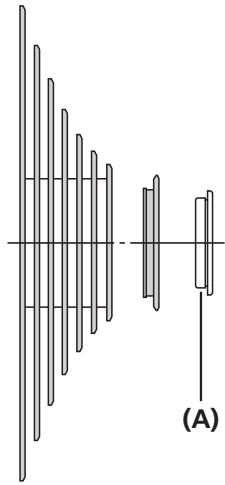

(A) Bague de blocage

CS-HG50-8

11-28 dts (bf), 11-30 dts (an), 11-32 dts (aw), 11-34 dts (ca)

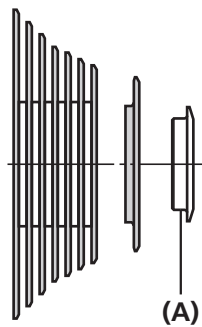

(A) Bague de blocage

