

Manuel du revendeur

ROUTE	VTT	Trekking
Ville/ confort	SPORT URBAIN	E-BIKE

Dérailleur avant

DURA-ACE

FD-R9100

ULTEGRA

FD-R8000

105

FD-5801

FD-R7000

Les procédures de réglage de la tension du câble et de réglage supérieur diffèrent de celles des précédents modèles.
Veuillez lire attentivement le présent manuel du revendeur avant toute utilisation et vous y conformer pour une utilisation correcte.

TABLE DES MATIÈRES

MISE EN GARDE IMPORTANTE	3
POUR VOTRE SÉCURITÉ.....	4
LISTE DES OUTILS À UTILISER.....	7
INSTALLATION	9
Type brasé.....	9
Type à collier.....	12
Installation du dérailleur avant avec un adaptateur de collier (SM-AD91).....	13
RÉGLAGE.....	15
Branchement et fixation du câble intérieur	15
Réglage de la tension du câble	18
Réglage supérieur	19
Réglage inférieur	20
Acheminement et découpe du câble qui dépasse	21
Tableau de recherche des pannes	22
ENTRETIEN	24
Remplacement de la plaque de protection	24

MISE EN GARDE IMPORTANTE

- **Le présent manuel du revendeur est essentiellement prévu pour être utilisé par des mécaniciens spécialisés dans le domaine du vélo.**
Les utilisateurs qui ne sont pas formés professionnellement au montage de vélos ne doivent pas tenter d'installer eux-mêmes les éléments à l'aide des manuels du revendeur.
Si certains points mentionnés dans ce manuel ne sont pas clairs, ne procédez pas à l'installation. Contactez plutôt le magasin où vous avez effectué votre achat ou un revendeur local de vélos pour obtenir de l'aide.
- Veuillez à lire tous les modes d'emploi inclus avec le produit.
- Ne démontez pas ou ne modifiez pas le produit d'une façon autre que celle décrite dans le présent manuel du revendeur.
- Tous les manuels du revendeur et les modes d'emploi peuvent être consultés en ligne sur notre site Internet (<http://si.shimano.com>).
- Veuillez respecter les lois et réglementations en vigueur dans le pays, l'état ou la région où vous exercez votre activité de revendeur.

Pour votre sécurité, veuillez lire attentivement le présent manuel du revendeur avant toute utilisation et vous y conformer pour une utilisation correcte.

Les instructions suivantes doivent être observées à tout moment afin d'éviter toute blessure corporelle ou tout dommage causé à l'équipement ou à la zone de travail.

Les instructions sont classées en fonction du degré de danger ou de l'ampleur des dégâts pouvant être causés si le produit est mal utilisé.

DANGER

Le non-respect des instructions entraînera des blessures graves ou mortelles.

AVERTISSEMENT

Le non-respect des instructions peut entraîner des blessures graves ou mortelles.

ATTENTION

Le non-respect des instructions peut entraîner des blessures corporelles ou endommager l'équipement et la zone de travail.

POUR VOTRE SÉCURITÉ

⚠ AVERTISSEMENT

- **Veillez à bien respecter les instructions fournies dans les manuels lors de l'installation du produit.**

Il est recommandé d'utiliser uniquement des pièces d'origine SHIMANO. Si des pièces comme des boulons et des écrous sont desserrés ou endommagés, le vélo risque de se renverser soudainement, ce qui pourrait blesser grièvement l'utilisateur.

De plus, si les réglages ne sont pas effectués correctement, des problèmes risquent d'apparaître et le vélo risque de se renverser soudainement, entraînant ainsi des blessures graves.

-  Veillez à porter des lunettes de sécurité pour vous protéger les yeux lorsque vous effectuez des tâches d'entretien comme le remplacement de pièces.
- Après avoir lu avec attention le manuel du revendeur, rangez-le dans un lieu sûr afin de pouvoir le consulter ultérieurement.



Veillez également à informer les utilisateurs des points suivants :

- Veillez à ce que vos vêtements ne se prennent pas dans la chaîne lorsque vous roulez. Sinon, vous risquez de tomber de votre vélo.

REMARQUE

Veillez également à informer les utilisateurs des points suivants :

- Si les changements de pignon ne se font pas de manière régulière, nettoyez le dérailleur et lubrifiez toutes les pièces mobiles.
- Lorsque la chaîne est dans l'une des positions indiquées sur le schéma, elle peut entrer en contact avec le pédalier ou le dérailleur avant et générer du bruit. Si le bruit est gênant, placez la chaîne sur le deuxième pignon arrière le plus grand.

	Double
Plateau avant	
Pignon arrière	

- Les produits ne sont pas garantis contre l'usure naturelle et les détériorations résultant de l'utilisation normale et du vieillissement..

Installation d'éléments sur le vélo et entretien :

- Utilisez une gaine étanche OT-SP et un guide-câble pour un fonctionnement fluide.
- Graissez au préalable le câble interne et l'intérieur de la gaine avant d'utiliser votre vélo pour que qu'ils glissent facilement. Ne laissez pas la poussière adhérer au câble intérieur. Si la graisse qui se trouve sur le câble intérieur est essuyée, il est recommandé d'appliquer de la graisse SIS SP41 (Y04180000).
- Si vous utilisez une gaine complète, connectez l'extrémité avec le bouchon extérieur (type résine) au dérailleur.
- Si vous utilisez le vélo dans un climat froid, utilisez un embout de gaine étanche (type résine) aux fins de protection contre le gel.
- Si le jeu des maillons est trop important et que le réglage des changements de vitesse ne peut pas être effectué, remplacez le dérailleur.

Côté dérailleur

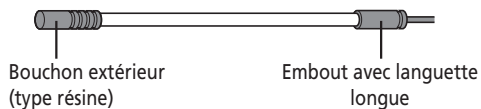





Le produit actuel peut être différent de celui présenté sur le schéma car ce manuel vise essentiellement à expliquer les procédures d'utilisation du produit.

LISTE DES OUTILS À UTILISER

LISTE DES OUTILS À UTILISER

Les outils suivants sont nécessaires pour l'installation, le réglage et l'entretien.

Outil		Outil	
	Clé à six pans de 2 mm		Clé à six pans de 5 mm
	Clé à six pans de 4 mm		Pince

INSTALLATION

INSTALLATION

REMARQUE

Avec un cadre en carbone, même le couple de serrage recommandé peut être trop fort et endommager le cadre, ou trop faible et le fixer insuffisamment au cadre. Pour connaître la valeur de couple appropriée, consultez le fabricant du vélo ou le fabricant du cadre.

■ Type brasé

Si vous posez le dérailleur avant sur un cadre de type brasé, une plaque de soutien doit être fixée au tube de selle. Assurez-vous toujours de poser la plaque de soutien afin d'éviter d'endommager le cadre en raison de la pression exercée sur le boulon de support du dérailleur avant.

Installation de la plaque de soutien

Soit 2 plaques de soutien (une plaque avec une surface d'adhérence courbée [1] et une plaque avec une surface plate [2]), soit 1 plaque de soutien (surface courbée uniquement [1]) seront incluses.

Si 2 plaques sont incluses, utilisez le type qui correspond à la forme du cadre.

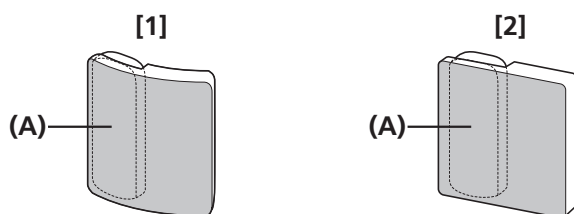

(A) Guidoline

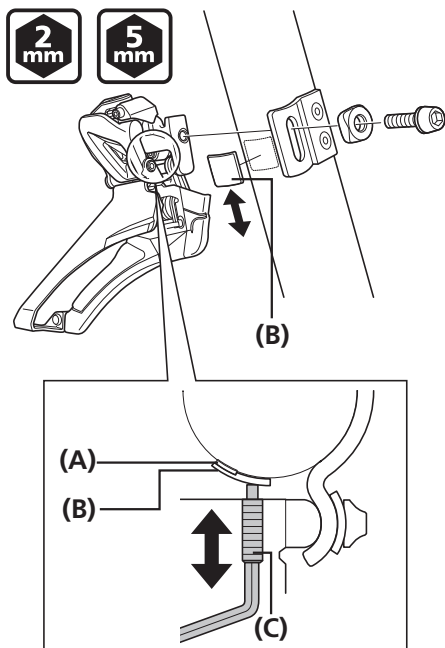

Vérifiez l'endroit où le boulon de support entre directement en contact avec le cadre lors du réglage du boulon de support du dérailleur avant, et fixez la plaque de soutien à cet endroit.

De plus, évitez de positionner la bande qui relie la plaque de soutien au tube de selle à l'endroit où le boulon de support entre directement en contact avec le cadre.

(A) Guidoline
(B) Plaque de soutien
(C) Boulon de support

Installation du dérailleur avant

1

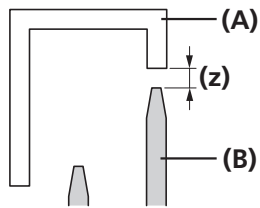

Procédez au réglage de sorte qu'il y ait un jeu compris entre 1 et 3 mm entre la plaque extérieure de guide-chaîne et le plateau le plus grand.

Une fois le réglage effectué, serrez provisoirement le boulon d'ablocage.

(z) 1 - 3 mm

- (A) Guide-chaîne
- (B) Plateau le plus grand

2

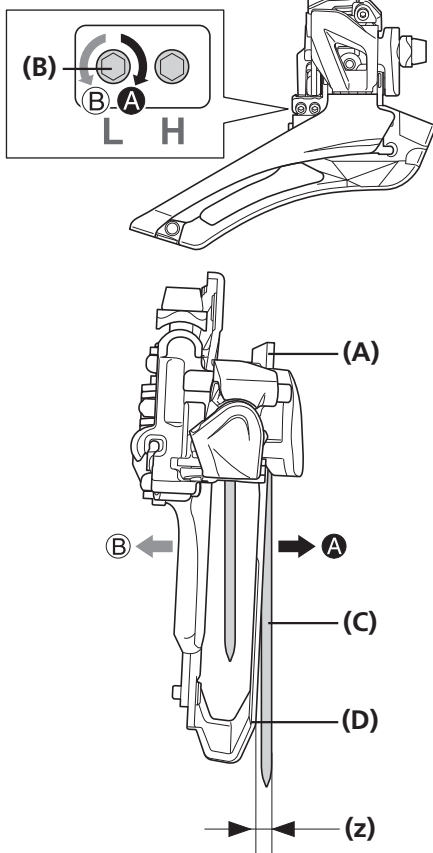

Réglez le boulon de réglage inférieur pour aligner l'extrémité avant de la plaque extérieure du guide-chaîne parallèlement à la surface du plateau le plus grand.

À ce stade, réglez le guide-chaîne de sorte que son extrémité arrière se trouve entre 0,5 et 1 mm à l'intérieur.

(z) 0,5 - 1 mm

- (A) Extrémité avant de la plaque extérieure de guide-chaîne
- (B) Boulon de réglage inférieur
- (C) Plateau le plus grand
- (D) Extrémité arrière du guide-chaîne

3

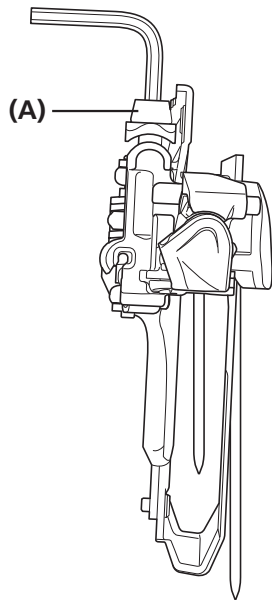

Une fois le réglage effectué, serrez le boulon d'ablocage.

(A) Boulon d'ablocage

Couple de serrage



5 - 7 Nm

4

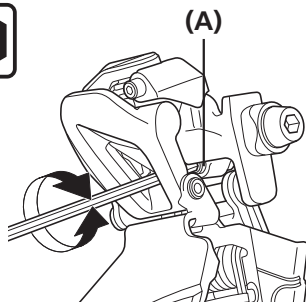

Régalez le boulon de maintien de sorte que la partie plate de la plaque extérieure du guide-chaîne soit parallèle à la surface du plateau le plus grand. À ce stade, assurez-vous que le boulon de maintien entre en contact avec la plaque de soutien.

(A) Boulon de maintien

REMARQUE

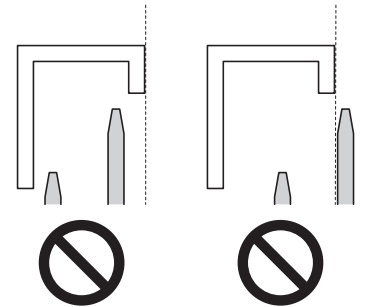

Réglage terminé

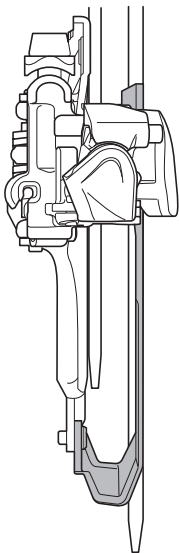

INFOS TECHNIQUES

Vérifiez en appliquant une clé à six pans sur la surface plate du plateau le plus grand.

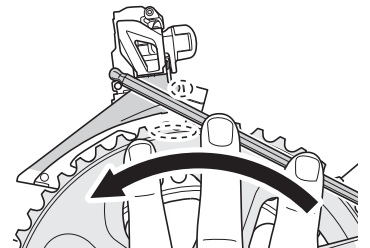

■ Type à collier

1

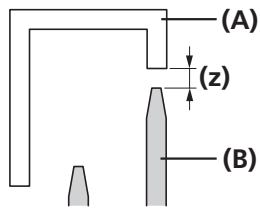

Procédez au réglage de sorte qu'il y ait un jeu compris entre 1 et 3 mm entre la plaque extérieure de guide-chaîne et le plateau le plus grand.

Une fois le réglage effectué, serrez provisoirement le boulon d'ablocage.

(z) 1 - 3 mm

- (A) Guide-chaîne
- (B) Plateau le plus grand

2

Réglez le boulon de réglage inférieur pour aligner la partie plate de la plaque extérieure du guide-chaîne parallèlement à la surface du plateau le plus grand.

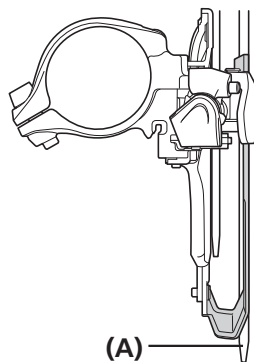
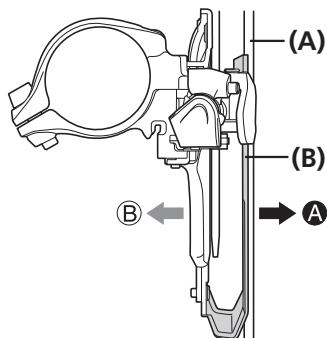
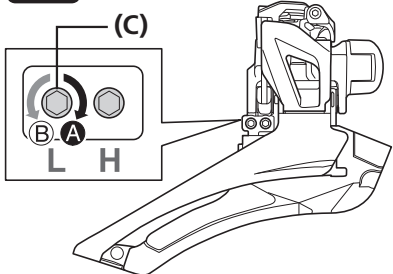

- (A) Plateau le plus grand
- (B) Guide-chaîne
- (C) Boulon de réglage inférieur

REMARQUE

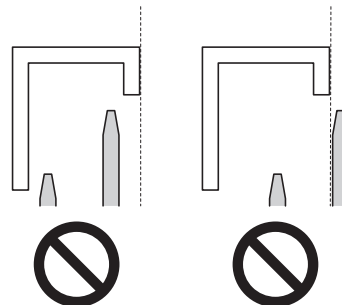

INFOS TECHNIQUES

Vérifiez en appliquant une clé à six pans sur la surface plate du plateau le plus grand comme indiqué sur le schéma.

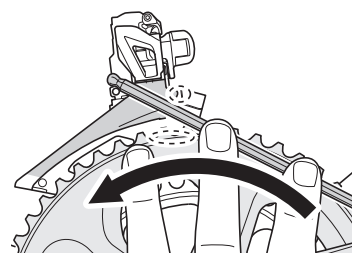

▶ Installation du dérailleur avant avec un adaptateur de collier (SM-AD91)

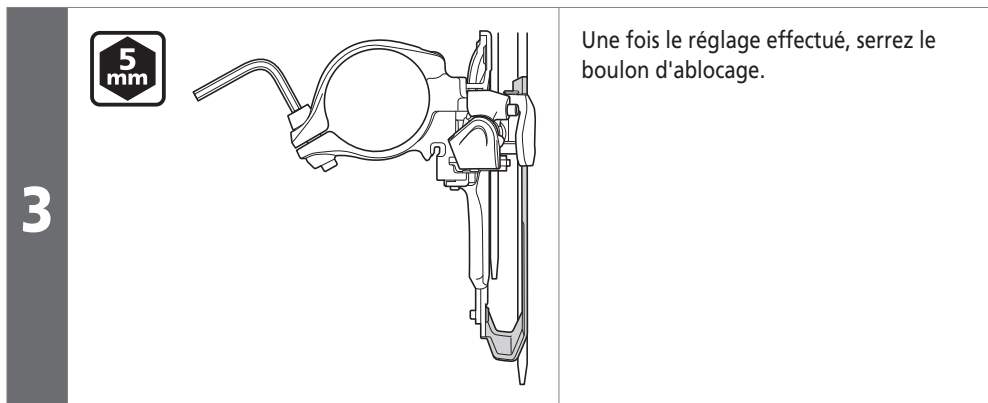

Couple de serrage	
	5 - 7 Nm

■ Installation du dérailleur avant avec un adaptateur de collier (SM-AD91)

Utilisez un boulon de maintien même si vous installez le dérailleur avant avec un adaptateur de collier (SM-AD91).

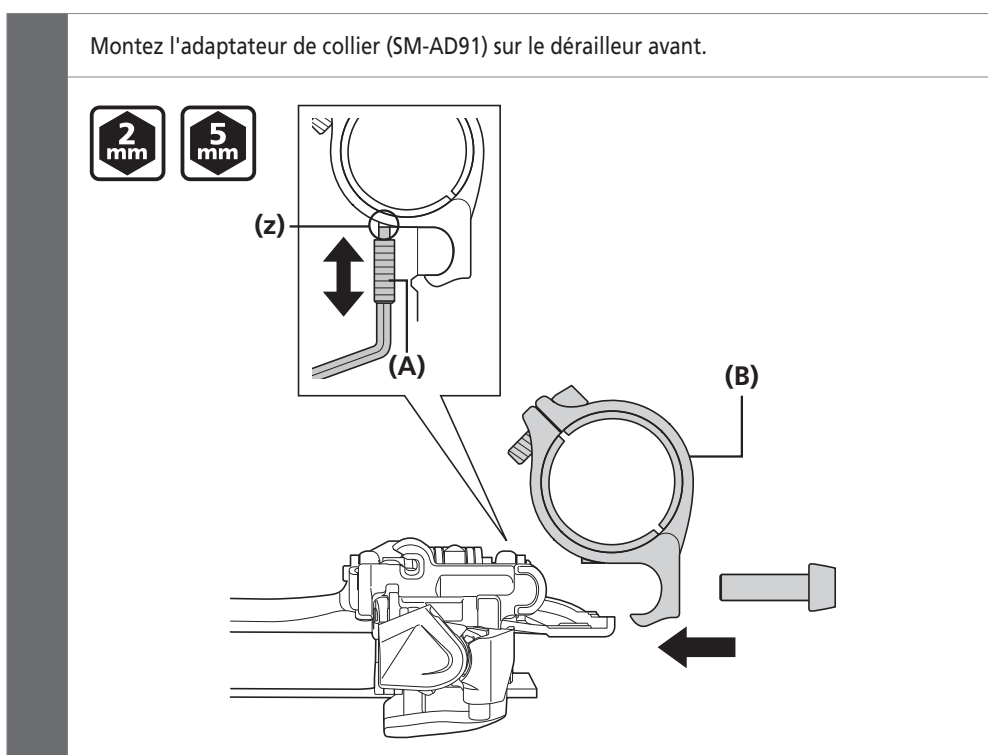

(z) Mettez en contact	
(A) Boulon de maintien	
(B) Adaptateur de collier	

Couple de serrage	
	5 - 7 Nm

Pour les procédures ultérieures, reportez-vous aux procédures d'installation des types à collier.

RÉGLAGE

RÉGLAGE

■ Branchement et fixation du câble intérieur

Fixation du câble

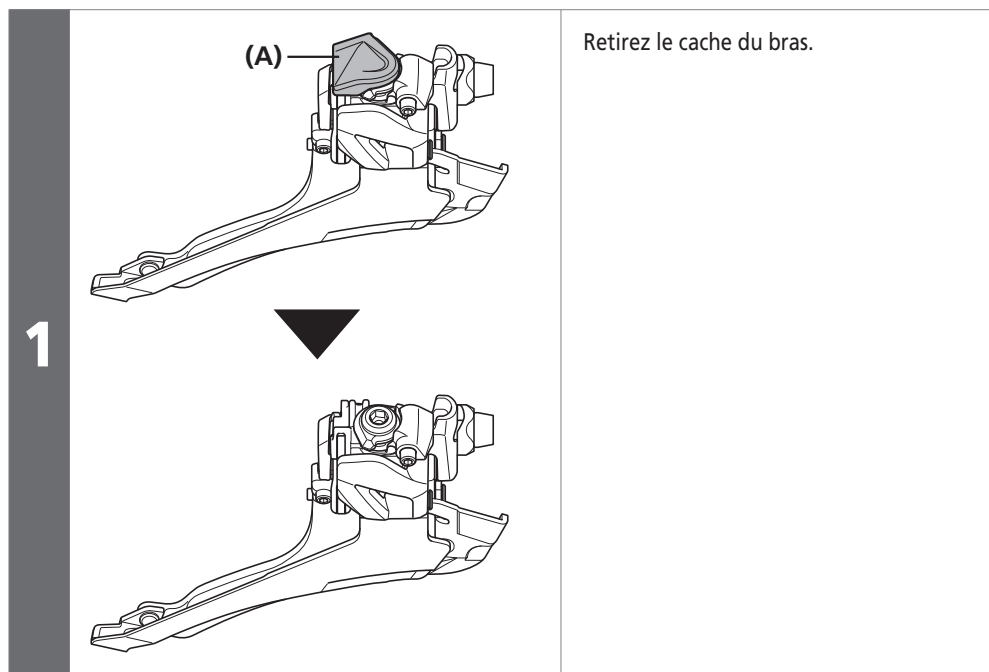

(A) Cache du bras



INFOS TECHNIQUES

Au moment de retirer le cache du bras, soulevez-le tout en le faisant pivoter dans le sens de la flèche comme indiqué sur le schéma.

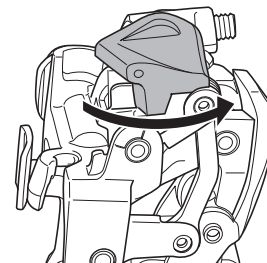

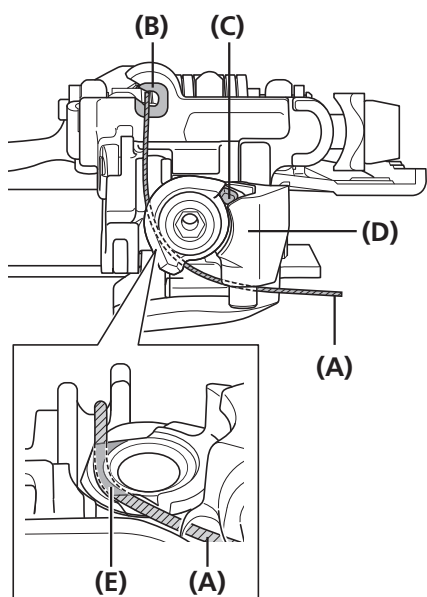

Réglez le boulon de réglage inférieur pour aligner la partie plate de la plaque extérieure du guide-chaîne à la surface du plateau le plus grand, puis acheminez le câble comme indiqué sur le schéma. Vérifiez que l'ergot de la molette de réglage est en contact avec le bras d'entrée.

S'il n'est pas en contact, desserrez la molette de réglage du câble jusqu'à ce que le contact soit établi, puis acheminez le câble.

Veillez à acheminer le câble dans la rainure.

- (A) Câble
- (B) Guide-câble
- (C) Ergot de la vis de réglage
- (D) Bras d'entrée
- (E) Rainure
- (F) Support de gaine
- (G) Bouchon extérieur (type résine)
- (H) Gaine

REMARQUE

- Assurez-vous que le câble intérieur est acheminé dans le guide-câble.
- Si vous utilisez une gaine complète, connectez l'extrémité avec le bouchon extérieur (type résine) au dérailleur.
- Si vous utilisez le vélo dans un climat froid, utilisez un embout de gaine étanche (type résine) aux fins de protection contre le gel.

Si vous utilisez une gaine complète

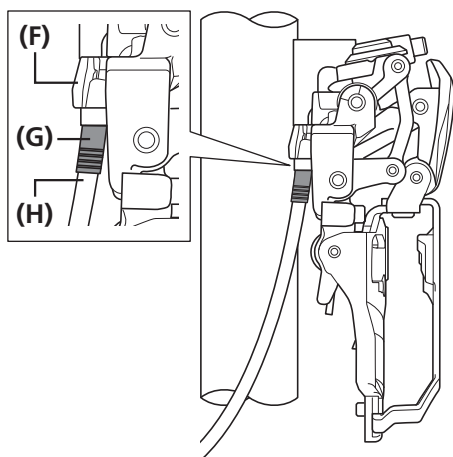

Veillez à fixer la gaine au support de gaine avant utilisation.

Côté dérailleur

Bouchon extérieur (type résine)

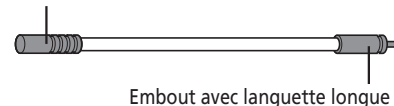

Embout avec languette longue



INFOS TECHNIQUES

Fixer le câble avec la plaque extérieure de guide-chaîne et la surface du plateau le plus grand alignées vous permet de réduire le réglage de la tension du câble lorsque vous réglez le changement de vitesse.

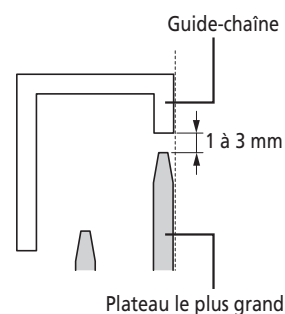

Plateau le plus grand

3

4 mm

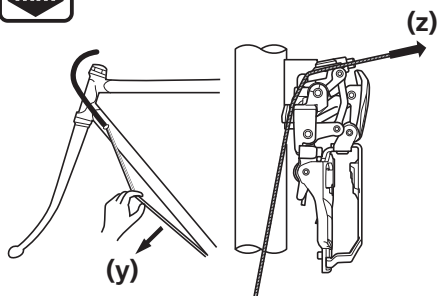

Fixez provisoirement le câble intérieur et supprimez le mou initial du câble.

Ensuite, fixez à nouveau le câble tout en tirant dessus.

(y) Retirez l'extension initiale

(z) Relever

Couple de serrage

4 mm

6 - 7 Nm

REMARQUE

- Éliminez le mou initial avant d'installer la chaîne.
- Si la chaîne est déjà installée, tournez la manivelle en actionnant la manette.
- N'exercez pas une force excessive lorsque vous actionnez la manette. En effet, cette dernière pourrait mal fonctionner.



INFOS TECHNIQUES

Dans le cas d'un modèle pour l'extérieur complet, actionnez la manette normalement, faites bouger plusieurs fois le dérailleur avant, puis supprimez le mou initial. Après avoir supprimé le mou initial, installez solidement le câble, puis effectuez un réglage.

■ Réglage de la tension du câble

La vitesse où le levier est relâché de la position supérieure (y) à la position T-trim (x) correspond à la position de réglage de la tension.

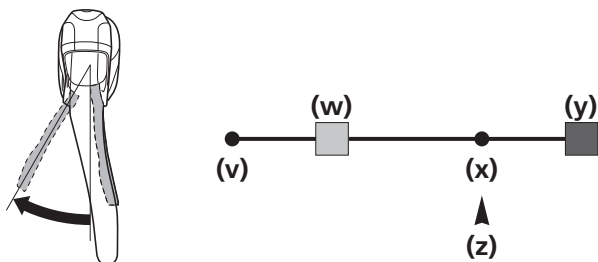

- (v) L-trim
- (w) Bas
- (x) T-trim
- (y) Supérieure
- (z) Position de réglage de la tension

Réglez la tension du câble à l'aide de la vis de réglage du câble (C) ou du régleur de câble sur le cadre afin d'aligner le témoin du boîtier (B) ou (E) sur le témoin du bras d'entrée (A) ou (D).

Si le câble est trop serré, veillez à le relâcher une fois en position inférieure tout en desserrant la vis. Après cela, vérifiez de nouveau la position des témoins en vérifiant la position T-trim.

Attachez la chaîne une fois la tension du câble réglée.

- (A) Témoin du bras d'entrée (écart de niveau)
- (B) Témoin du boîtier (écart de niveau)
- (C) Vis de réglage du câble
- (D) Témoin du bras d'entrée (trait)
- (E) Témoin du boîtier (trait)

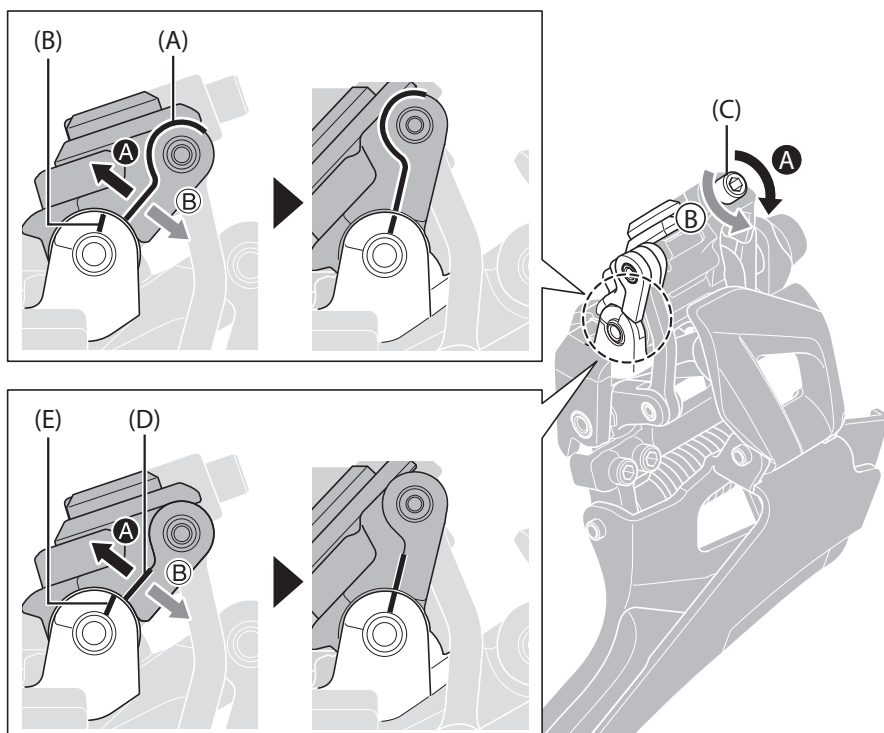

REMARQUE

Certains types sont ajustés avec (A) et (B), d'autres avec (D) et (E).
Pour les types avec un trait, utilisez (D) et (E) pour le réglage.

■ Réglage supérieur

La vitesse où le levier est relâché de la position supérieure (y) à la position T-trim (x) correspond à la position de réglage de la tension.

Mettez le dérailleur arrière sur le pignon le plus grand.

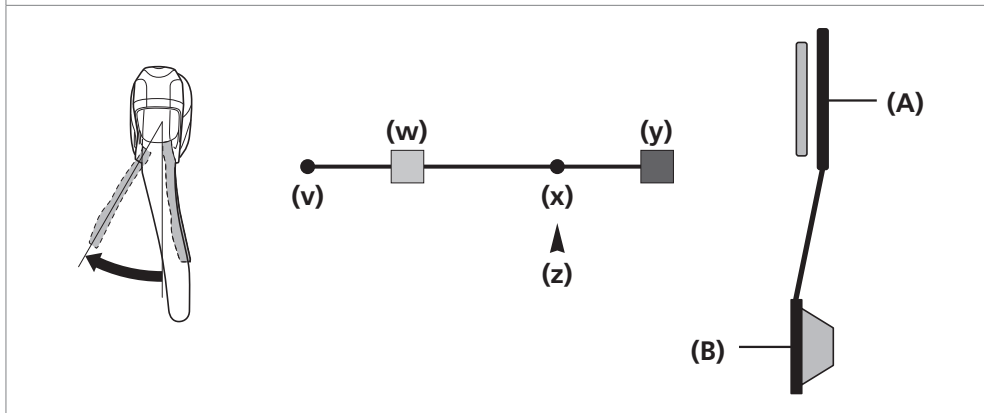

- (v) L-trim
- (w) Bas
- (x) T-trim
- (y) Supérieure
- (z) Position de réglage supérieur

- (A) Plateau le plus grand
- (B) Pignon le plus grand

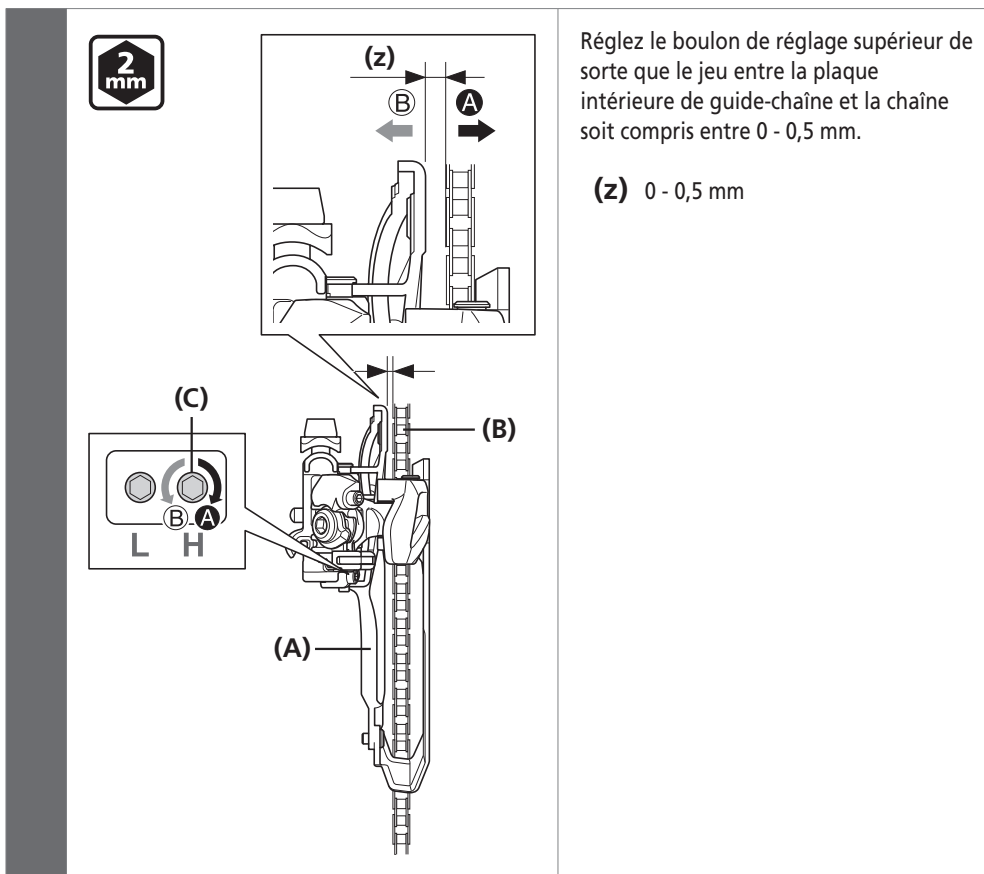

Réglez le boulon de réglage supérieur de sorte que le jeu entre la plaque intérieure de guide-chaîne et la chaîne soit compris entre 0 - 0,5 mm.

(z) 0 - 0,5 mm

- (A) Plaque intérieure de guide-chaîne
- (B) Chaîne
- (C) Boulon de réglage supérieur

■ Réglage inférieur

La vitesse où le levier est relâché de la position inférieure (w) à la position L-trim (v) correspond à la position de réglage inférieure.

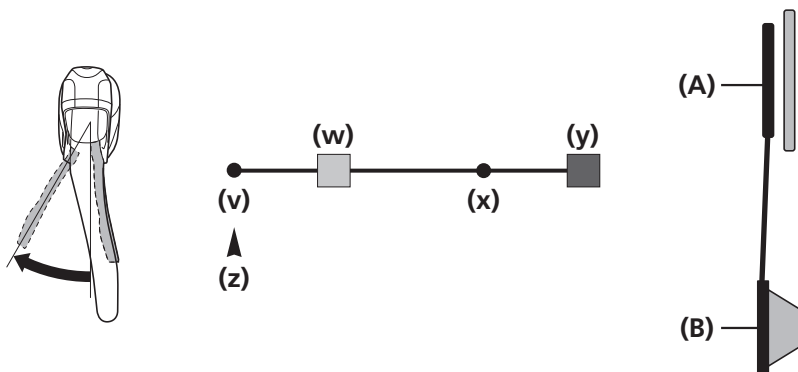

- (v) L-trim
- (w) Bas
- (x) T-trim
- (y) Supérieure
- (z) Position de réglage inférieur

- (A) Plus petit plateau
- (B) Pignon le plus grand

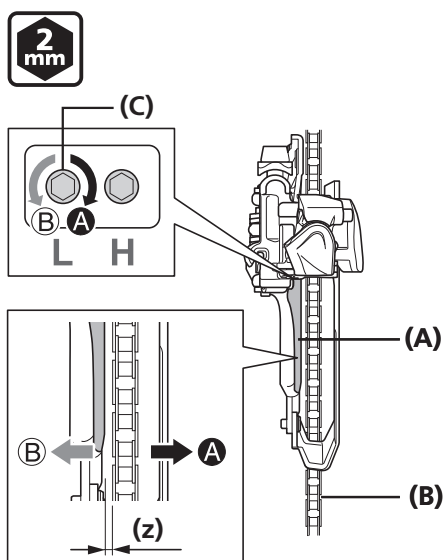

Réglez le boulon de réglage inférieur de sorte que le jeu entre la plaque de protection du guide-chaîne et la chaîne soit compris entre 0 - 0,5 mm.

(z) 0 - 0,5 mm

- (A) Plaque de protection (pièce en résine)
- (B) Chaîne
- (C) Boulon de réglage inférieur

■ Acheminement et découpe du câble qui dépasse

1

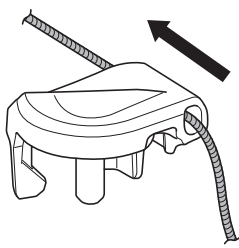

Faites passer l'extrémité de tout câble restant à travers l'orifice dans le cache du bras.

2

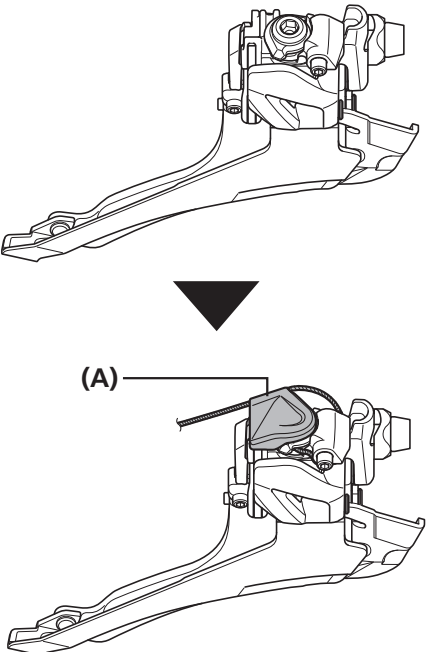

Fixez le cache du bras.

(A) Cache du bras

3

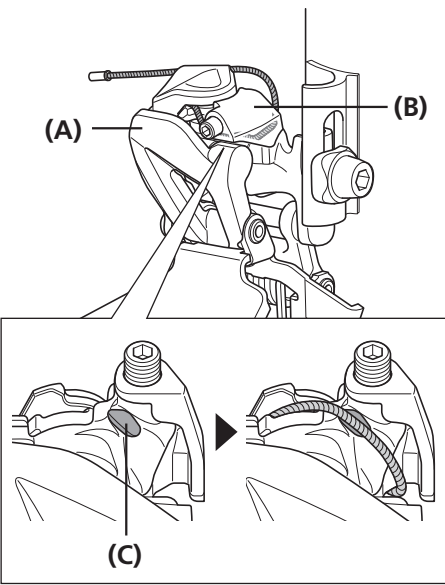

Acheminez le câble comme indiqué sur le schéma.

Coupez le câble et fixez un embout à l'extrémité.

(A) Plaquette extérieure
(B) Bras d'entrée
(C) Rainure

(A) Cache du bras

(A) Plaquette extérieure
(B) Bras d'entrée
(C) Rainure

REMARQUE

En cas de relâchement en position L-trim, assurez-vous que le câble n'est pas coincé entre le bras extérieur et le bras d'entrée.

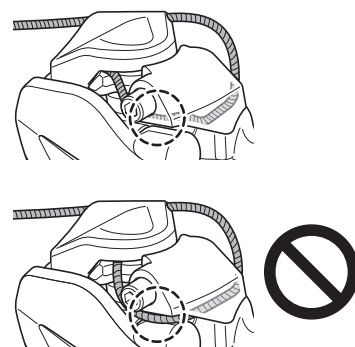

■ Tableau de recherche des pannes

Une fois le câble installé et réglé, vérifiez le changement de vitesse en actionnant la commande de dérailleur.

Si la chaîne tombe sur la manivelle.	Tournez le boulon de réglage supérieur dans le sens inverse des aiguilles d'une montre.
Si le passage du plateau le plus petit au plateau le plus grand est difficile.	Tournez le boulon de réglage supérieur dans le sens des aiguilles d'une montre.
Si le passage du plateau le plus grand au plateau le plus petit est difficile.	Tournez le boulon de réglage supérieur dans le sens inverse des aiguilles d'une montre.
Si la chaîne tombe sur le boîtier de pédalier lorsque la commande de vitesse est réglée sur la position la plus basse.	Tournez le boulon de réglage supérieur dans le sens des aiguilles d'une montre.
Si la chaîne tombe sur le boîtier de pédalier lorsque la commande de vitesse est réglée sur la position L-trim.	Tournez le boulon de réglage inférieur dans le sens des aiguilles d'une montre.

REMARQUE

- Vérifiez tout d'abord témoin pour déterminer si la tension du câble est adéquate.
- Cette méthode de contrôle de la tension du câble doit également être utilisée lorsque les changements de pignon deviennent difficiles en cours d'utilisation.

ENTRETIEN

ENTRETIEN

■ Remplacement de la plaque de protection

Dépose de la plaque de protection

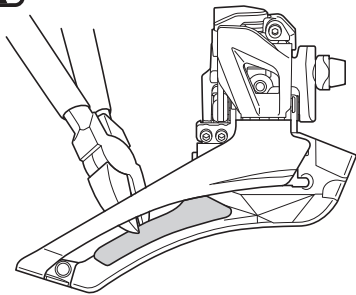

Faites une fente dans la plaque de protection à l'endroit indiqué sur le schéma à l'aide d'une pince, puis déposez la plaque de protection.

REMARQUE

La plaque de protection fixée sur la plaque extérieure ne peut pas être remplacée.

Montage de la plaque de protection

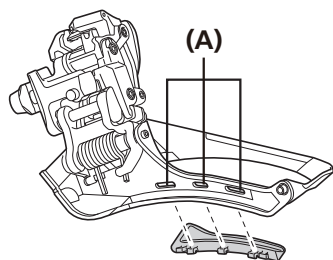
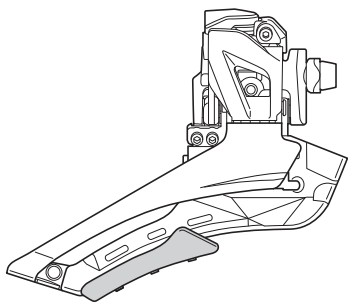

Insérez la plaque de protection dans les orifices de fixation.

Une fois la plaque de protection insérée, assurez-vous que ses griffes sont correctement engagées à l'arrière.

(A) Orifices de fixation

