

Manuel du revendeur

ROUTE	GRAVEL	VTT
E-BIKE	LIFESTYLE	GENERAL

Cassette

DURA-ACE

CS-R9200-12

ULTEGRA

CS-R8100-12

CS-R8101-12

SHIMANO 105

CS-R7100-12

CS-R7101-12

SHIMANO

CS-HG710-12

Table des matières

MISE EN GARDE IMPORTANTE	3
POUR VOTRE SÉCURITÉ	4
Liste des outils à utiliser	7
Installation / retrait	8
Installation de la cassette	8
Retrait de la cassette.....	10
Modèle de pignon	10
Entretien	15
Remplacement de la bague adhésive	15



MISE EN GARDE IMPORTANTE

- Le présent manuel du revendeur est essentiellement prévu pour être utilisé par des mécaniciens spécialisés dans le domaine du vélo.
Les utilisateurs qui ne sont pas formés professionnellement au montage de vélos ne doivent pas tenter d'installer eux-mêmes les éléments à l'aide des manuels du revendeur.
Si certains points mentionnés dans ce manuel ne sont pas clairs, ne procédez pas à l'installation. Contactez plutôt votre revendeur ou un distributeur pour obtenir de l'assistance.
- Veillez à lire tous les manuels inclus avec chaque produit.
- Ne démontez ni ne modifiez le produit d'une façon autre que celle décrite dans le présent manuel du revendeur.
- Tous les manuels et les documents techniques sont accessibles en ligne sur <https://si.shimano.com> .
- Les clients n'ayant pas facilement accès à Internet peuvent contacter le distributeur SHIMANO ou l'un des bureaux SHIMANO pour obtenir une copie du mode d'emploi.
- Veuillez respecter les lois et réglementations en vigueur dans le pays ou la région où vous exercez votre activité de revendeur.

Pour votre sécurité, veuillez lire attentivement le présent manuel du revendeur avant toute utilisation et vous y conformer pour une utilisation correcte.

Les instructions suivantes doivent être observées à tout moment afin d'éviter toute blessure corporelle ou tout dégât causé à l'équipement et à la zone de travail.

Les instructions sont classées en fonction du degré de dangerosité ou de l'ampleur des dégâts pouvant survenir si le produit est mal utilisé.

 DANGER	Le non-respect de ces instructions entraîne des blessures graves ou mortelles.
 AVERTISSEMENT	Le non-respect de ces instructions peut entraîner des blessures graves ou mortelles.
 ATTENTION	Le non-respect de ces instructions peut entraîner des blessures corporelles ou endommager l'équipement et la zone de travail.

POUR VOTRE SÉCURITÉ

AVERTISSEMENT

- Veillez à bien respecter les instructions fournies dans les manuels lors de l'installation du produit. Utilisez uniquement des pièces d'origine SHIMANO. Si un élément ou une pièce de rechange est assemblé ou réglé de manière incorrecte, cela peut entraîner une défaillance de l'élément et une perte de contrôle et un accident pour le cycliste.
-  Portez une protection oculaire agréée lorsque vous effectuez des tâches d'entretien tel qu'un remplacement d'éléments.

Veillez également à informer les utilisateurs des éléments suivants :

- Nettoyez régulièrement la chaîne et le maillon rapide QUICK-LINK avec un nettoyant pour chaîne approprié. Les intervalles entre les entretiens dépendent de l'utilisation et des conditions de conduite. N'utilisez jamais de solvants à base d'agents acides ou alcalins tels que des produits antirouille. Si vous utilisez ces solvants, la chaîne ou le maillon rapide QUICK-LINK risque de se casser et vous risquez de vous blesser grièvement.

Installation sur le vélo et entretien

- Installez les pignons en alignant les parties larges (protubérances et rainures). Si la bague de blocage est serrée alors que le pignon est mal positionné, les cannelures sur les pignons peuvent être endommagées pendant le serrage. Cela peut entraîner un relâchement soudain de la résistance sur la clé utilisée pour serrer la bague de blocage, qui, à son tour, peut provoquer des blessures. De plus, si le vélo est utilisé avec les pignons mal installés, des dégâts ou un saut de la chaîne peuvent se produire ce qui peut faire chuter le cycliste et entraîner des blessures graves.

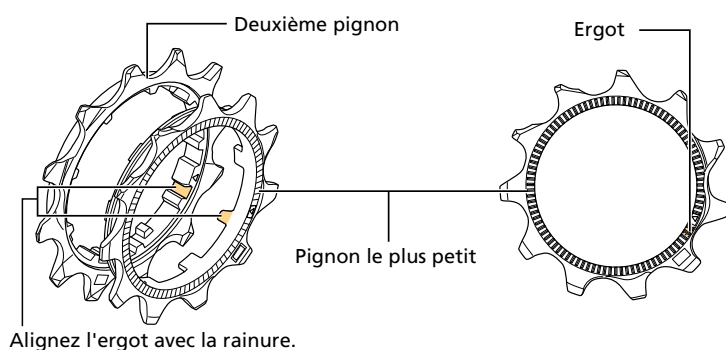

Positionnement correct

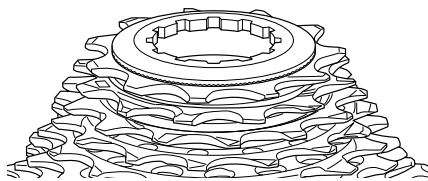

Les ergots du pignon le plus petit s'insèrent dans les indentations du deuxième pignon sur l'ensemble de la circonférence.

Positionnement incorrect

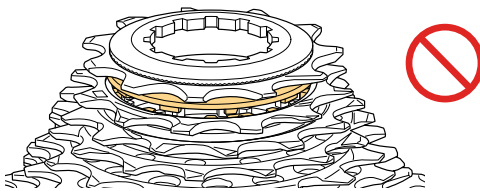

À certains endroits, les ergots du pignon le plus petit se superposent avec les indentations du deuxième pignon.

- Lorsque vous enlevez la bague de blocage, portez des gants et la protection oculaire requise et appliquez une force progressive. Une rupture soudaine de la résistance de la bague de blocage peut provoquer de graves blessures.

REMARQUE

Veillez également à informer les utilisateurs des éléments suivants :

- Si la chaîne continue de sauter pendant l'utilisation, consultez votre revendeur.
- Les produits ne sont pas garantis contre l'usure naturelle et les détériorations résultant de l'utilisation normale et du vieillissement.
- Afin de préserver au maximum les performances, nous recommandons fortement l'utilisation de lubrifiants et de produits d'entretien SHIMANO.

Installation sur le vélo et entretien



- Les pignons doivent être lavés régulièrement avec un détergent neutre, puis lubrifiés. De plus, nettoyer la chaîne et le maillon rapide QUICK-LINK avec un produit détergent neutre et les graisser peut être un moyen efficace pour allonger la durée de vie de la chaîne et du maillon rapide QUICK-LINK.
- Utilisez toujours la combinaison de pignons recommandée.
- Utilisez toujours les CS-R9200 / CS-R8101 / CS-R8100 / CS-R7101 / CS-R7100 / CS-HG710 en combinaison avec les CN-M9100 / CN-M8100 / CN-M7100 / CN-M6100.

Les autres chaînes ne peuvent pas être utilisées car les dimensions ne correspondent pas.

Le produit réel peut être différent de celui présenté sur l'illustration, car ce manuel vise essentiellement à expliquer les procédures d'utilisation du produit.

Liste des outils à utiliser

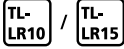
Les outils suivants sont requis pour l'installation/le retrait, le réglage et l'entretien.

Outil	
	TL-LR10 / TL-LR15
	TL-SR24
	Clé à molette

Installation / retrait

Installation de la cassette

- Placez tous les pignons à l'exception du premier pignon (le plus petit) sur l'unité du corps de roue-libre.**
Placez les pignons dans l'ordre descendant en commençant par le pignon le plus grand.
Placez les pignons de sorte que la partie convexe large des pignons soit alignée avec la rainure large dans l'unité du corps de roue-libre.
Le côté marqué des pignons doit être orienté vers l'extérieur.

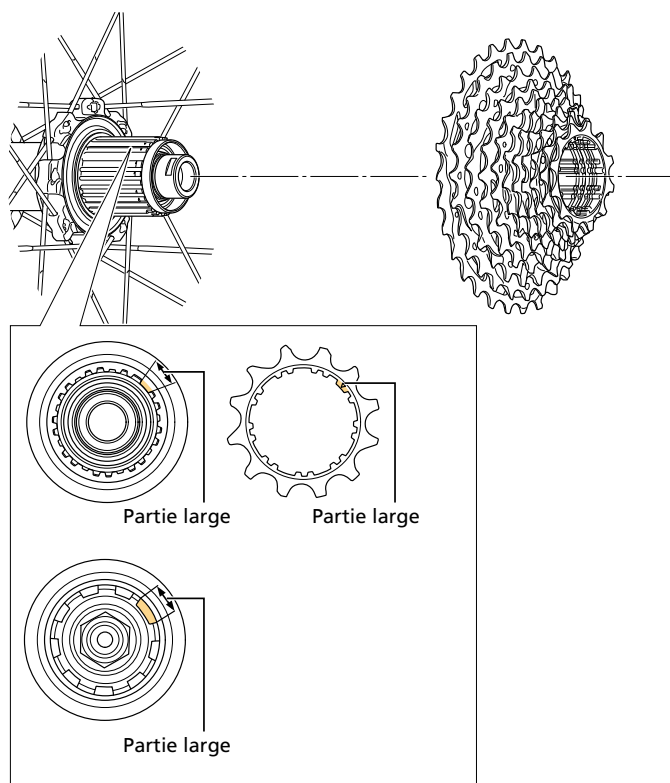

2. Placez le pignon le plus petit.

Placez le pignon de sorte que l'ergot du côté intérieur du pignon le plus petit soit aligné avec la rainure proche de la partie large du deuxième pignon.

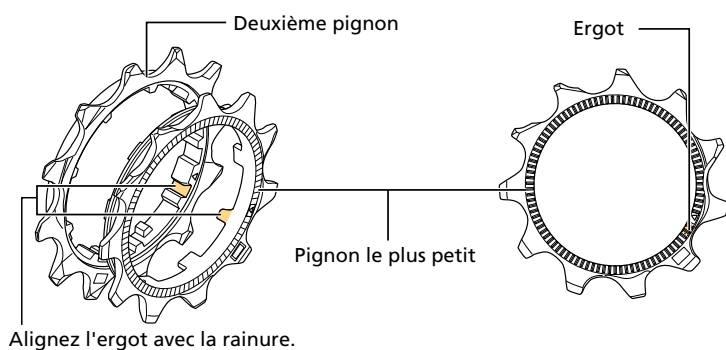

INFOS TECHNIQUES

- Tous les pignons ont des repères d'alignement, sauf celui monté sur les bras de l'araignée. Procédez au montage de sorte que les repères de chaque pignon soient alignés.

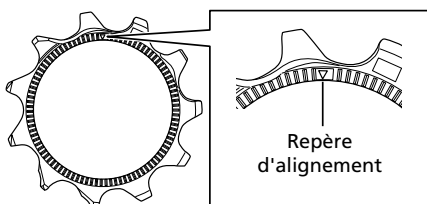

- Si les repères d'alignement des pignons sont correctement positionnés, vous obtiendrez le résultat illustré.

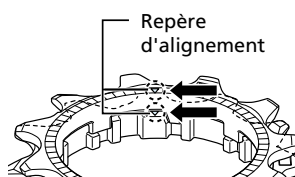

3. Placez la bague de blocage dans le corps du moyeu roue-libre et serrez-la.

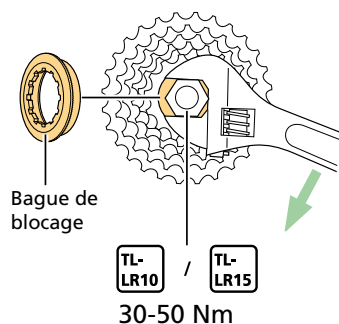

Retrait de la cassette

1. Retirez la bague de blocage.

Installez le TL-SR24 sur le pignon vers l'extérieur à partir du pignon du milieu pour sécuriser le montage. Si le TL-SR24 est posé sur un pignon vers l'intérieur à partir du pignon du milieu, il ne sera pas stable.

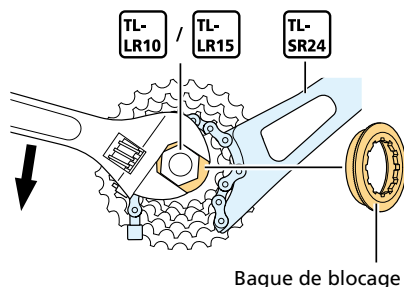

⚠ AVERTISSEMENT

- Lorsque vous enlevez la bague de blocage, portez des gants et la protection oculaire requise et appliquez une force progressive. Une rupture soudaine de la résistance de la bague de blocage peut provoquer de graves blessures.

2. Retirez la cassette du corps du moyeu de roue-libre.

Modèle de pignon

CS-R9200

Les deux entretoises de cassette n'ont pas la même épaisseur. Faites attention lors de l'installation des entretoises

Installation / retrait

Modèle de pignon

de cassette.

11-34D

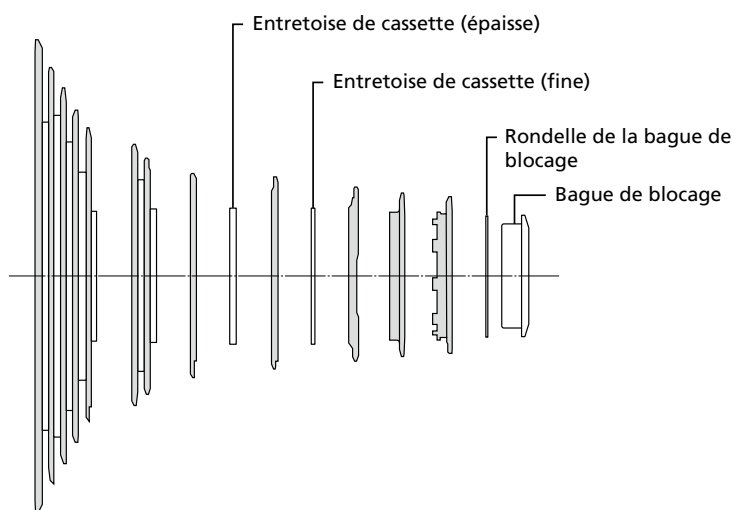

11-30D

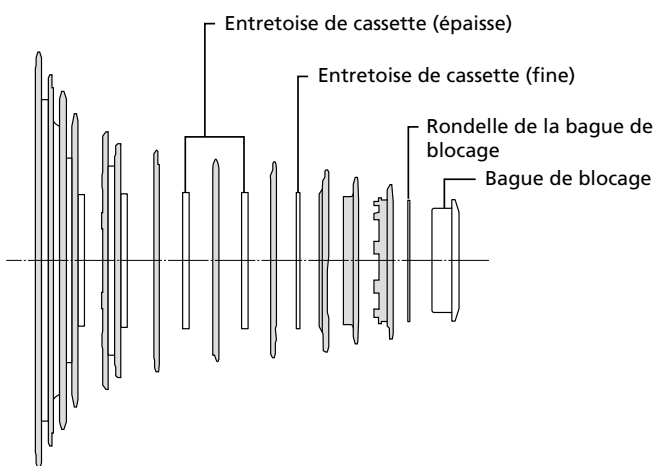

11-34D Repère	11 - 12 - 13 - 14 - 15 - 17 - 19 - 21 - 24 - 27 - 30 - 34	D
	C E D D D J J P E F D B	
11-30D Repère	11 - 12 - 13 - 14 - 15 - 16 - 17 - 19 - 21 - 24 - 27 - 30	D
	C E D D D E H J P E F C	

CS-R8101 / CS-R8100

Les deux entretoises de cassette n'ont pas la même épaisseur. Faites attention lors de l'installation des entretoises

Installation / retrait

Modèle de pignon

de cassette.

11-34D

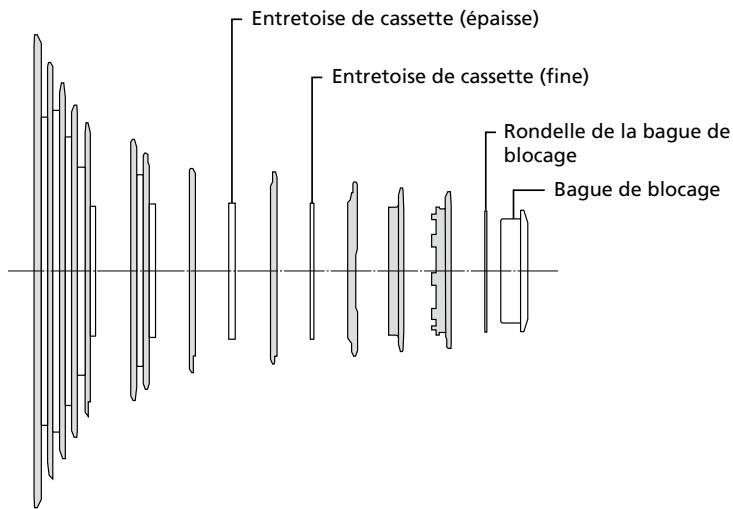

11-30D

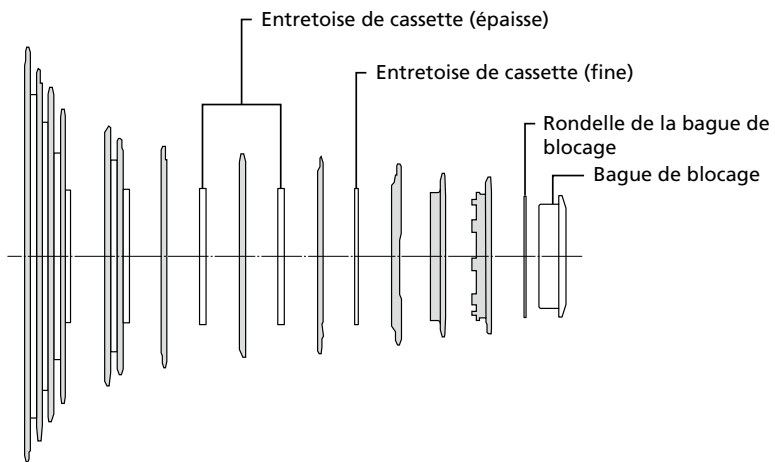

11-34D Repère	11 - 12 - 13 - 14 - 15 - 17 - 19 - 21 - 24 - 27 - 30 - 34	D
	C E D D D J L R F G E C	
11-30D Repère	11 - 12 - 13 - 14 - 15 - 16 - 17 - 19 - 21 - 24 - 27 - 30	D
	C E D D D E H L R F G E	

* La CS-R8100 n'est compatible qu'avec le système Di2

CS-R7101 / CS-R7100

Les deux entretoises de cassette n'ont pas la même épaisseur. Faites attention lors de l'installation des entretoises de cassette.

11-34D

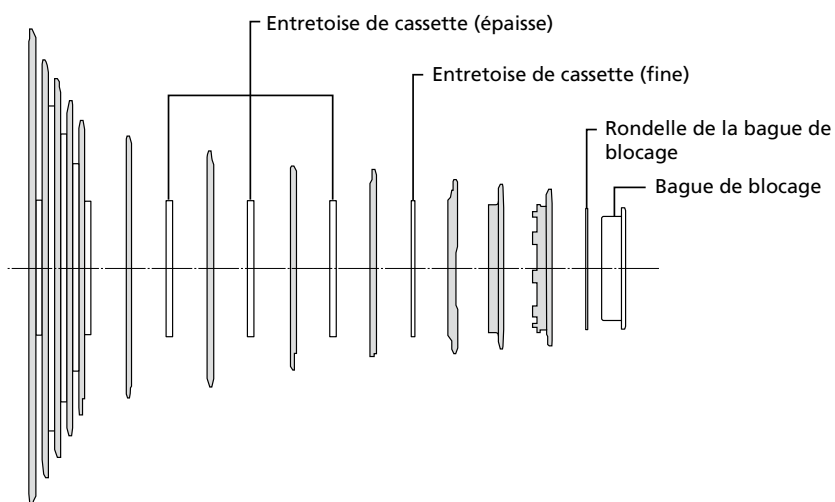

11-34D	11	-	12	-	13	-	14	-	15	-	17	-	19	-	21	-	24	-	27	-	30	-	34	D
Repère	C		E		D		D		D		L		N		R		F		G		E		C	

* La CS-R7100 n'est compatible qu'avec le système Di2

CS-HG710

Les deux entretoises de cassette n'ont pas la même épaisseur. Faites attention lors de l'installation des entretoises

Installation / retrait

Modèle de pignon

de cassette.

11-36D

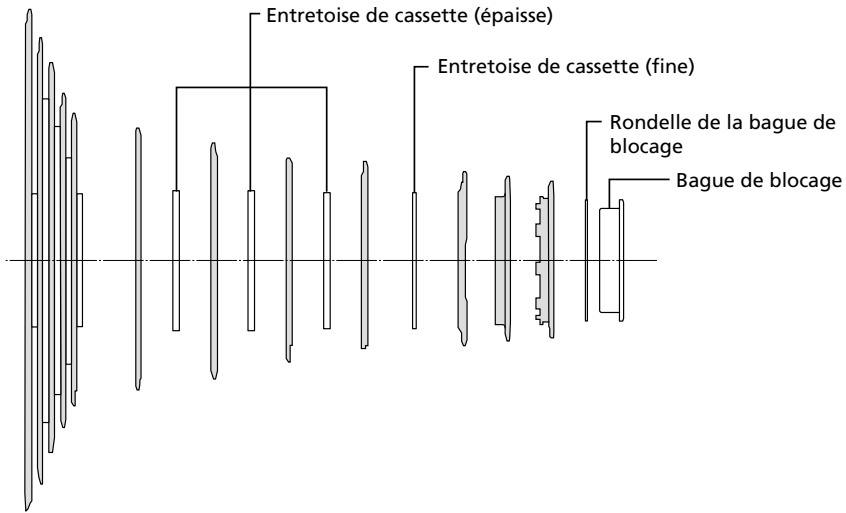

11-36D	11	-	12	-	13	-	14	-	15	-	17	-	19	-	21	-	24	-	28	-	32	-	36	D
Repère	C		E		D		D		D		L		N		R		F		F		E		C	

Entretien

Remplacement de la bague adhésive

1. Retirez l'ancienne bague adhésive.

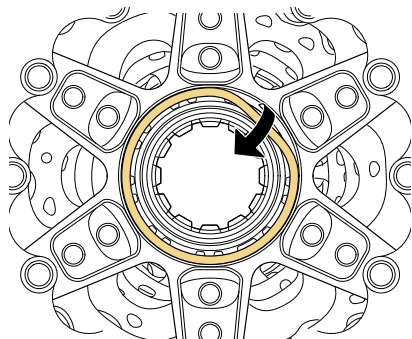

2. Nettoyez la surface pour retirer toute trace de saleté, d'eau ou d'huile à l'endroit où la bague adhésive était collée.

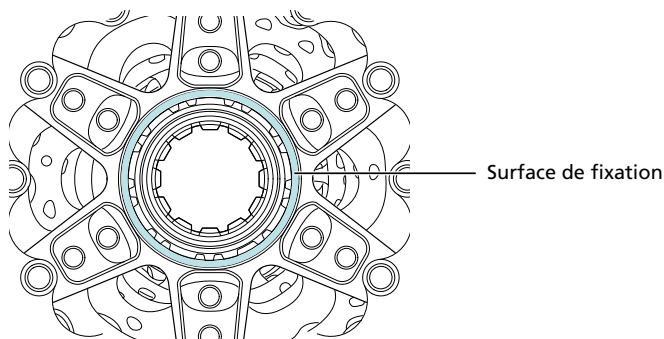

REMARQUE

- La force d'adhésion est réduite en présence de saleté, d'eau ou d'huile à l'endroit où la bague adhésive est appliquée.

3. Collez une nouvelle bague adhésive.

Appuyez fermement sur la bague adhésive pour qu'elle adhère convenablement sur la face de la cassette.

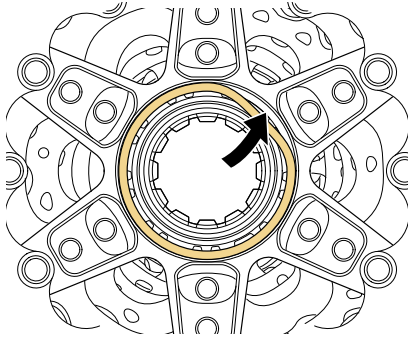

Remarque : les spécifications peuvent être modifiées sans préavis. (French)