

Manuel du revendeur

ROUTE	VTT	Trekking
Ville/ confort	SPORT URBAIN	E-BIKE

Dérailleur avant

DEORE
FD-M4100
FD-M5100

TABLE DES MATIÈRES

TABLE DES MATIÈRES	2
MISE EN GARDE IMPORTANTE	3
POUR VOTRE SÉCURITÉ	4
LISTE DES OUTILS À UTILISER.....	6
INSTALLATION/RETRAIT	7
Installation du dérailleur avant.....	7
• Installation sur des vélos avec suspension arrière	7
• Type à collier.....	8
• Type à montage direct	10
• Type E	13
RÉGLAGE	16
Installation du câble et ajustement du fonctionnement du changement de vitesse	16
• Ajustement de la course de la limite inférieure	16
• Branchement et fixation du câble.....	17
• Réglage de la tension du câble	19
• Ajustement de la course de la limite supérieure.....	21
• Contrôle et ajustement du changement de vitesse	22
ENTRETIEN.....	24
Remplacement de l'attrape-chaîne	24
• Retrait	24
• Installation	24
Remplacement de la plaquette en caoutchouc B.....	25
• Retrait	25
• Installation	26



MISE EN GARDE IMPORTANTE

- **Le présent manuel du revendeur est essentiellement prévu pour être utilisé par des mécaniciens spécialisés dans le domaine du vélo.**
Les utilisateurs qui ne sont pas formés professionnellement au montage de vélos ne doivent pas tenter d'installer eux-mêmes les éléments à l'aide des manuels du revendeur. Si certains points mentionnés dans ce manuel ne sont pas clairs, ne procédez pas à l'installation. Contactez plutôt le magasin où vous avez acheté votre vélo ou chez un distributeur pour obtenir de l'assistance.
- Veuillez à lire tous les manuels inclus avec le produit.
- Ne démontez ni ne modifiez le produit d'une façon autre que celle décrite dans le présent manuel du revendeur.
- Tous les manuels et les documents techniques sont accessibles en ligne sur <https://si.shimano.com>.
- Les clients n'ayant pas facilement accès à Internet peuvent contacter le distributeur SHIMANO ou l'un des bureaux SHIMANO pour obtenir une copie du mode d'emploi.
- Veuillez respecter les lois et réglementations en vigueur dans le pays, l'état ou la région où vous exercez votre activité de revendeur.

Pour votre sécurité, veuillez lire attentivement le présent manuel du revendeur avant toute utilisation et vous y conformer pour une utilisation correcte.

Les instructions suivantes doivent être observées à tout moment afin d'éviter toute blessure corporelle ou tout dégât causé à l'équipement et à la zone de travail.

Les instructions sont classées en fonction du degré de dangerosité ou de l'ampleur des dégâts pouvant survenir si le produit est mal utilisé.

 DANGER	Le non-respect de ces instructions entraîne des blessures graves ou mortelles.
 AVERTISSEMENT	Le non-respect de ces instructions peut entraîner des blessures graves ou mortelles.
 ATTENTION	Le non-respect de ces instructions peut entraîner des blessures corporelles ou endommager l'équipement et la zone de travail.

POUR VOTRE SÉCURITÉ

⚠ AVERTISSEMENT

- **Veillez à bien respecter les instructions fournies dans les manuels lors de l'installation du produit.**
Utilisez uniquement des pièces d'origine SHIMANO. Si un élément ou une pièce de rechange est assemblé ou réglé de manière incorrecte, cela peut entraîner une défaillance de l'élément et une perte de contrôle et un accident pour le cycliste.
-  Portez une protection oculaire agréée lorsque vous effectuez des tâches d'entretien tel qu'un remplacement d'éléments.



Veillez également à informer les utilisateurs des éléments suivants :

- Veillez à ce que vos vêtements ne se prennent pas dans la chaîne lorsque vous roulez. Sinon, vous risquez de tomber de votre vélo.

REMARQUE

Veillez également à informer les utilisateurs des éléments suivants :

- Si les opérations de changement de vitesse ne se font pas de manière régulière, nettoyez le dérailleur et lubrifiez toutes les pièces mobiles.
- Lorsque la chaîne est dans l'une des positions illustrées, elle peut entrer en contact avec le plateau avant ou le dérailleur avant et faire du bruit. Si ce bruit vous gêne, placez le pignon arrière sur le premier ou le second rapport voisin supérieur.

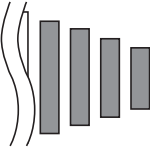
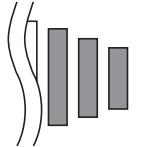
	Double plateau	
	10 vitesses	11 vitesses
Plateau avant		
Pignon arrière		



Installation sur le vélo et entretien :

- Pour les cadres avec suspension, l'angle de la base variera selon que le vélo roule ou non.
- Lorsque le vélo ne roule pas et que la chaîne est positionnée sur le plateau avant le plus grand et sur le pignon arrière le plus petit, la plaque extérieure du dérailleur avant peut entrer en contact avec la chaîne.
- Utilisez une gaine OT-SP41 et un guide-câble pour un fonctionnement régulier.
- Si le jeu des maillons est trop important et que les réglages du changement de vitesse ne peuvent pas être effectués, remplacez l'unité de changement de vitesse.
- Les produits ne sont pas garantis contre l'usure naturelle et les détériorations résultant de l'utilisation normale et du vieillissement.

Le produit réel peut être différent de celui présenté sur l'illustration, car ce manuel vise essentiellement à expliquer les procédures d'utilisation du produit.

LISTE DES OUTILS À UTILISER

Les outils suivants sont requis pour l'installation, le réglage et l'entretien.

Outil	
	Clé à six pans de 2 mm
	Clé à six pans de 4 mm
	Hexalobulaire [n° 10]

INSTALLATION/RETRAIT

Installation du dérailleur avant

REMARQUE

- Lors de l'installation de pièces sur un cadre/cintre en carbone, confirmez le couple de serrage recommandé auprès du fabricant du cadre en carbone ou du cintre. Cela empêchera tout dégât au cadre/cintre dû à un couple excessif ou un serrage inapproprié des éléments.

Installation sur des vélos avec suspension arrière

Pour la procédure d'installation et de réglage du SIS, assurez-vous de tester le fonctionnement du changement de vitesse quand la suspension est approximativement dans la même géométrie que lorsque vous allez rouler.

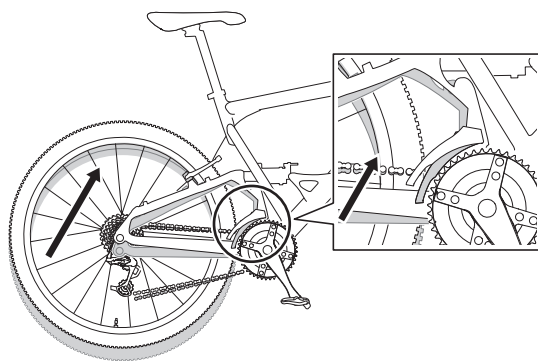

Type à collier

1. Installez temporairement la vis de blocage.

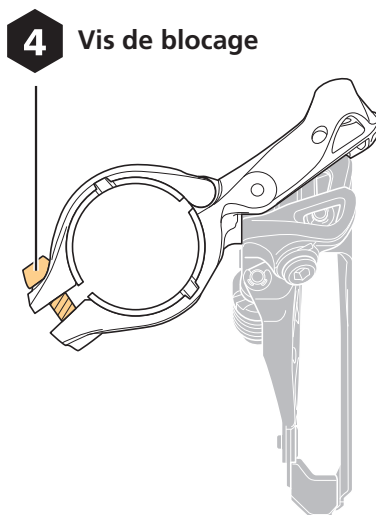

2. Réglez la position de la plaque extérieure.

Utilisez la vis de la limite inférieure pour aligner la plaque extérieure avec la surface plate du plateau le plus grand.

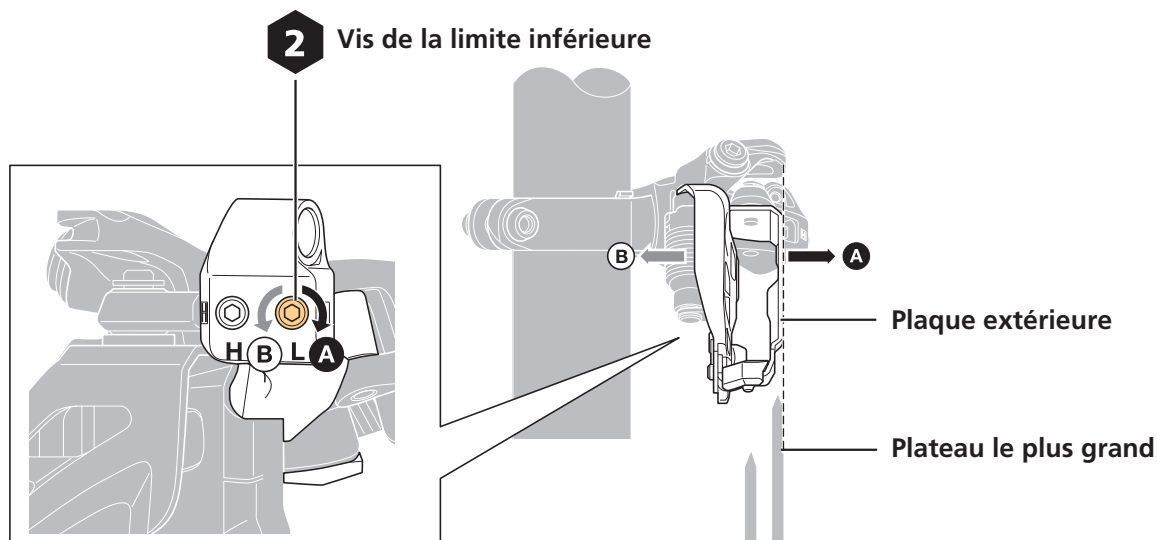

REMARQUE

- Ne placez pas la plaque extérieure comme montré dans l'illustration.

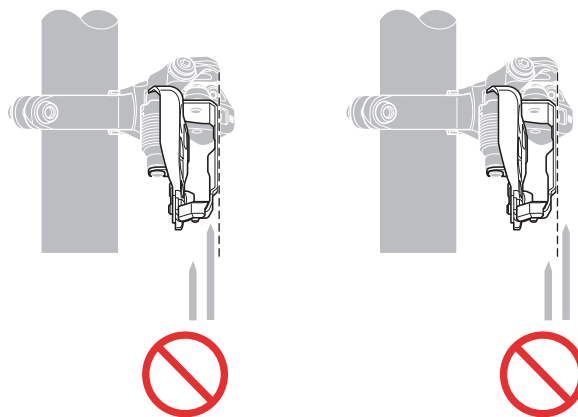
**3. Réglez la hauteur.**

Réglez la hauteur d'installation afin que la distance par rapport aux extrémités des dents du plateau le plus grand soit comprise entre 1 et 3 mm.

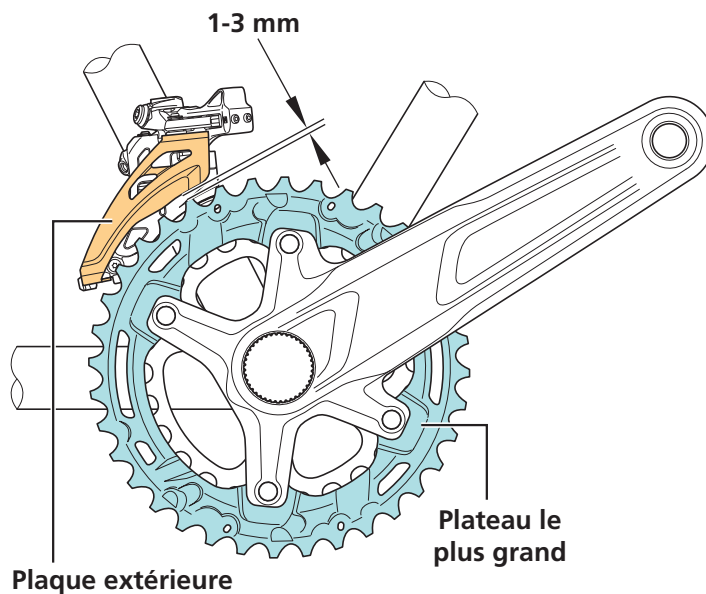

4. Réglez la position d'installation.

Comme montré dans l'illustration, appuyez un outil, par exemple une clé à six pans, contre la surface plate du plateau le plus grand et vérifiez que le dérailleur avant est installé parallèlement au plateau avant.

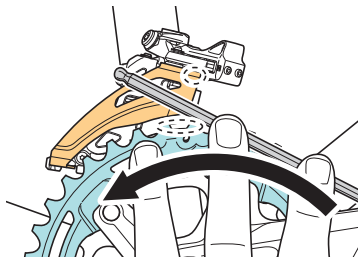

5. Fixez la vis de blocage.



Type à montage direct

1. Installez temporairement le dérailleur avant sur le cadre.

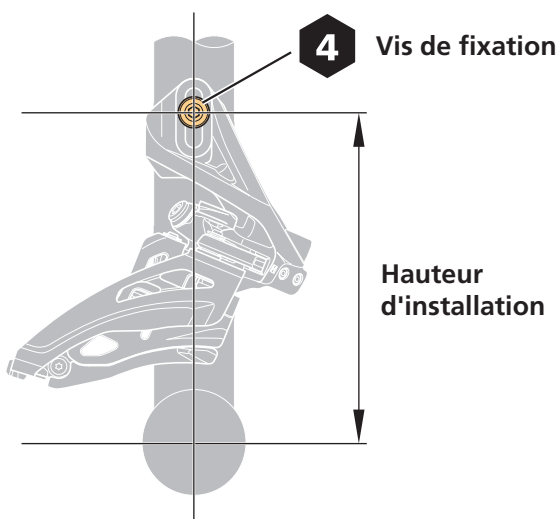

2. Réglez la position de la plaque extérieure.

Utilisez la vis de la limite inférieure pour aligner la plaque extérieure avec la surface plate du plateau le plus grand.

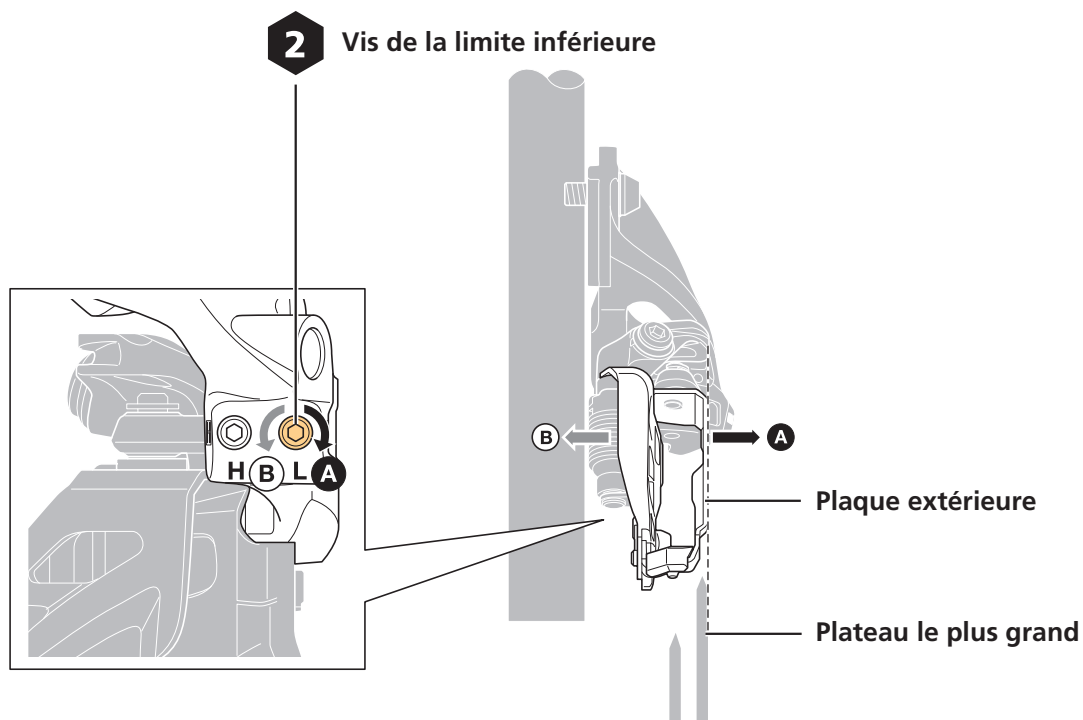

REMARQUE

- Ne placez pas la plaque extérieure comme montré dans l'illustration.

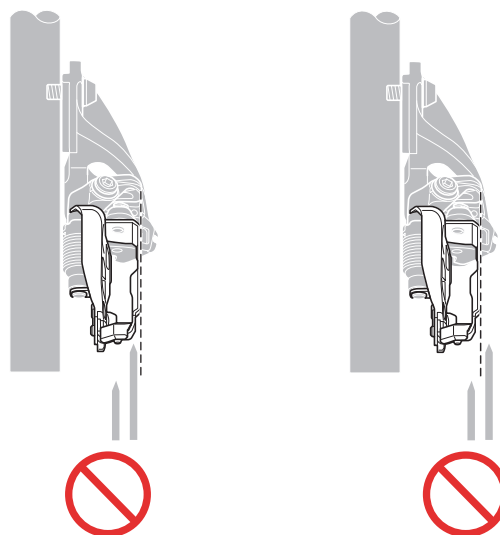

3. Réglez la hauteur.

Réglez la hauteur d'installation afin que la distance par rapport aux extrémités des dents du plateau le plus grand soit comprise entre 1 et 3 mm.

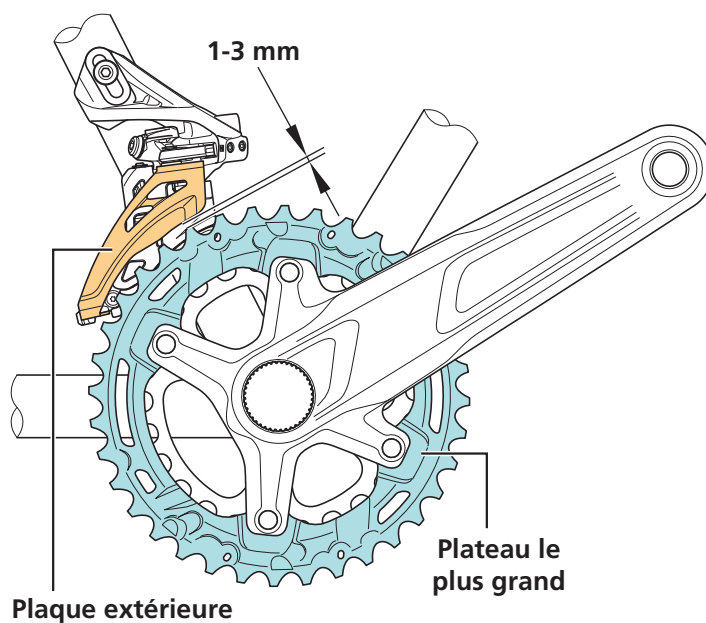

4. Fixez le dérailleur avant sur le cadre.

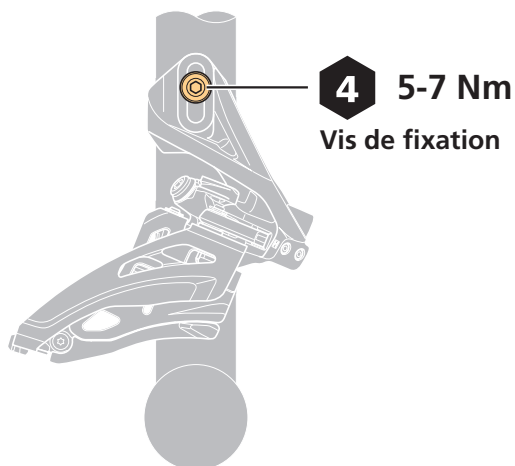

Type E

1. Installez temporairement le dérailleur avant sur le cadre.

Fixez-le avec les vis de fixation du boîtier de pédalier.

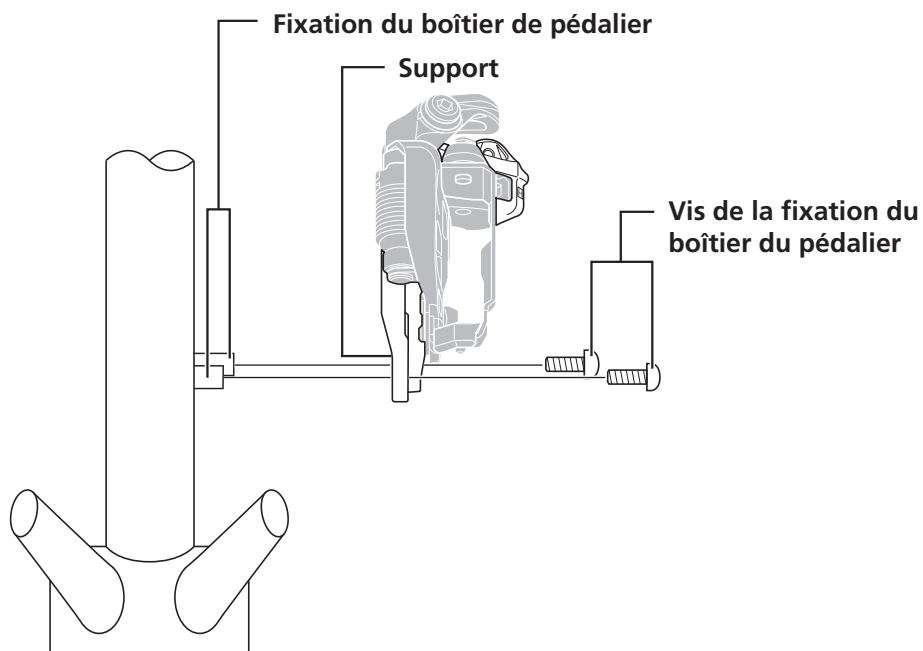

REMARQUE

- Les vis de fixation du boîtier de pédalier ne sont pas incluses avec les éléments SHIMANO.

2. Réglez la position de la plaque extérieure.

Utilisez la vis de la limite inférieure pour aligner la plaque extérieure avec la surface plate du plateau le plus grand.

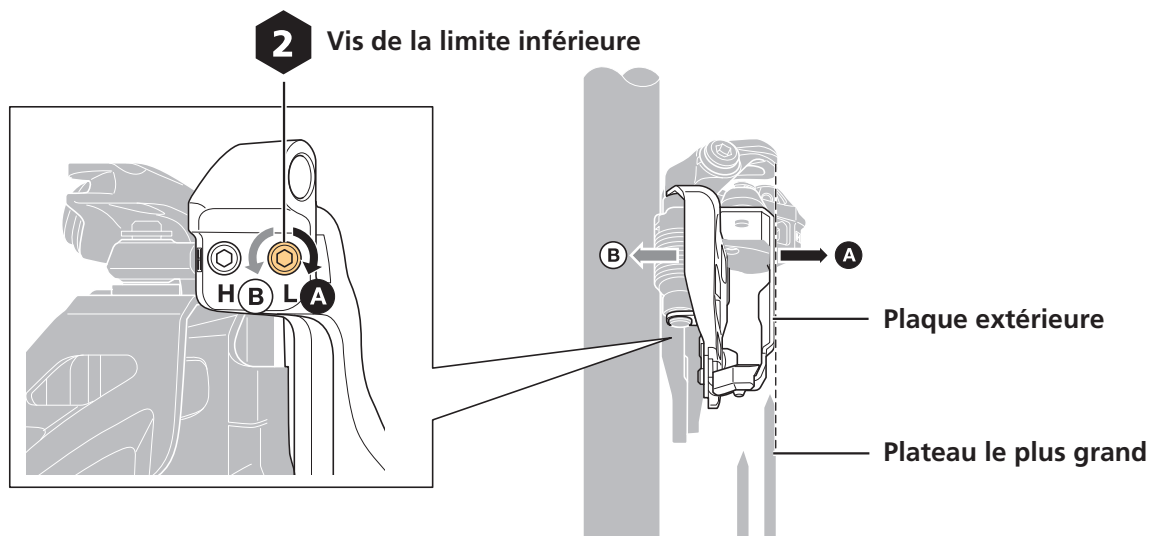

REMARQUE

- Ne placez pas la plaque extérieure comme montré dans l'illustration.

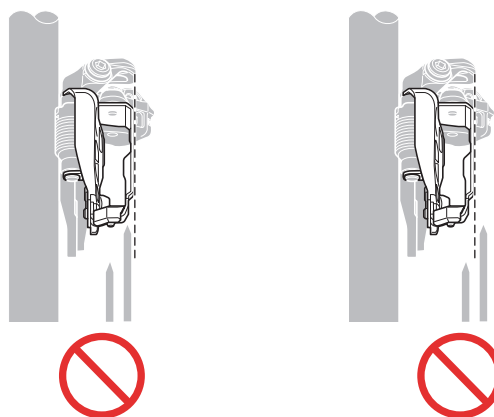

3. Réglez la hauteur.

Réglez la hauteur d'installation afin que la distance par rapport aux extrémités des dents du plateau le plus grand soit comprise entre 1 et 3 mm.

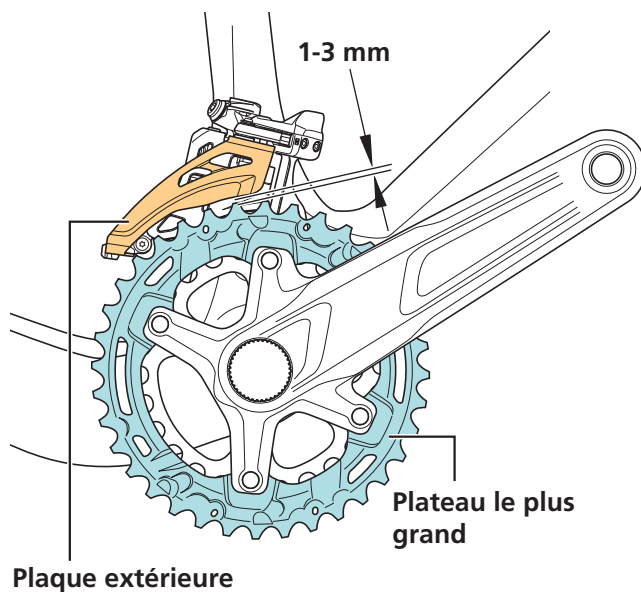

4. Fixez le dérailleur avant sur le cadre.

RÉGLAGE

Avant de procéder aux réglages, vérifiez les spécifications du vélo.

Installation du câble et ajustement du fonctionnement du changement de vitesse

Ajustement de la course de la limite inférieure

1. Faites passer la chaîne sur le plateau le plus petit et le pignon le plus grand.

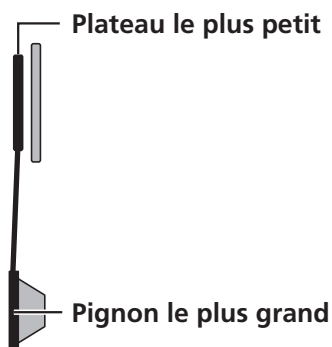

2. Réglez la position inférieure du dérailleur avant.

Réglez l'écart entre la plaque intérieure et la chaîne entre 0 et 0,5 mm.

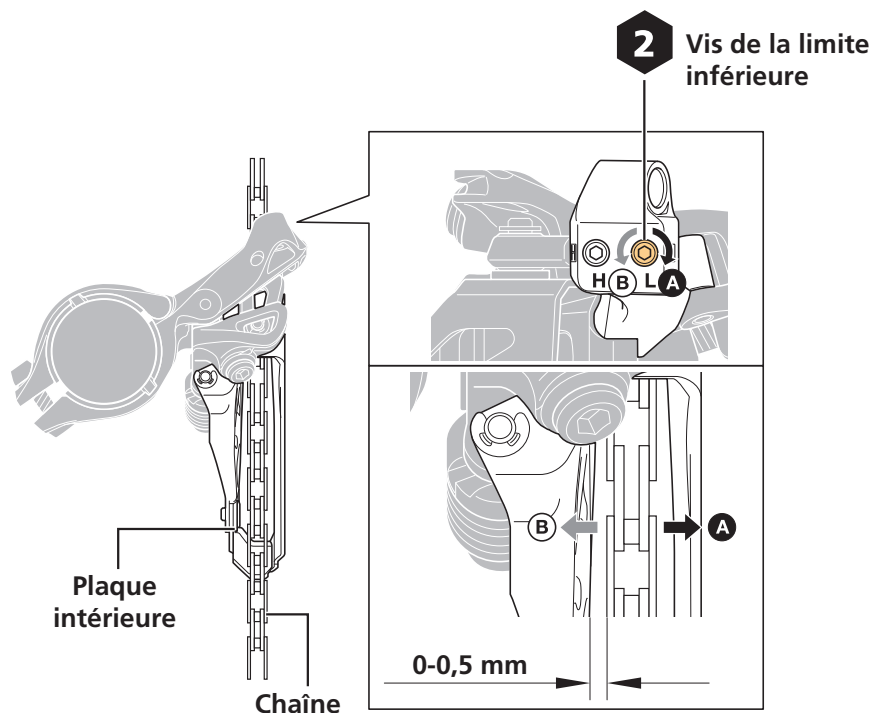

Branchement et fixation du câble

1. Actionnez le levier à blocage rapide de la commande du dérailleur et placez-le dans sa position initiale (du côté du plateau le plus petit).

2. Faites passer le câble dans le dérailleur avant.

Faites passer le câble dans le guide-câble et le long de la rainure de fixation du câble. La rainure de fixation du câble se trouve sur le côté supérieur de la vis de fixation du câble.

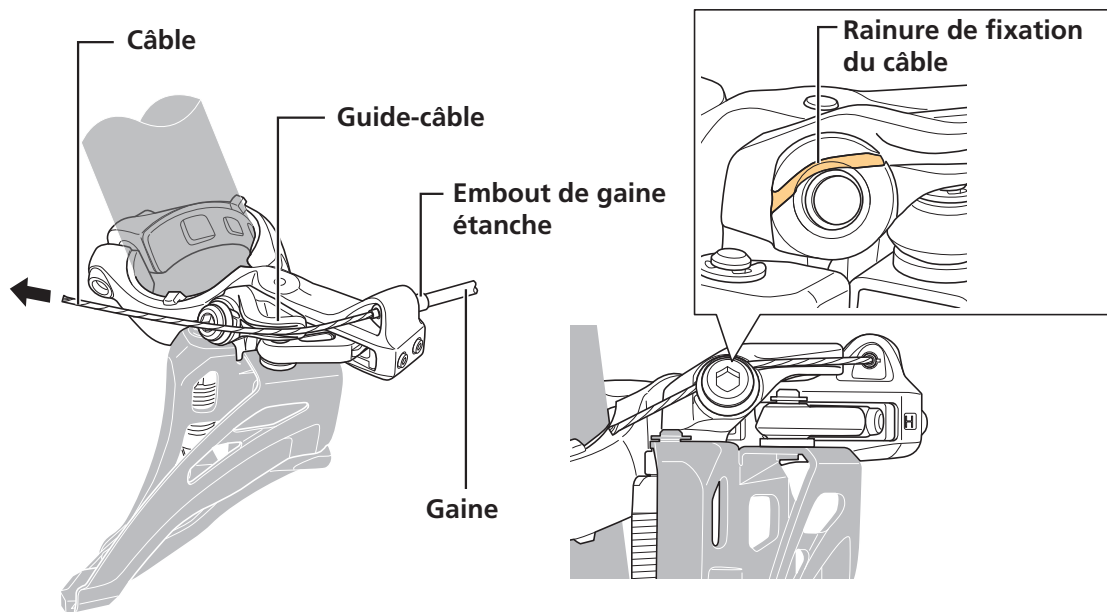

REMARQUE

- Le revêtement du câble peut devenir duveteux pendant l'installation du câble ou pendant son utilisation, mais cela n'affecte pas son fonctionnement.

INFOS TECHNIQUES

- Si le dérailleur arrière subit des mouvements extrêmes, comme sur les vélos avec suspension arrière, il est recommandé de remplacer l'embout de gaine étanche par l'embout de gaine étanche en aluminium fourni.

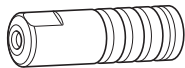

Embout de gaine étanche



Embout de gaine étanche (type en aluminium)

3. Fixez le câble.

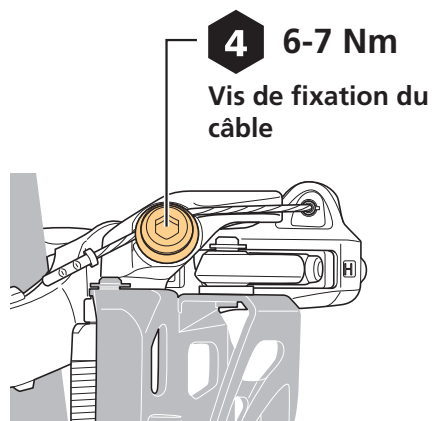

REMARQUE

- Veillez à faire passer le câble le long de la rainure de fixation du câble, comme montré dans l'illustration. Si le câble n'est pas réparti le long de la rainure, la performance de changement de vitesse peut être réduite par la diminution de la force de maintien, etc.

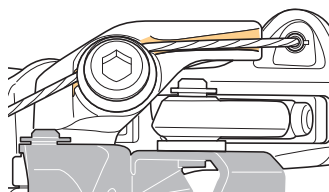

Réglage de la tension du câble

1. Faites passer la chaîne sur le plateau le plus grand et le pignon le plus grand.

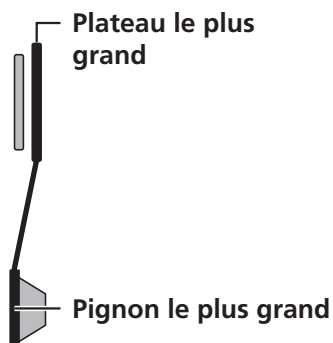

2. Réglez la position basse de la plaque de positionnement.

Réglez l'écart entre la plaque intérieure et la chaîne entre 0 et 0,5 mm à l'aide du régleur de câble.

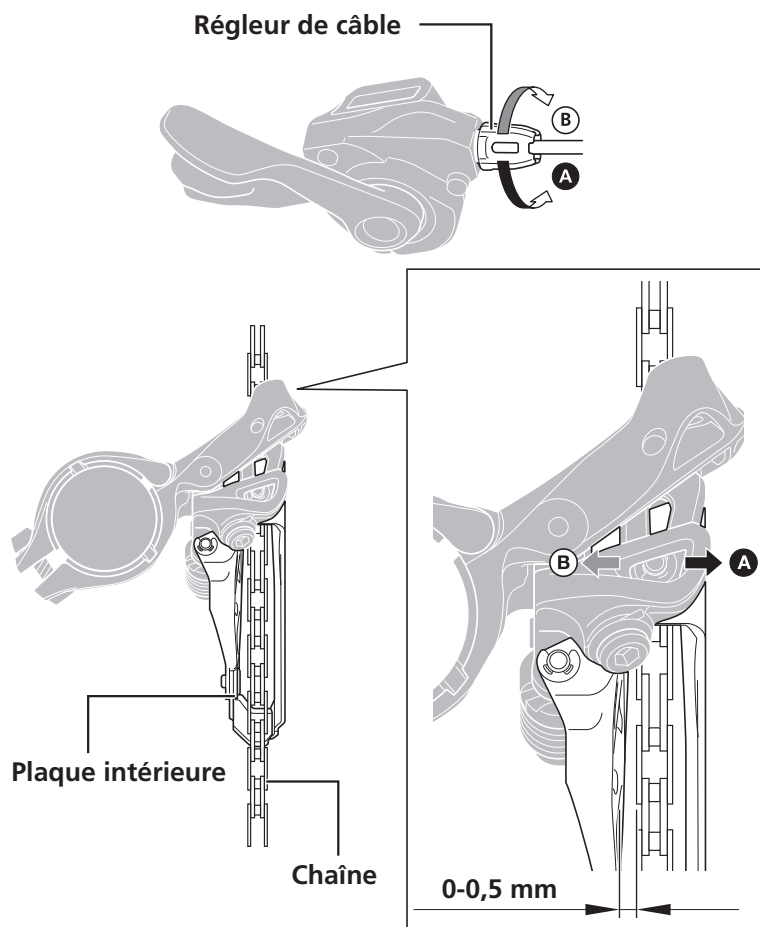

INFOS TECHNIQUES

- Actionnez la manette une fois après le réglage à l'aide du régleur de câble puis vérifiez à nouveau l'écart.

Ajustement de la course de la limite supérieure

1. Faites passer la chaîne sur le plateau le plus grand et le pignon le plus petit.

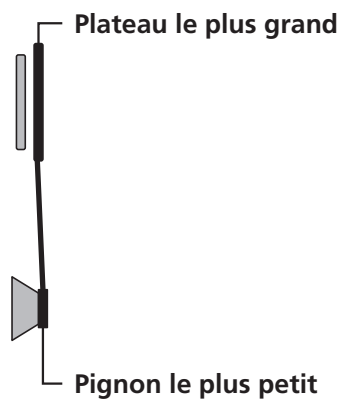

2. Réglez la position de la plaque extérieure.

Réglez l'écart entre la plaque extérieure et la chaîne entre 0 et 0,5 mm.

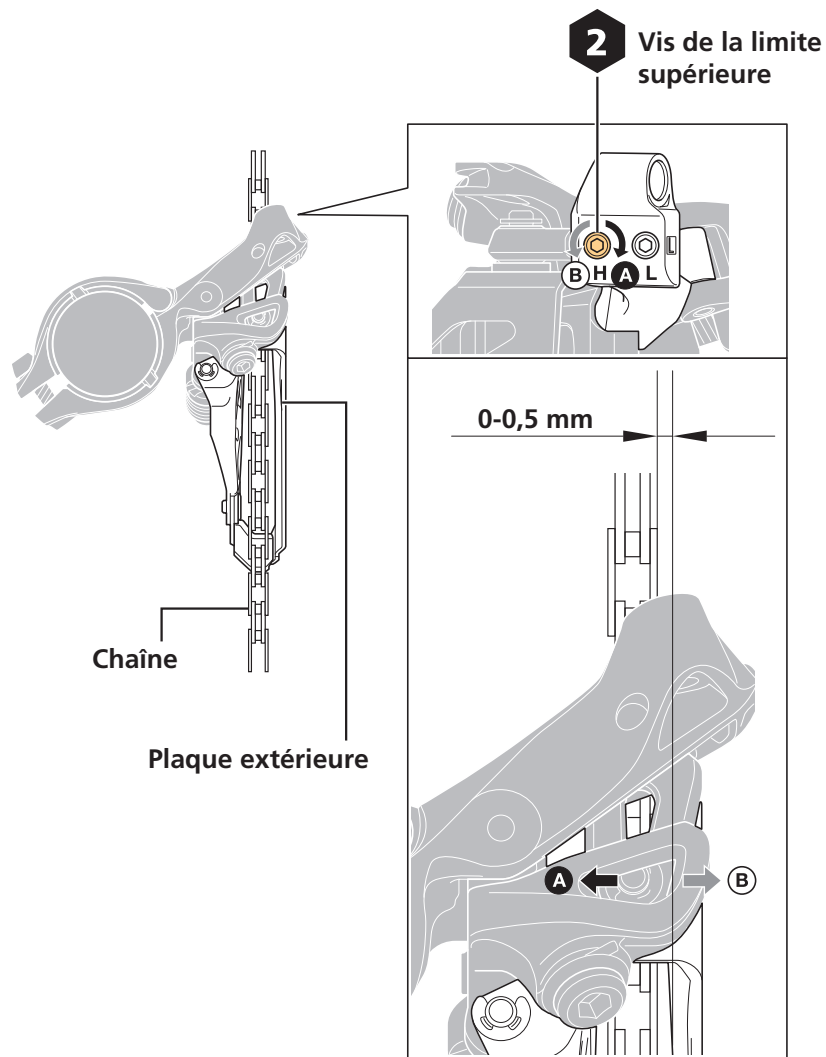

Contrôle et ajustement du changement de vitesse

Une fois le câble installé et réglé, actionnez la commande de dérailleur pour contrôler la performance de changement de vitesse. (Cela s'applique également si le changement de vitesse devient difficile en cours d'utilisation.)

Reportez-vous au tableau lors de l'ajustement. Tournez d'1/8 de tour pour chaque réglage.

Si la chaîne tombe côté manivelle	Tournez la vis de la limite supérieure dans le sens des aiguilles d'une montre.
S'il est difficile de changer de vitesse pour passer du plateau le plus petit au plateau le plus grand	Serrez le câble. Si cela n'améliore pas la situation, tournez la vis de la limite supérieure dans le sens inverse des aiguilles d'une montre.
S'il est difficile de changer de vitesse pour passer du plateau le plus grand au plateau le plus petit	Tournez la vis de la limite inférieure dans le sens inverse des aiguilles d'une montre. Si cela n'améliore pas la situation, desserrez le câble.
Si la chaîne tombe sur le boîtier de pédalier	Tournez la vis de la limite inférieure dans le sens des aiguilles d'une montre.

ENTRETIEN

Remplacement de l'attrape-chaîne

Retrait

1. Retirez la vis de montage.

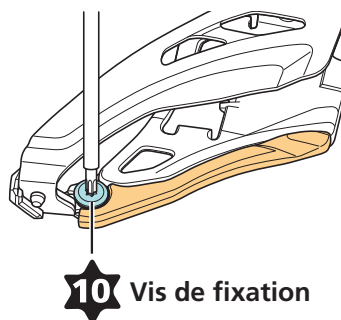

Installation

1. Installez temporairement l'attrape-chaîne sur la plaque intérieure.

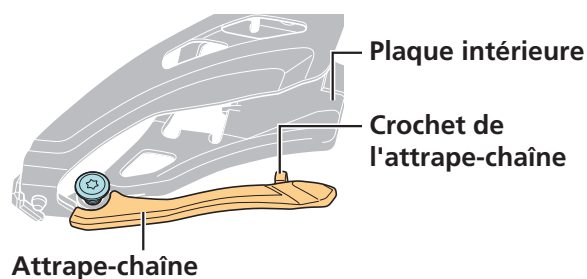

2. Installez le crochet de l'attrape-chaîne.

Fixez le crochet comme montré dans l'illustration.

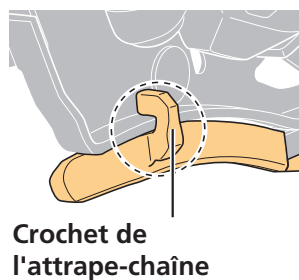

REMARQUE

- La forme de l'attrape-chaîne peut varier selon le modèle. Veillez à utiliser un attrape-chaîne compatible.

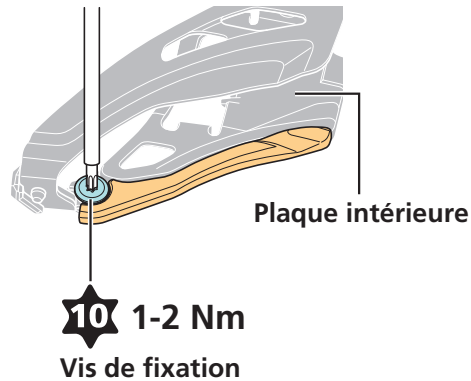
3. Fixez l'attrape-chaîne le long de la plaque intérieure.

Remplacement de la plaquette en caoutchouc B

Retrait

1. Tirez sur la plaquette en caoutchouc B et retirez-la du côté intérieur de la plaque extérieure.

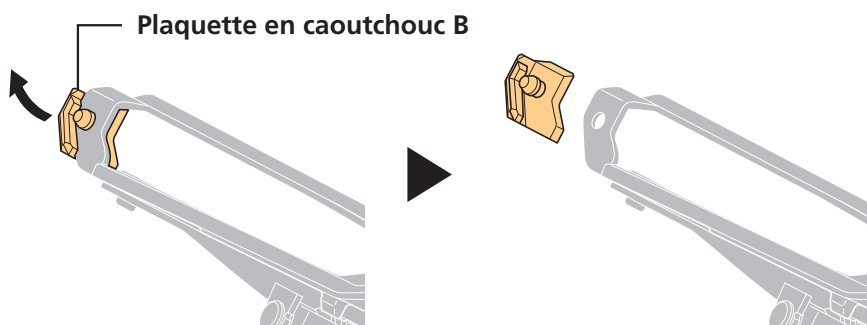

Installation

- 1. Alignez la plaquette en caoutchouc B en position d'installation comme montré dans l'illustration, puis poussez dessus pour l'installer.**

Vérifiez que l'ergot de la plaquette en caoutchouc B s'adapte correctement sur la plaque extérieure.

