

Manuel du revendeur

ROUTE	VTT	Trekking
Ville/ confort	SPORT URBAIN	E-BIKE

Pédalier

DEORE XT

FC-M8000-1
FC-M8000-B1
FC-M8000-2
FC-M8000-B2
FC-M8000-3

SLX

FC-M7000-11-1
FC-M7000-11-B1
FC-M7000-11-2
FC-M7000-11-B2
FC-M7000-10-3

DEORE

FC-M6000-2
FC-M6000-B2
FC-M6000-3
FC-M617
FC-M617-B2

Hors groupe

FC-MT500-2
FC-MT500-B2
FC-MT500-3
FC-MT600-2
FC-MT600-B2
FC-MT700-2
FC-MT700-B2

Boîtier de pédalier

SM-BB52
BB-MT501
BB-MT500-PA
BB-MT800
BB-MT801
BB-MT800-PA

TABLE DES MATIÈRES

MISE EN GARDE IMPORTANTE	3
POUR VOTRE SÉCURITÉ.....	4
LISTE DES OUTILS À UTILISER.....	8
INSTALLATION	10
Boîtier de pédalier fileté	10
BP PRESS-FIT.....	13
Installation des manivelles.....	16
ENTRETIEN	19
Remplacement des plateaux	19

MISE EN GARDE IMPORTANTE

- **Le présent manuel du revendeur est essentiellement prévu pour être utilisé par des mécaniciens spécialisés dans le domaine du vélo.**
Les utilisateurs qui ne sont pas formés professionnellement au montage de vélos ne doivent pas tenter d'installer eux-mêmes les éléments à l'aide des manuels du revendeur.
Si certains points mentionnés dans ce manuel ne sont pas clairs, ne procédez pas à l'installation. Contactez plutôt le magasin où vous avez effectué votre achat ou un revendeur local de vélos pour obtenir de l'aide.
- Veillez à lire tous les modes d'emploi inclus avec le produit.
- Ne démontez pas ou ne modifiez pas le produit d'une façon autre que celle décrite dans le présent manuel du revendeur.
- Toutes les consignes d'entretien et les documents techniques sont accessibles sur <https://si.shimano.com>.
- Les clients n'ayant pas facilement accès à Internet peuvent contacter le distributeur SHIMANO ou l'un des bureaux SHIMANO pour obtenir une copie du mode d'emploi.
- Veillez respecter les lois et réglementations en vigueur dans le pays, l'état ou la région où vous exercez votre activité de revendeur.

Pour votre sécurité, veuillez lire attentivement le présent manuel du revendeur avant toute utilisation et vous y conformer pour une utilisation correcte.

Les instructions suivantes doivent être observées à tout moment afin d'éviter toute blessure corporelle ou tout dommage causé à l'équipement ou à la zone de travail.

Les instructions sont classées en fonction du degré de danger ou de l'ampleur des dégâts pouvant être causés si le produit est mal utilisé.

DANGER

Le non-respect des instructions entraînera des blessures graves ou mortelles.

AVERTISSEMENT

Le non-respect des instructions peut entraîner des blessures graves ou mortelles.

ATTENTION

Le non-respect des instructions peut entraîner des blessures corporelles ou endommager l'équipement et la zone de travail.

POUR VOTRE SÉCURITÉ

AVERTISSEMENT

- **Veillez à bien respecter les instructions fournies dans les manuels lors de l'installation du produit.**
Utilisez uniquement des pièces d'origine SHIMANO. Si un élément ou une pièce de rechange est assemblé(e) ou réglé(e) de manière incorrecte, cela peut entraîner une défaillance de l'élément et une perte de contrôle et un accident pour le conducteur.
-  Portez une protection oculaire approuvée lorsque vous effectuez des tâches d'entretien telles qu'un remplacement d'éléments.

Veillez également à informer les utilisateurs des points suivants :

- **N'utilisez jamais de solvants à base d'acide ou d'alcali tels que des produits pour enlever la rouille. Si vous utilisez ces solvants, la chaîne risque de se casser et vous risquez de vous blesser grièvement.**
- **Nettoyez régulièrement la chaîne avec un nettoyeur pour chaîne approprié. Les intervalles entre les entretiens dépendent de l'utilisation et des conditions de conduite.**
- Assurez-vous qu'il n'y ait pas de fissures au niveau des manivelles avant d'utiliser le vélo. S'il y a des fissures, la manivelle risque de se rompre et vous risquez de tomber du vélo.
- Vérifiez si la chaîne n'est pas endommagée (déformation ou fissure), si elle n'a pas sauté ou si elle ne présente pas d'autres anomalies tel qu'un changement de pignon involontaire. Si un problème quelconque est décelé, consultez un concessionnaire ou un intermédiaire. La chaîne risque de se briser et d'entraîner votre chute.
- Veillez à ce que vos vêtements ne se prennent pas dans la chaîne lorsque vous roulez. Sinon, vous risquez de tomber de votre vélo.

Installation d'éléments sur le vélo et entretien :

■ Type HOLLOWTECH II

- Installez correctement le cache intérieur. Si il n'est pas installé correctement, l'axe risque de rouiller et d'être endommagé, et le vélo risque de se renverser et vous risquez de vous blesser grièvement.
- Les deux vis de la manivelle gauche doivent être serrées en alternance et progressivement et non chacune entièrement en une fois. Utilisez une clé dynamométrique pour vérifier que les couples de serrage se trouvent bien dans la plage comprise entre 12-14 Nm. D'autre part, après avoir parcouru environ 100 km (60 miles), utilisez une clé dynamométrique pour revérifier les couples de serrage. Il est également important de vérifier périodiquement les couples de serrage. Si les couples de serrage sont trop faibles ou si les vis de montage ne sont pas serrées en alternance et par étapes, la manivelle gauche risque de se détacher et le vélo risque de se renverser, entraînant ainsi des blessures graves.

ATTENTION

Veillez également à informer les utilisateurs des points suivants :

- Veillez à ne pas toucher les dents des plateaux. Elles présentent un danger de blessure.



REMARQUE

Veillez également à informer les utilisateurs des points suivants :

- Assurez-vous que les sections de serrage ne présentent pas de jeu ou de relâchement excessif avant d'utiliser votre vélo. Veillez également à resserrer régulièrement la manivelle et les pédales.
- Veillez à faire tourner la manivelle pendant que la manette de changement de vitesse est actionnée.

■ VTT

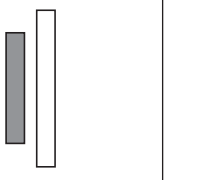
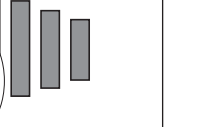
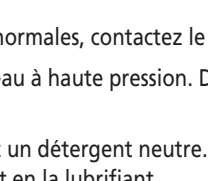
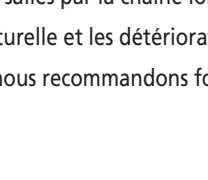
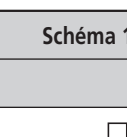
- Lorsque la chaîne est dans l'une des positions indiquées sur l'illustration, elle peut entrer en contact avec le plateau ou le dérailleur avant et faire du bruit. Si ce bruit vous gêne, placez la chaîne sur le pignon supérieur, ou sur le suivant, si la chaîne se trouve dans la position indiquée sur l'illustration 1. Placez la chaîne sur le pignon inférieur, ou le suivant, si elle se trouve dans la position indiquée sur l'illustration 2.

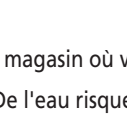
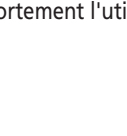
	Schéma 1			Schéma 2
	Double	Triple		
Plateau				
Pignon				

- Utilisez un détergent neutre pour nettoyer la manivelle et le boîtier de pédalier. L'utilisation de détergents alcalins ou acides peut entraîner une décoloration.
- Si les performances du pédalage ne semblent pas normales, contactez le magasin où vous avez acheté votre vélo.
- Ne lavez pas le boîtier de pédalier avec des jets d'eau à haute pression. De l'eau risque alors d'entrer dans la partie des roulements et de provoquer du bruit ou une adhérence.
- Les plateaux doivent être lavés régulièrement avec un détergent neutre. De plus, vous pouvez prolonger la durée de vie des plateaux et de la chaîne en nettoyant la chaîne avec un détergent neutre et en la lubrifiant.
- Les parties lâches de vos vêtements risquent d'être salies par la chaîne lorsque vous roulez.
- Les produits ne sont pas garantis contre l'usure naturelle et les détériorations dues à une utilisation et à un vieillissement normaux.
- Afin de préserver au maximum les performances, nous recommandons fortement l'utilisation de lubrifiants et de produits d'entretien SHIMANO.

Installation d'éléments sur le vélo et entretien :

- Lors de l'installation des pédales, appliquez une petite quantité de graisse sur le filetage pour éviter que les pédales ne se bloquent. Utilisez une clé dynamométrique pour serrer solidement les pédales. Le couple de serrage est de 35 à 55 Nm. Le filetage de la manivelle de droite est un filetage à droite, tandis que celui de la manivelle de gauche est un filetage à gauche.
- Si la protection du boîtier de pédalier n'est pas parallèle, les performances de changement de pignon seront réduites.
- Si la chaîne ne cesse de dérailler lorsque vous roulez, remplacez les plateaux et la chaîne.

■ HOLLOWTECH II / 2-PIECE CRANKSET

- Lors de l'installation des adaptateurs gauche et droit, appliquez de la graisse sur ces derniers et assurez-vous d'installer le cache intérieur. Sinon, les performances d'étanchéité se détérioreront.
- Pour obtenir les meilleures performances, veillez à n'utiliser que le type de chaîne recommandé.
- Si vous entendez un grincement provenant de l'axe de boîtier de pédalier et du connecteur de la manivelle gauche, appliquez de la graisse sur la section de serrage, puis serrez au couple prescrit.
- Si vous percevez du jeu dans les roulements, le boîtier de pédalier doit être remplacé.
- Utilisez la combinaison de plateaux indiquée. Si vous utilisez d'autres combinaisons de plateaux, cela peut entraîner un mauvais passage des vitesses et provoquer un blocage de la chaîne avec des dégâts au vélo.

■ Pédalier de type B















- Utilisez des pédales de type B avec les cadres de conception adaptée.

Le produit actuel peut être différent de celui présenté sur le schéma car ce manuel vise essentiellement à expliquer les procédures d'utilisation du produit.

LISTE DES OUTILS À UTILISER

LISTE DES OUTILS À UTILISER

Les outils suivants sont nécessaires pour l'installation, le réglage et l'entretien.

Outil		Outil		Outil	
	Clé à six pans de 5 mm		TL-FC18		TL-FC37
	Clé à six pans de 8 mm		TL-FC25		TL-BB12
	Clé de serrage de 17 mm		TL-FC32		TL-BB13
	Maillet à face tendre		TL-FC33		Hexalobulaire [n° 30]
	TL-FC16		TL-FC36		

INSTALLATION

INSTALLATION

Boîtier de pédalier fileté

Liste des combinaisons d'outils

Utilisez les outils dans la bonne combinaison.

BB-MT800 / BB-MT801

TL-FC25 & TL-FC32	TL-FC25 & TL-FC33
TL-FC25 & TL-FC36	TL-FC37

REMARQUE

- Pour une clé à chocs, utilisez le TL-FC37. L'utilisation d'autres outils peut endommager l'outil.
- Pour l'insertion du TL-FC25 dans le TL-FC32, vérifiez la position d'insertion possible.

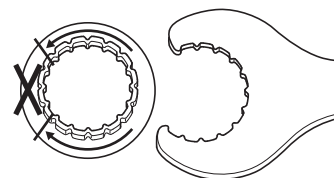

Lors de l'installation dans le TL-FC32, vérifiez la position d'installation possible.

- Toutes les positions sont possibles lors de l'installation sur le TL-FC33/FC36.

SM-BB52 / BB-MT501

TL-FC32	TL-FC33
TL-FC36	

Méthode d'installation de la cale

1

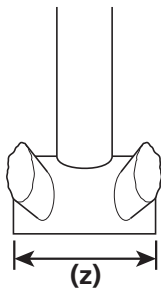

Vérifiez si la largeur de la protection du boîtier de pédalier est de 68 mm ou 73 mm.

(z) Largeur de la protection du boîtier de pédalier

2

Installez l'adaptateur.

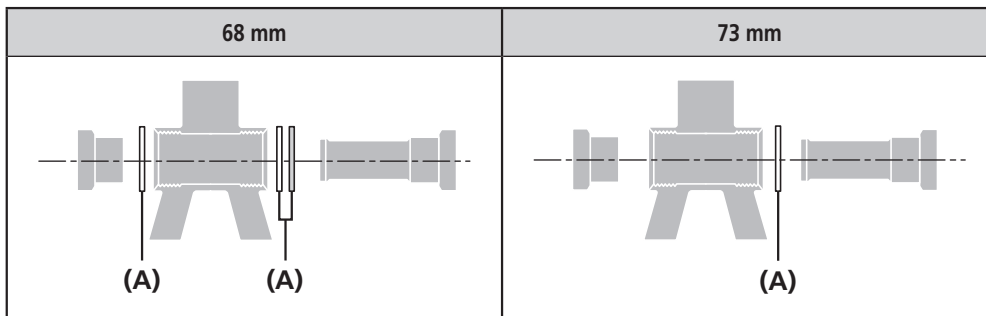

(A) Cale de 2,5 mm



INFOS TECHNIQUES

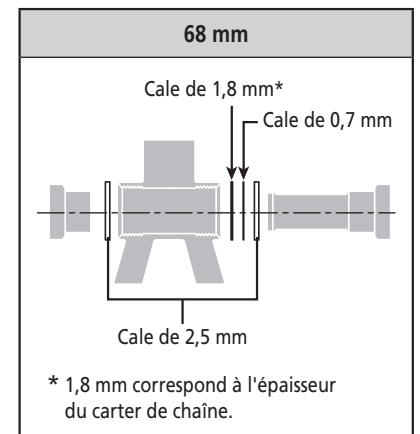

Installation sur la protection du boîtier de pédalier

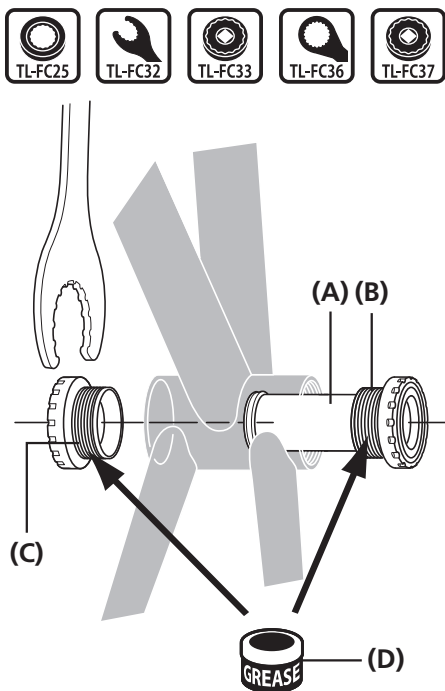

Appliquez de la graisse sur les adaptateurs côté gauche et côté droit et utilisez l'outil d'origine SHIMANO pour installer l'adaptateur côté droit du boîtier de pédalier, le cache intérieur et l'adaptateur côté gauche du boîtier de pédalier.

- (A) Cache intérieur
- (B) Adaptateur côté droit (filetage à gauche)
- (C) Adaptateur côté gauche (filetage à droite)
- (D) Appliquez de la graisse Graisse Premium (Y04110000)

Couple de serrage



35-50 Nm

REMARQUE

Les TL-FC25 peuvent être serrés en les associant avec les TL-FC32/FC36.



INFOS TECHNIQUES

Pour les combinaisons d'outils utilisées pour la pose/dépose du boîtier de pédalier, reportez-vous à la « Liste des combinaisons d'outils ».

BP PRESS-FIT

BB-MT500-PA / BB-MT800-PA

Adaptateur

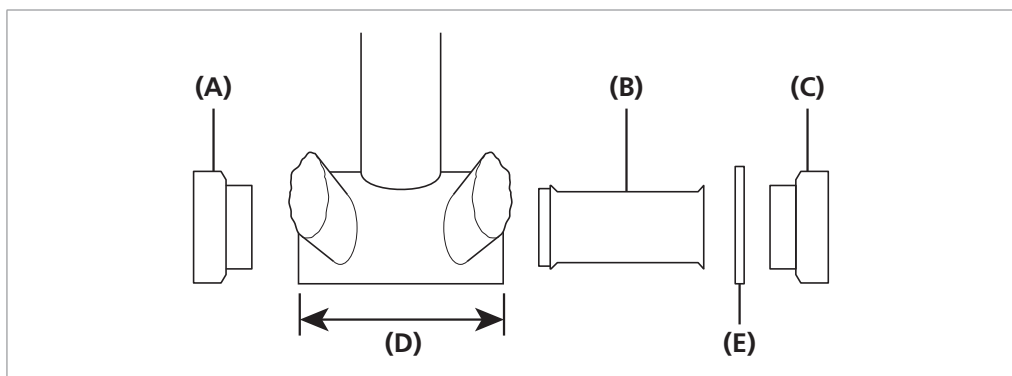

- (A) Adaptateur côté gauche
- (B) Cache intérieur
- (C) Adaptateur côté droit
- (D) Largeur de la protection du boîtier de pédalier
- (E) Cale de 2,5 mm

REMARQUE

Certains modèles n'ont pas besoin de cales.

Exemple de montage

Protection du boîtier de pédalier d'une largeur de 92 mm	Protection du boîtier de pédalier d'une largeur de 89,5 mm
<ul style="list-style-type: none"> • La cale de 2,5 mm n'est pas nécessaire pour une largeur de protection du boîtier de pédalier de 92 mm. • Utilisez le cache intérieur. 	<ul style="list-style-type: none"> • Pour une largeur de protection du boîtier de pédalier de 89,5 mm, insérez la cale de 2,5 mm du côté droit (entre le cadre et l'adaptateur côté droit). • Utilisez le cache intérieur.

- (A) Cale de 2,5 mm

REMARQUE

- Si le cadre est équipé d'ouvertures pour la protection du boîtier de pédalier, fixez un manchon de cache intérieur pour éviter que des corps étrangers ne pénètrent dedans.
- Si le cadre ne possède pas d'ouvertures à l'intérieur de la protection du boîtier de pédalier, il peut être monté sans le manchon de cache intérieur.

Installation sur la protection du boîtier de pédalier

1

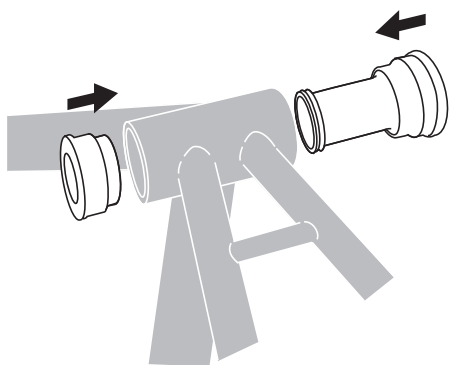

Insérez le boîtier de pédalier dans la protection du boîtier de pédalier.

2

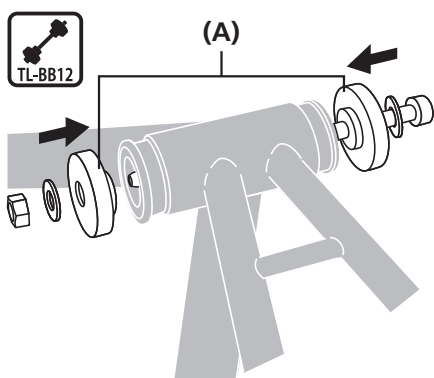

Insérez l'outil d'origine SHIMANO dans le boîtier de pédalier.

(A) TL-BB12

3

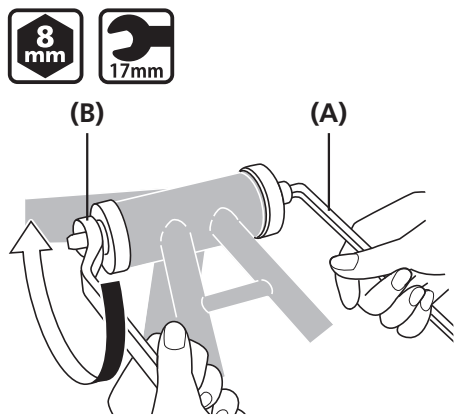

Ajustez par pression le boîtier de pédalier en serrant à l'aide d'une clé tout en vous assurant que la surface de contact de celui-ci reste parallèle à la surface de contact de la protection du boîtier de pédalier.

(A) Clé à six pans de 8 mm

(B) Clé de serrage de 17 mm

4

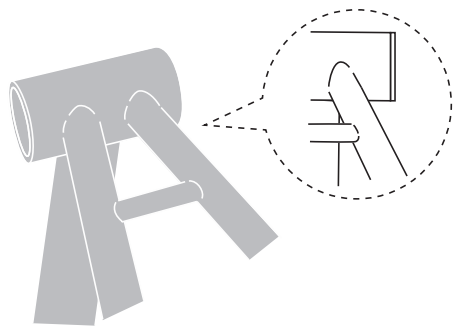

Assurez-vous qu'il n'y a pas d'espace entre le boîtier de pédalier et la protection du boîtier de pédalier.

Dépose de la protection du boîtier de pédalier

1

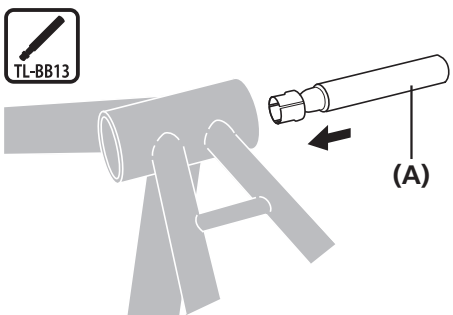

Insérez l'outil d'origine SHIMANO dans le boîtier de pédalier.

(A)

(A) TL-BB13

REMARQUE

Ne réutilisez pas les adaptateurs car ils peuvent avoir été endommagés pendant le démontage.

2

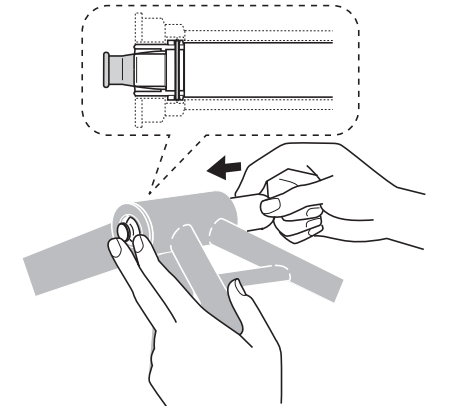

Comme indiqué sur le schéma, maintenez le rabat avec les doigts et appuyez dessus depuis le côté opposé. (Une fois enfoncé, le rabat s'ouvre.)



INFOS TECHNIQUES

En maintenant l'extrémité de l'outil de démontage, insérez l'outil depuis l'autre côté jusqu'à ce qu'il se mette en place.

3

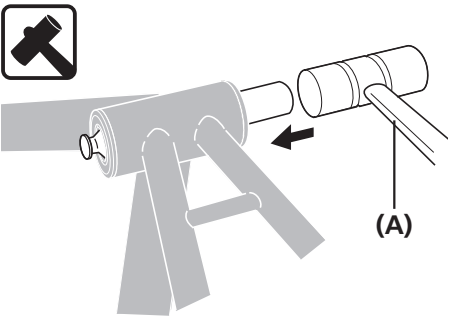

Tapez sur l'outil d'origine SHIMANO avec un maillet à face tendre jusqu'à ce que l'extrémité du boîtier de pédalier soit éjectée.

(A)

(A) Maillet à face tendre

4

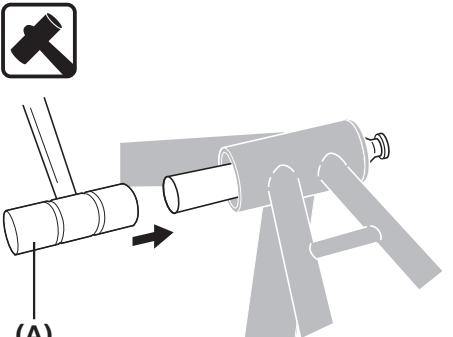

Tapez sur l'extrémité opposée du boîtier de pédalier dans la même direction et retirez-le.

(A)

(A) Maillet à face tendre

■ Installation des manivelles

1

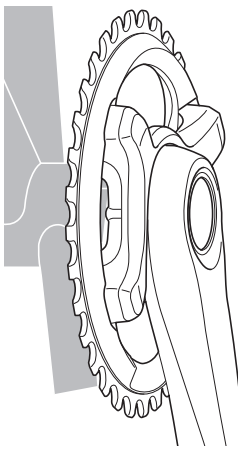

Insérez complètement la manivelle droite jusqu'à ce qu'elle touche le boîtier de pédalier.

2

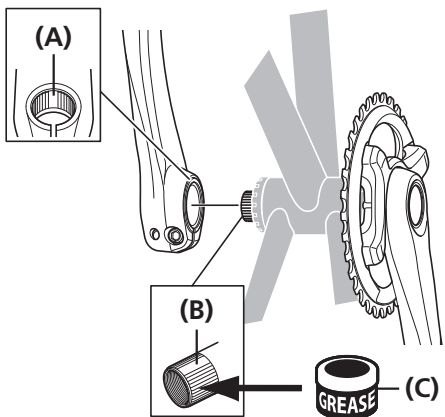

Placez la gorge large de la manivelle de gauche sur l'axe de l'ensemble de manivelle de droite à l'endroit où la gorge est large.

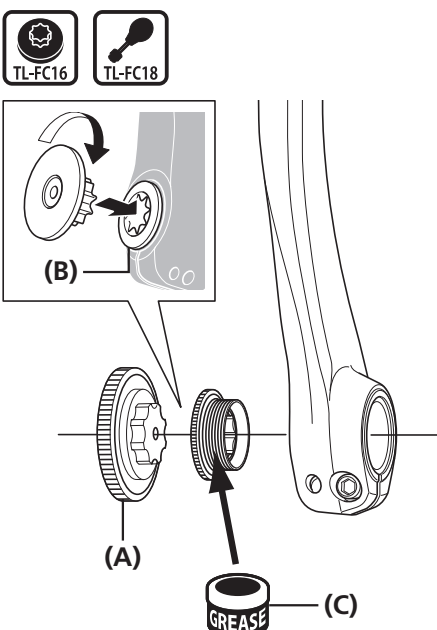

(A) Gorge large (manivelle de gauche)
 (B) Gorge large (axe)
 (C) Appliquez de la graisse
 Graisse Premium (Y04110000)

3



Utilisez l'outil d'origine SHIMANO pour serrer le bouchon.

(A) TL-FC16
 (B) TL-FC18
 (C) Appliquez de la graisse
 Graisse Premium (Y04110000)

Couple de serrage	
 TL-FC16	0,7-1,5 Nm
 TL-FC18	

4

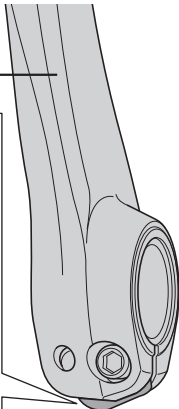
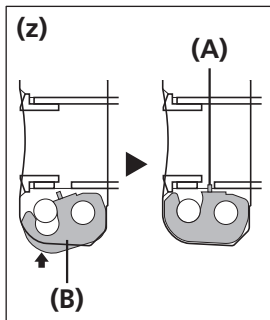

Appuyez sur la plaque d'arrêt et vérifiez que l'ergot de la plaque est bien fixé, puis serrez les vis de la manivelle gauche.

Serrez les deux vis de façon égale, au couple de serrage indiqué (12-14 Nm).

(z) Le schéma concerne la manivelle de gauche (coupe transversale)

- (A) Ergot de la plaque
- (B) Plaque d'arrêt
- (C) Manivelle de gauche

Couple de serrage	
	12-14 Nm

REMARQUE

- Les deux vis doivent être serrées en alternance et progressivement et non chacune entièrement en une fois.
- Les cales utilisées varient en fonction de la largeur de la protection du boîtier de pédalier. Pour plus de détails, reportez-vous à la section « Méthode d'installation de la cale ».
- Montez la plaque d'arrêt dans le bon sens, comme indiqué sur le schéma.

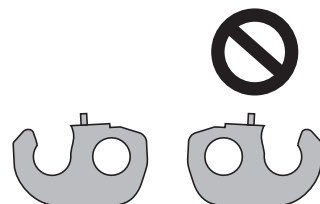

ENTRETIEN

ENTRETIEN

■ Remplacement des plateaux

Type à simple plateau FC-M8000-1 / FC-M8000-B1 / FC-M7000-11-1 / FC-M7000-11-B1

Réglez le plateau de sorte que le côté marqué soit orienté vers l'avant et orientez la manivelle comme indiqué sur le schéma.

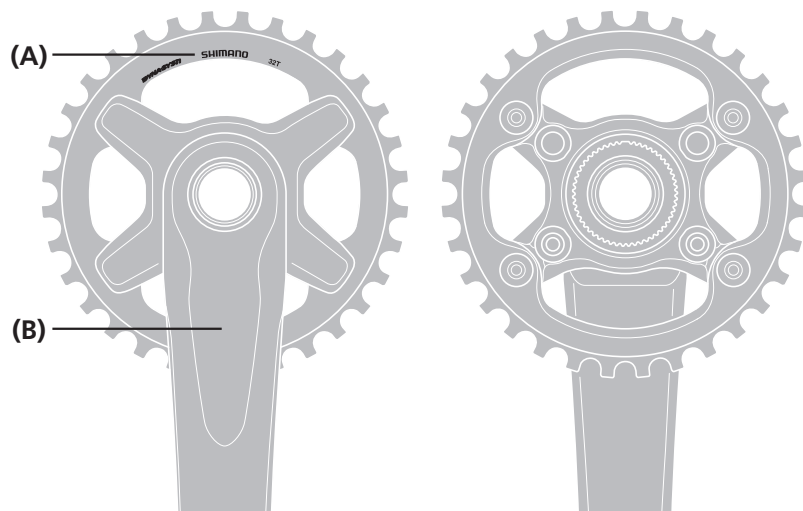

- (A) Repère
(B) Manivelle

Couple de serrage



12-14 Nm

Type à double plateau FC-M8000-2 / FC-M8000-B2 / FC-M7000-11-2 / FC-M7000-11-B2 / FC-MT700-2 / FC-MT700-B2 / FC-MT600-2 / FC-MT600-B2

N'utilisez que les combinaisons de plateaux listées ci-dessous. Si vous utilisez d'autres combinaisons de plateaux, cela peut entraîner un mauvais passage des vitesses et provoquer un blocage de la chaîne avec des dégâts au vélo.

		Grand		
		34T-BB	36T-BC	38T-BD
Petit	24T-BB	X	-	-
	26T-BC	-	X	-
	28T-BD	-	-	X

Tournez le côté marqué du plateau le plus grand vers l'extérieur et orientez le plateau le plus grand de manière à ce que l'ergot de rétention de la chaîne soit positionné sous la manivelle.



1

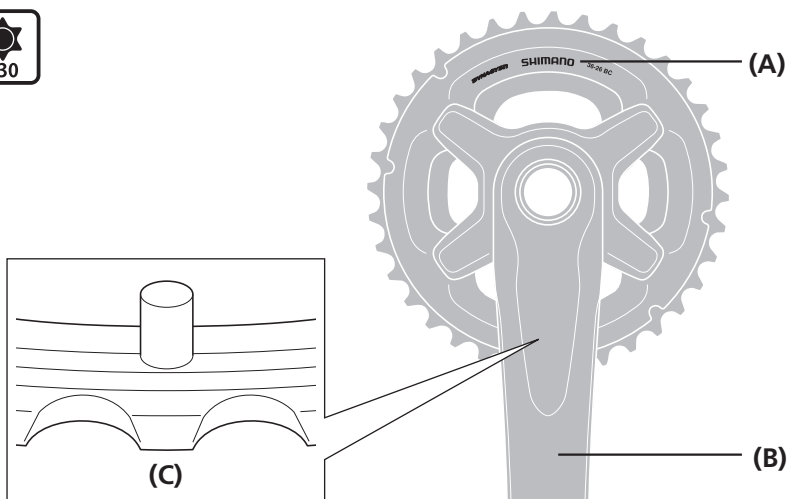

- (A) Marque
- (B) Manivelle
- (C) Ergot de rétention de la chaîne

Couple de serrage



12-14 Nm

Installez le plateau le plus petit de sorte que le côté présentant un marquage soit tourné vers l'intérieur et que l'ergot d'alignement soit positionné sous la manivelle.



2

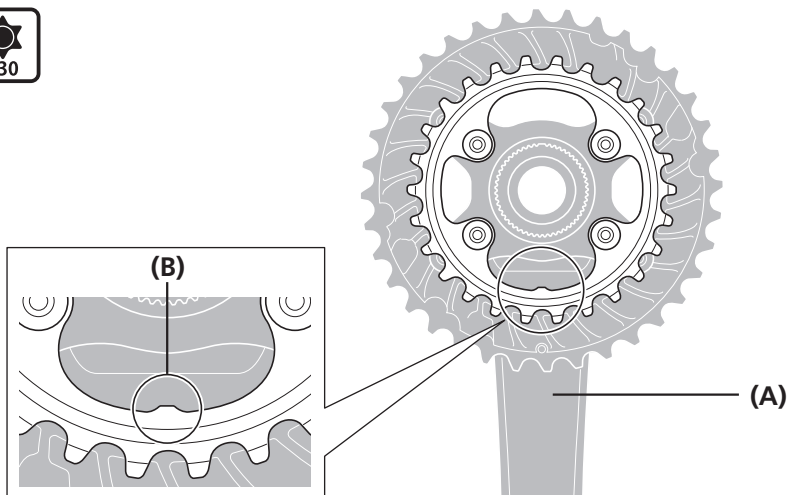

- (A) Manivelle
- (B) Ergot d'alignement

Couple de serrage



16-17 Nm

Type à double plateau FC-M6000-2 / FC-M6000-B2 / FC-MT500-2 / FC-MT500-B2

N'utilisez que les combinaisons de plateaux listées ci-dessous. Si vous utilisez d'autres combinaisons de plateaux, cela peut entraîner un mauvais passage des vitesses et provoquer un blocage de la chaîne avec des dégâts au vélo.

		Grand		
		34T-BE	36T-BF	38T-BG
Petit	24T-BE	X	-	-
	26T-BF	-	X	-
	28T-BG	-	-	X

Tournez le côté marqué du plateau le plus grand vers l'extérieur et orientez le plateau le plus grand de manière à ce que l'ergot de rétention de la chaîne soit positionné sous la manivelle.



1

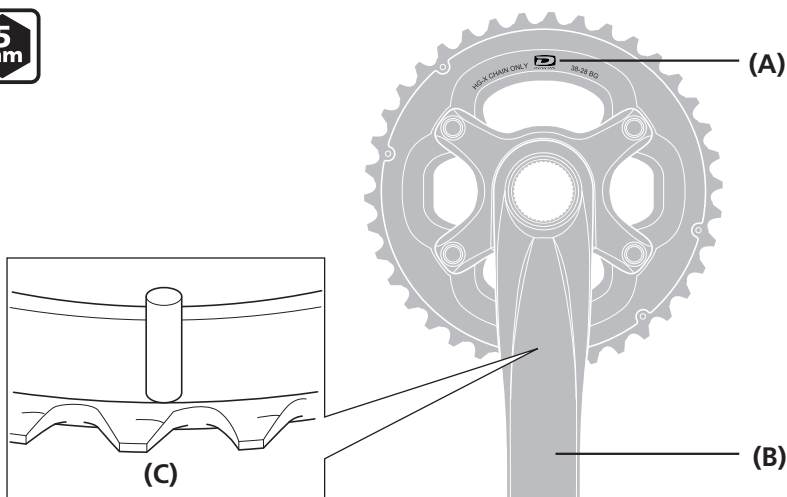

- (A) Marque
- (B) Manivelle
- (C) Ergot de rétention de la chaîne

Couple de serrage



16-17 Nm

Installez le plateau le plus petit de sorte que le côté présentant un marquage soit tourné vers l'intérieur et que l'ergot d'alignement soit positionné sous la manivelle.



2

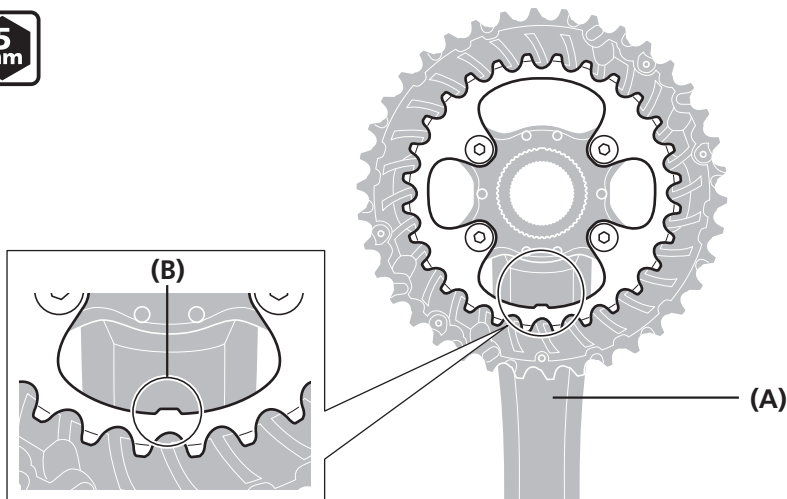

- (A) Manivelle
- (B) Ergot d'alignement

Couple de serrage



16-17 Nm

Plateau de rechange

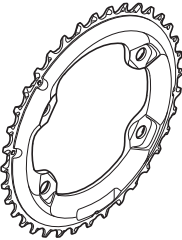
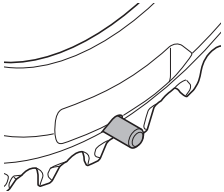
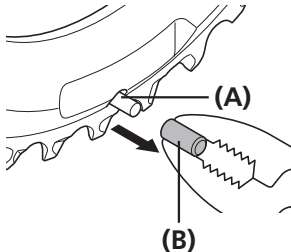
Pièce	Modèle	Ergot de rétention de la chaîne
<p>Plateau</p> 	<p>FC-M8000-2 FC-M7000-11-2 FC-M6000-2 FC-MT700-2 FC-MT600-2 FC-MT500-2</p>	<p>Utilisation avec un cache d'ergot de rétention de la chaîne.</p> 
	<p>FC-M8000-B2 FC-M7000-11-B2 FC-M6000-B2 FC-MT700-B2 FC-MT600-B2 FC-MT500-B2</p>	<p>Enlevez le cache d'ergot de rétention de la chaîne.</p> 

- (A) Ergot de rétention de la chaîne
- (B) Cache d'ergot de rétention de la chaîne

REMARQUE

- Si le plateau est associé à une manivelle droite standard sans cache d'ergot de rétention de la chaîne, la chaîne risque de se coincer entre la manivelle et le grand plateau si elle tombe à l'extérieur de celui-ci.
- Si le plateau est associé à une manivelle droite de type B comportant encore un cache d'ergot de rétention de la chaîne, le cache interférera avec la manivelle et vous ne pourrez pas assembler le plateau correctement. La chaîne risque alors de tomber, etc.
- Un cache d'ergot de rétention de la chaîne ne peut pas être réutilisé s'il a été enlevé.

Type à double plateau FC-M617 / FC-M617-B2

Tournez le côté marqué du plateau le plus grand vers l'extérieur et orientez le plateau le plus grand de manière à ce que l'ergot de rétention de la chaîne soit positionné sous la manivelle.



1

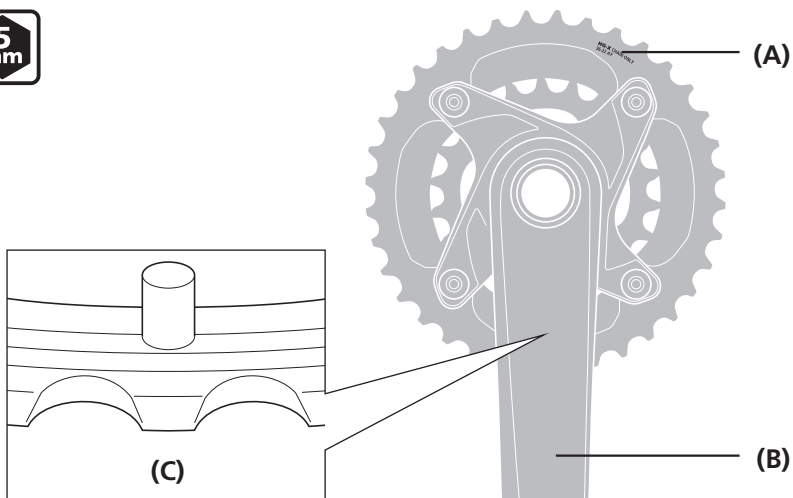

- (A) Marque
- (B) Manivelle
- (C) Ergot de rétention de la chaîne

Couple de serrage



12-14 Nm

Installez le plateau le plus petit de sorte que le côté présentant un marquage soit tourné vers l'intérieur et que l'ergot d'alignement soit positionné sous la manivelle.



2

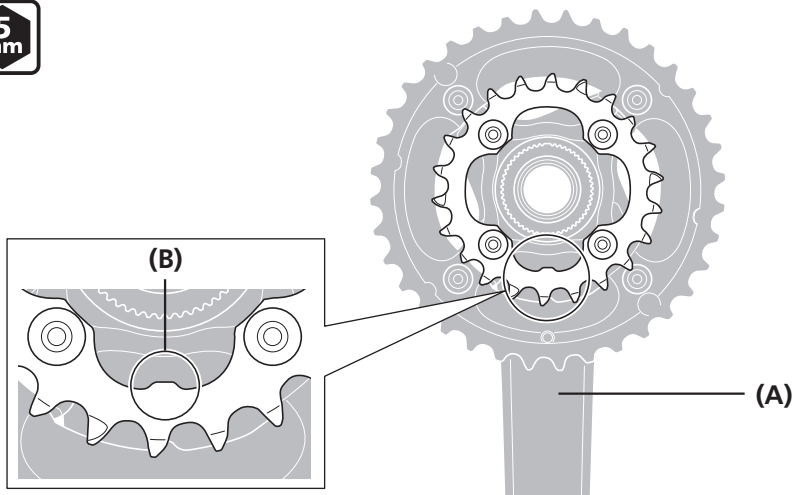

- (A) Manivelle
- (B) Ergot d'alignement

Couple de serrage



16-17 Nm

Type à triple plateau FC-M8000-3 / FC-M7000-10-3

Tournez le côté marqué du plateau le plus grand vers l'extérieur et orientez le plateau le plus grand de manière à ce que l'ergot de rétention de la chaîne soit positionné sous la manivelle.



1

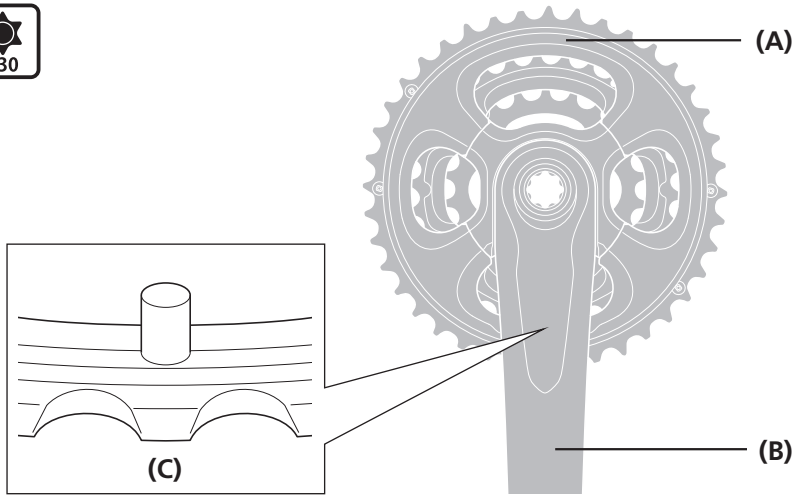

- (A) Marque
- (B) Manivelle
- (C) Ergot de rétention de la chaîne

Plateau le plus grand /
plateau intermédiaire Couple de serrage



10-12 Nm

Placez le plateau intermédiaire et le plateau le plus petit de sorte que les côtés présentant un marquage soient tournés vers l'intérieur et que l'ergot d'alignement de chaque plateau soit positionné sous la manivelle.



2

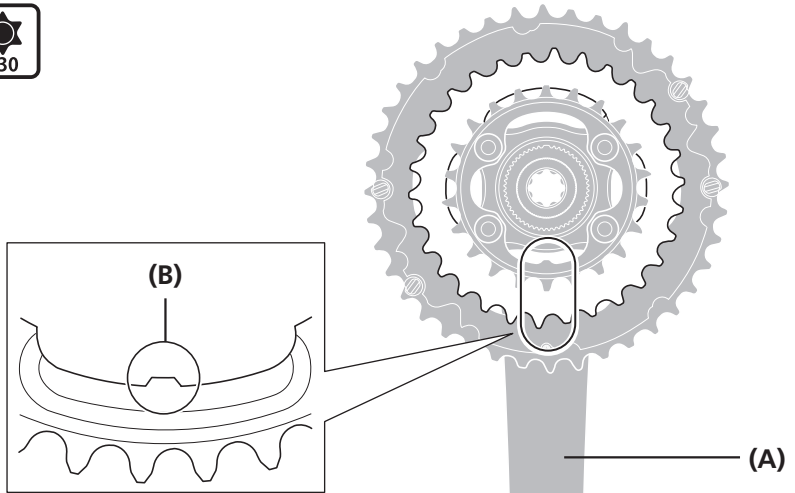

- (A) Manivelle
- (B) Ergot d'alignement

Plateau le plus petit
Couple de serrage



16-17 Nm

Type à triple plateau FC-MT500-3 / FC-M6000-3

1

Tournez le côté marqué du plateau le plus grand vers l'extérieur et orientez le plateau le plus grand de manière à ce que l'ergot de rétention de la chaîne soit positionné sous la manivelle.

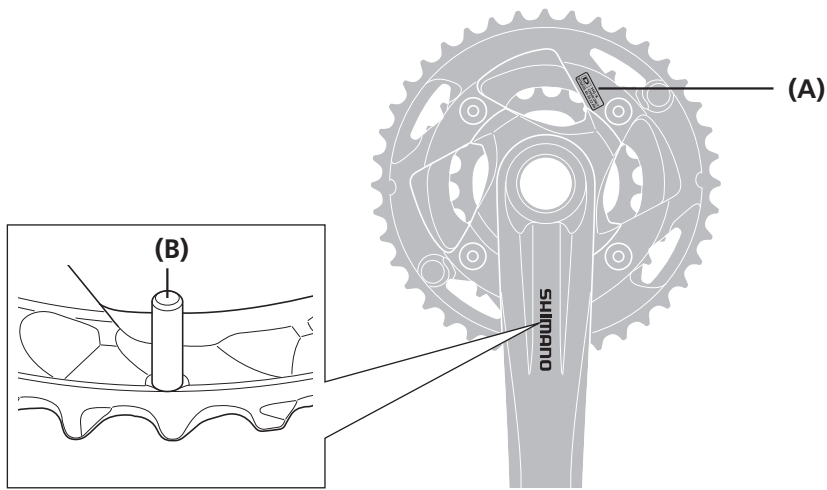

(A) Marque

(B) Ergot de rétention de la chaîne

2

Placez le plateau intermédiaire et le plateau le plus petit de sorte que les côtés présentant un marquage soient tournés vers l'intérieur et que l'ergot d'alignement de chaque plateau soit positionné sous la manivelle.

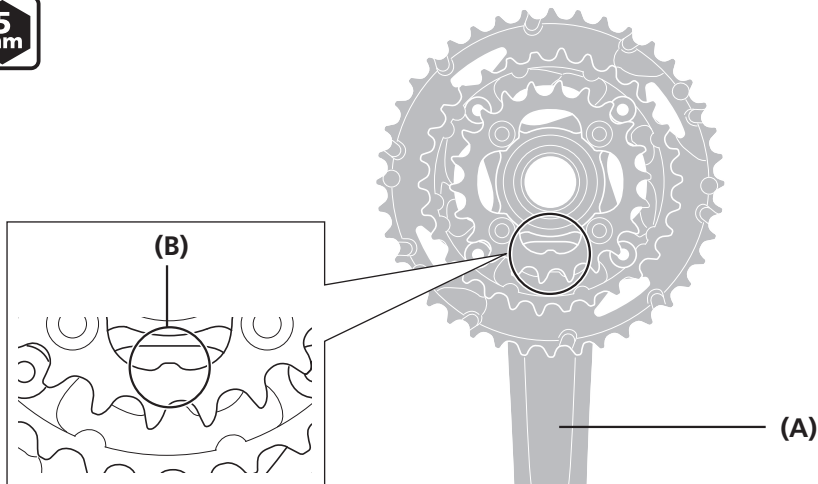

(A) Manivelle

(B) Ergot d'alignement

Couple de serrage
du plateau le plus petit



16-17 Nm

plateau le plus grand /
plateau intermédiaire Couple de serrage



12-14 Nm

