

SM-SL98

Banda de la ménsula

■ Cambio de la banda de la ménsula

<Desmontaje>

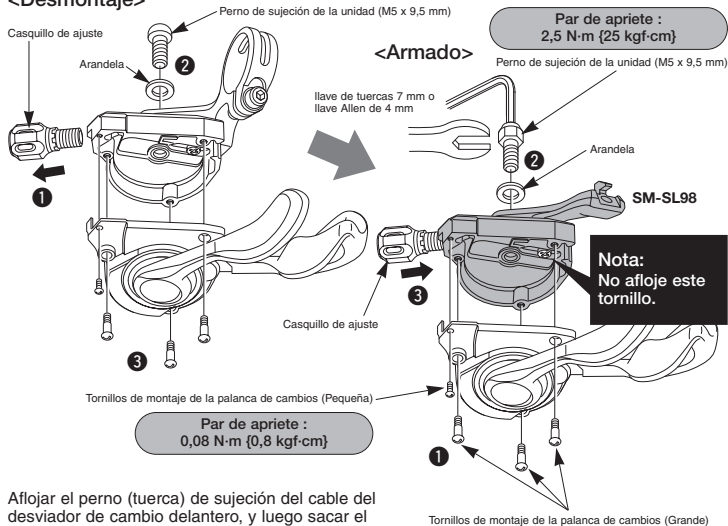

Aflojar el perno (tuerca) de sujeción del cable del desviador de cambio delantero, y luego sacar el cable de la palanca de cambios de la misma manera que al instalar el cable.

<Desmontaje>

1. Desmontar el casquillo de ajuste.
2. Primero desmontar el perno de sujeción de la unidad.
3. Quitar los cuatro tornillos de montaje de la palanca de cambios, y luego desmontar la palanca de cambios tal como se indica en la figura.

<Armado>

1. Para armar, alinear la palanca de cambios y la banda de ménsula (SM-SL98), y luego asegurarla con los tornillos de montaje de la palanca de cambios.
2. Coloque la arandela en el perno, y luego asegure el perno de sujeción.
3. Instale el casquillo de ajuste.

* La figura muestra la palanca del lado de la derecha. Realice el mismo procedimiento para la palanca del lado de la izquierda.

■ Instalación de la palanca de frenos (BL-M985 o BL-M988)

1. Use una llave Allen de 2 mm para abrir la banda de la abrazadera de la palanca de frenos tal como se indica en la figura.
2. Inserte el gancho de la ménsula de la palanca de cambios en el agujero en la ménsula de la palanca de frenos, y luego apriete provisionalmente la tuerca y el perno especiales para instalarlo en el manillar.

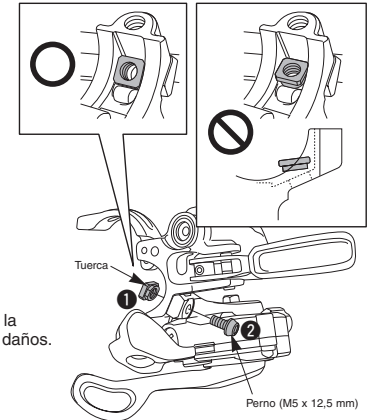
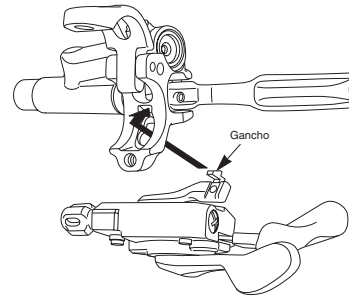
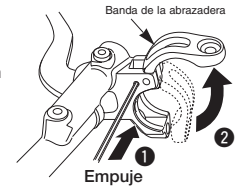

Nota:

No instalar la tuerca al revés. Si se instala al revés, no será posible asegurar la palanca de frenos al manillar, y podrían ocurrir daños.

3. Use una llave Allen de 4 mm para asegurar la palanca de cambios a la palanca de frenos.

Par de apriete : 3 N·m {30 kgf·cm}

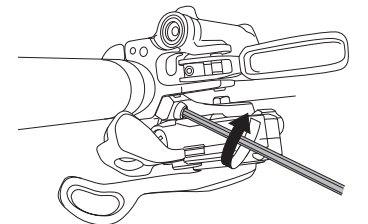

Lea estas Instrucciones de servicio junto con las Instrucciones de servicio para el BR-M985 (SI-8J70A).

* Las instrucciones de servicio en otros idiomas están disponibles en : <http://techdocs.shimano.com>

Nota: Las especificaciones pueden cambiar por mejoras sin previo aviso (Spanish)